

がんばれ福岡2020 福岡県高等学校学年別バドミントン大会（複） ベスト8

2020.08.01 久留米アリーナ

種目	優勝	準優勝	三位		五位				参加数
3年生男子複	浦 駿介 米原 真樹 (東海福岡)	篠原 僚太郎 中山 翔太 (自由ヶ丘)	渋谷 我歩 光富 琉偉 (自由ヶ丘)	明神 光太郎 須藤 晟裕 (九国大付)	山口 一步 内田 太一 (博多工業)	田中 竣 大和 伸一路 (東海福岡)	落合 祐季 田代 竜也 (久留米学)	武田 優雅 坂口 晴都 (自由ヶ丘)	51
3年生女子複	川島 菜々 金丸 萌恵 (九国大付)	八色 舞 赤嶺 きらり (九国大付)	本田 彩香 園田 もも (九国大付)	石崎 明衣 野口 紅美 (東海福岡)	島 美憂 山口 恵里奈 (誠修)	岡 千暉 宮崎 綾香 (誠修)	林田 実咲 草野 日奈子 (福岡常葉)	永井 綾音 山口 ひかり (九国大付)	37
1・2年生男子複	平野 莉久 水口 稜太郎 (九国大付)	名切 拓麻 立石 翔馬 (自由ヶ丘)	久松 直雄 楠本 爽太 (九国大付)	古賀 慶也 赤瀬 和弥 (山門)	下川 育真 太田 暖登 (山門)	深瀬 陸 永井 想空 (博多工業)	末次 晴生 高柳 蓮 (九国大付)	松尾 天翔 梅林 颯汰 (自由ヶ丘)	95
1・2年生女子複	室屋 奏乃 野中 杏里 (九国大付)	桑野 玲奈 今村 涼 (九国大付)	吉村 茉恩 城戸 美潤 (福岡常葉)	佐藤 祐里佳 梶原 藍実 (福岡常葉)	徳永 春花 猿渡 涼夏 (誠修)	小田 桃花 隠塚 結奈 (東海福岡)	壺崎 かな 森 美咲 (九国大付)	川床 美都希 下崎 美桜 (九国大付)	108

がんばれ福岡2020 福岡県高等学校学年別バドミントン大会（単） ベスト8

2020.08.02 久留米アリーナ

種目	優勝	準優勝	三位		五位				参加数
3年生男子単	浦 駿介 (東海福岡)	篠原 僚太郎 (自由ヶ丘)	濱原 和騎 (九国大付)	明神 光太郎 (九国大付)	東野 勇 (九国大付)	坂口 晴都 (自由ヶ丘)	山口 一步 (博多工業)	田代 竜也 (久留米学)	87
3年生女子単	赤嶺 きらり (九国大付)	川島 菜々 (九国大付)	八色 舞 (九国大付)	園田 もも (九国大付)	山口 恵里奈 (誠修)	本田 彩香 (九国大付)	石崎 明衣 (東海福岡)	林田 実咲 (福岡常葉)	55
2年生男子単	平野 莉久 (九国大付)	立石 翔馬 (自由ヶ丘)	廣中 瞬 (自由ヶ丘)	水口 稜太郎 (九国大付)	古賀 万裕 (筑紫台)	松岡 吉輝 (東海福岡)	古賀 慶也 (山門)	下川 育真 (山門)	84
2年生女子単	桑野 玲奈 (九国大付)	佐藤 祐里佳 (福岡常葉)	玉利 志帆 (折尾)	野中 杏里 (九国大付)	神田 涼帆 (春日)	川床 美都希 (九国大付)	徳永 春花 (誠修)	壺崎 かな (九国大付)	32
1年生男子単	辻 雅樹 (自由ヶ丘)	松尾 天翔 (自由ヶ丘)	山腰 悠太 (自由ヶ丘)	羽生 祐己 (自由ヶ丘)	川副 隼輔 (久留米学)	楠本 爽太 (九国大付)	石崎 太一 (東海福岡)	陣内 翔章 (東海福岡)	47
1年生女子単	室屋 奏乃 (九国大付)	吉村 茉恩 (福岡常葉)	今村 涼 (九国大付)	矢ヶ部 真衣 (聴覚特支)	隠塚 結奈 (東海福岡)	今井 愛梨 (誠修)	梶原 藍実 (福岡常葉)	森 美咲 (九国大付)	40

3年生男子ダブルス

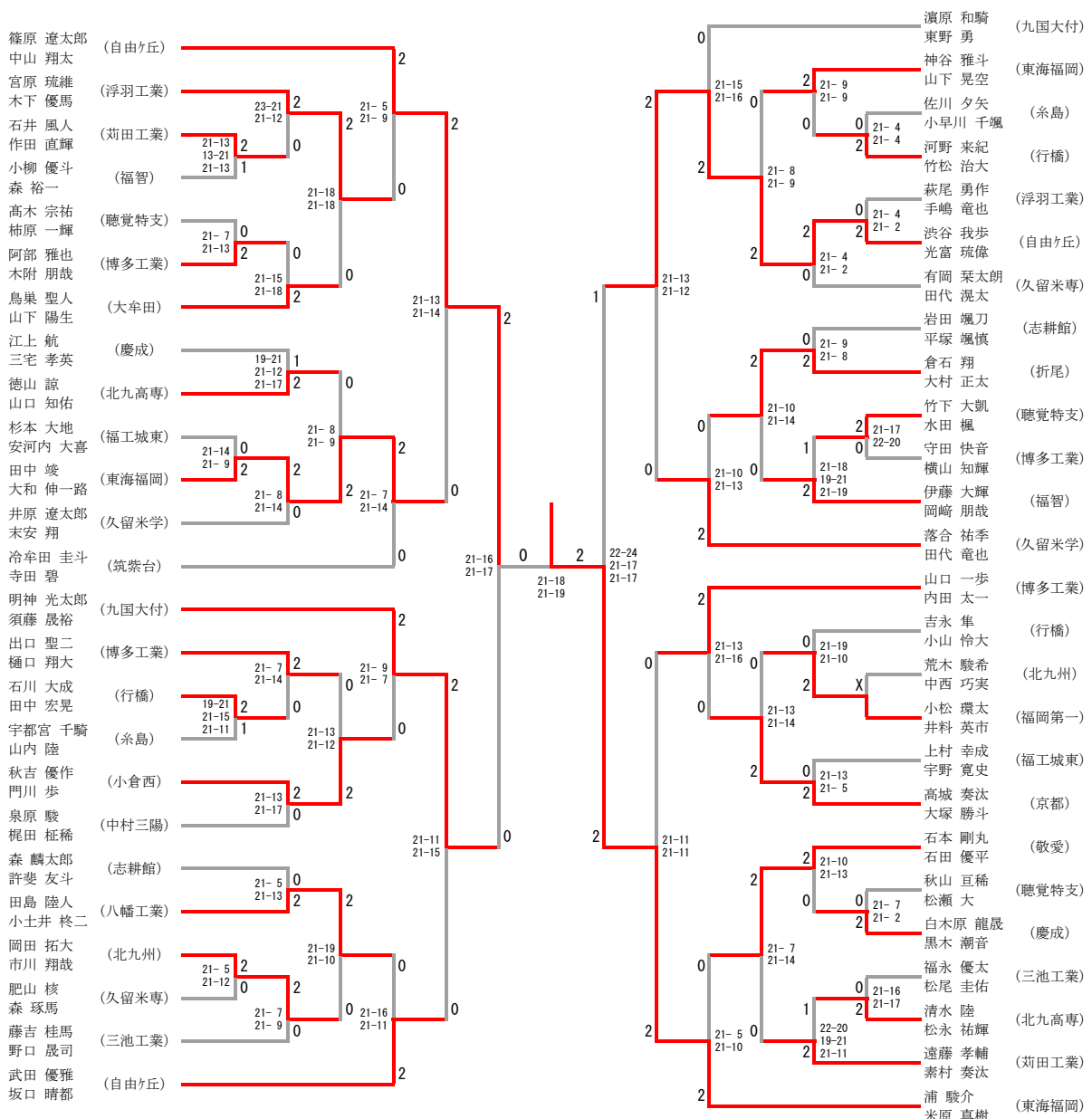

3年生女子ダブルス

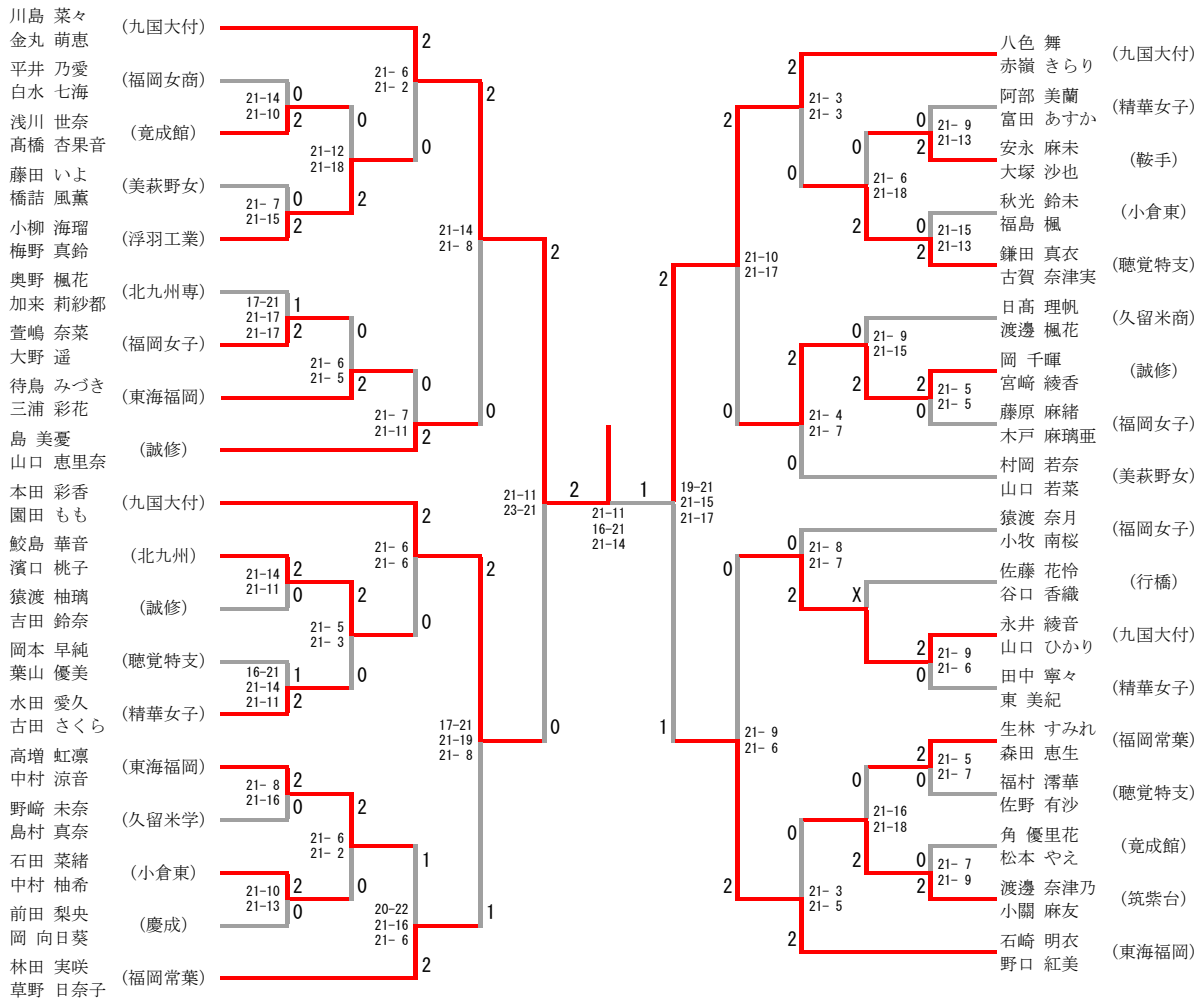

1・2年生男子ダブルス (1/2)

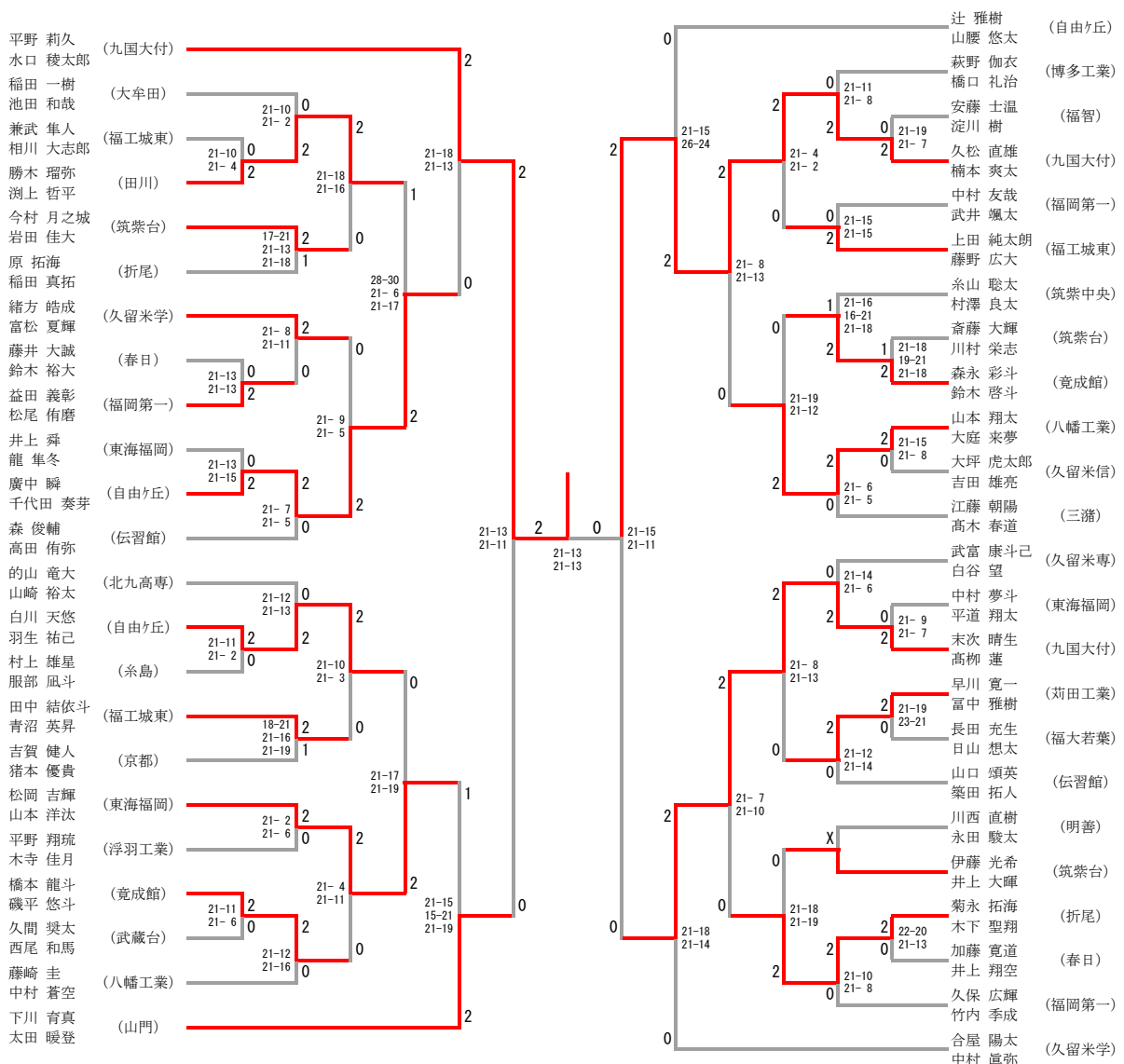

1・2年生男子ダブルス (2/2)

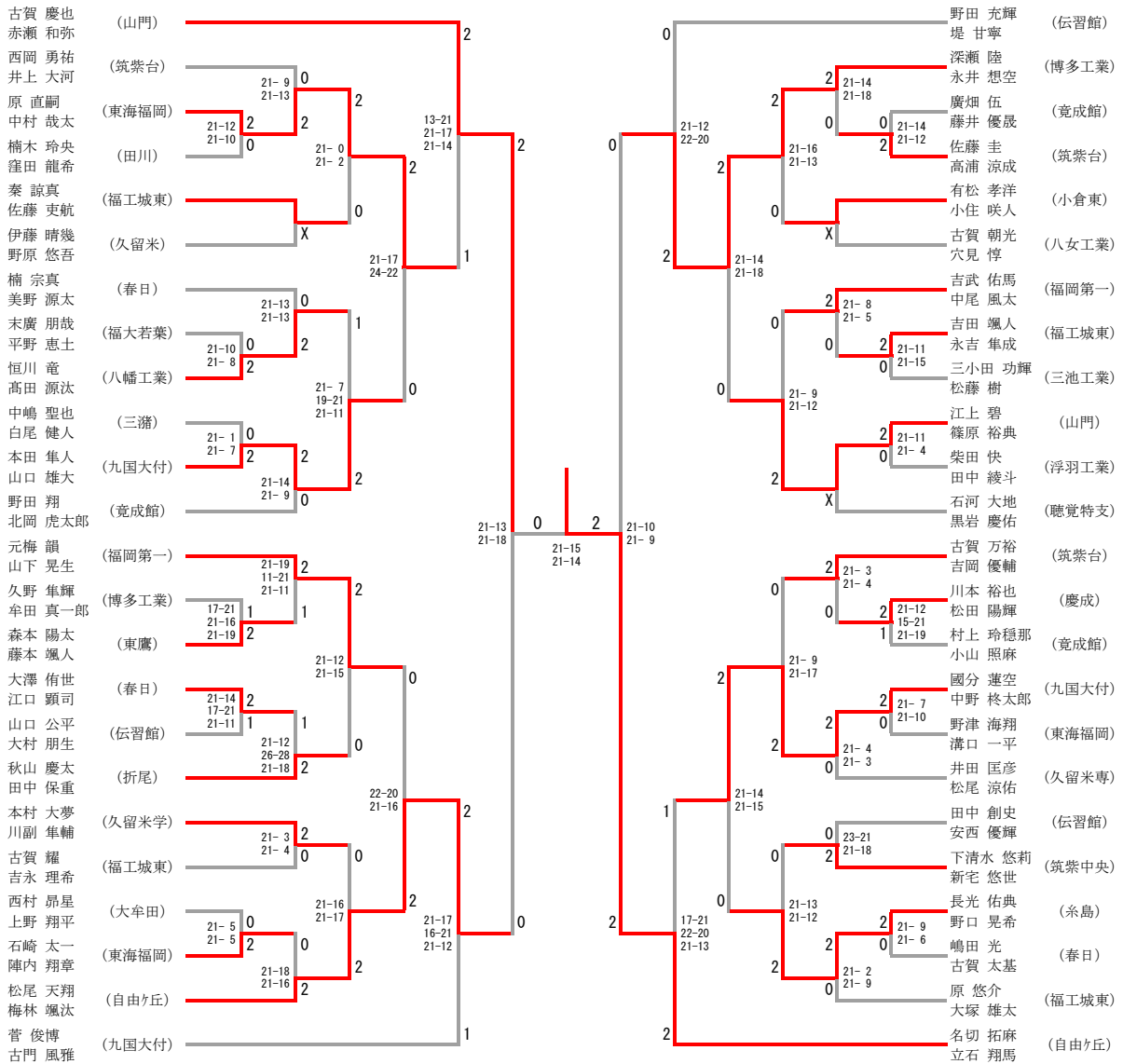

1・2年生女子ダブルス (1/2)

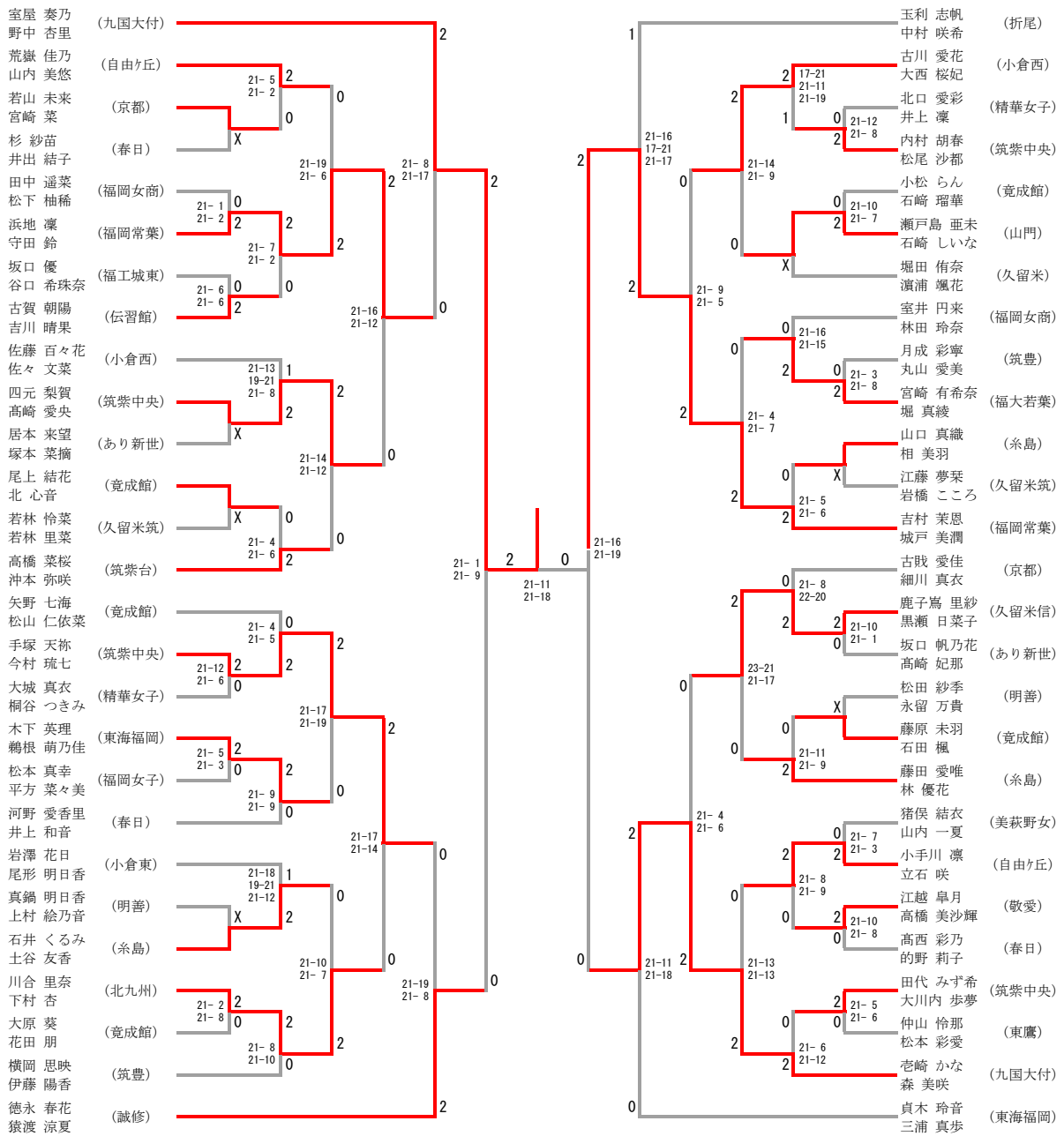

1・2年生女子ダブルス (2/2)

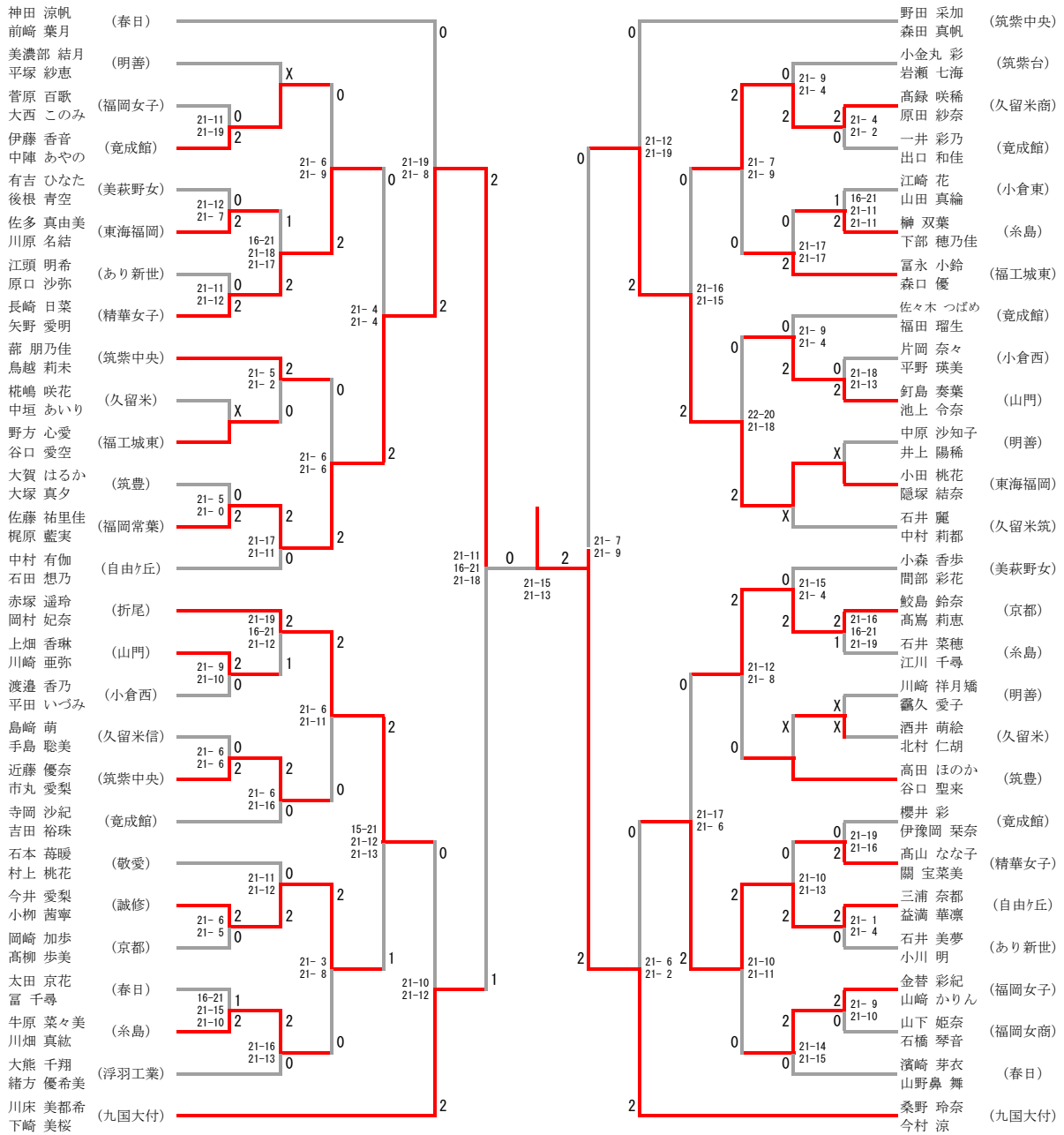

3年生男子シングルス

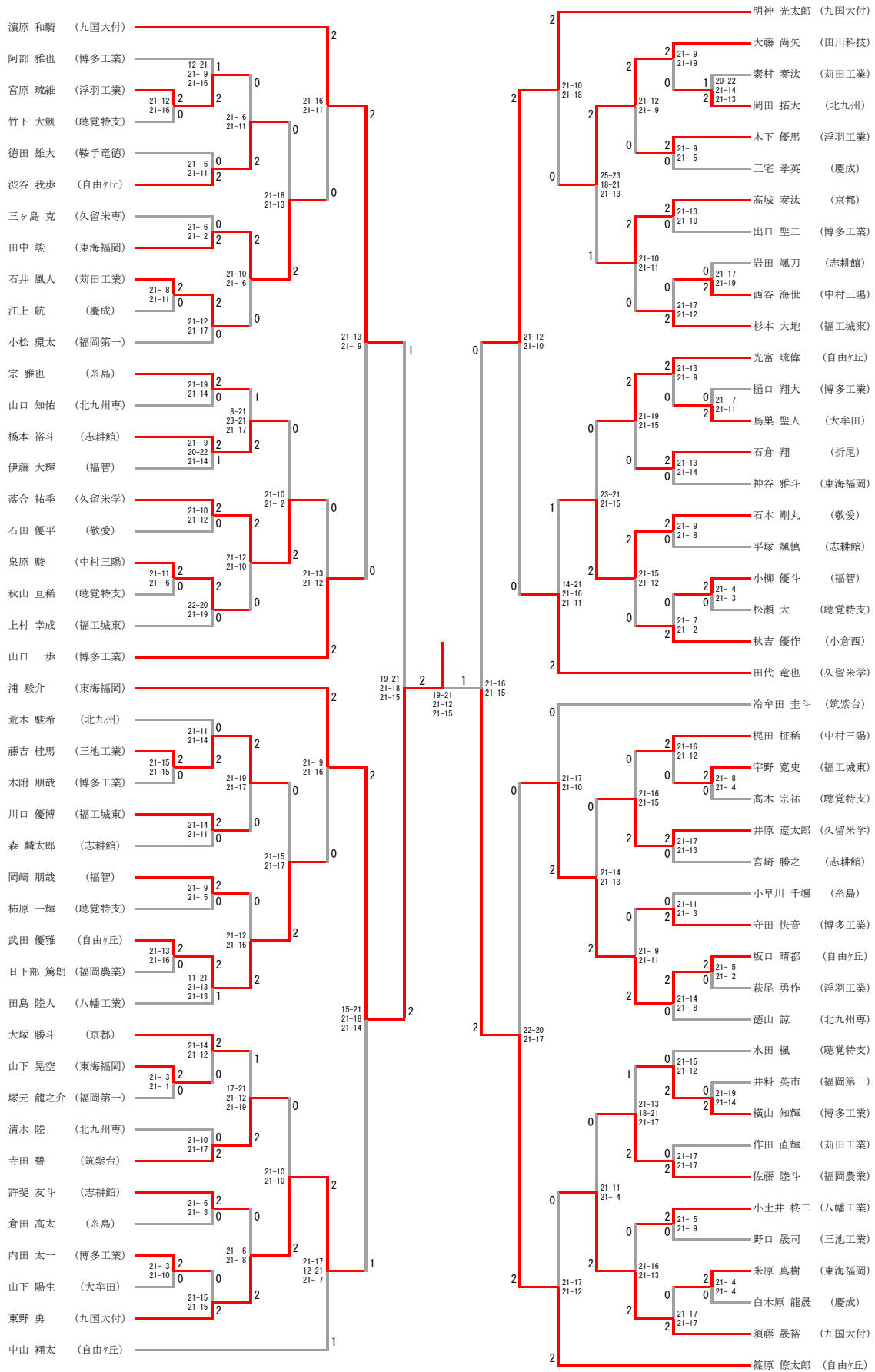

3年生女子シングルス

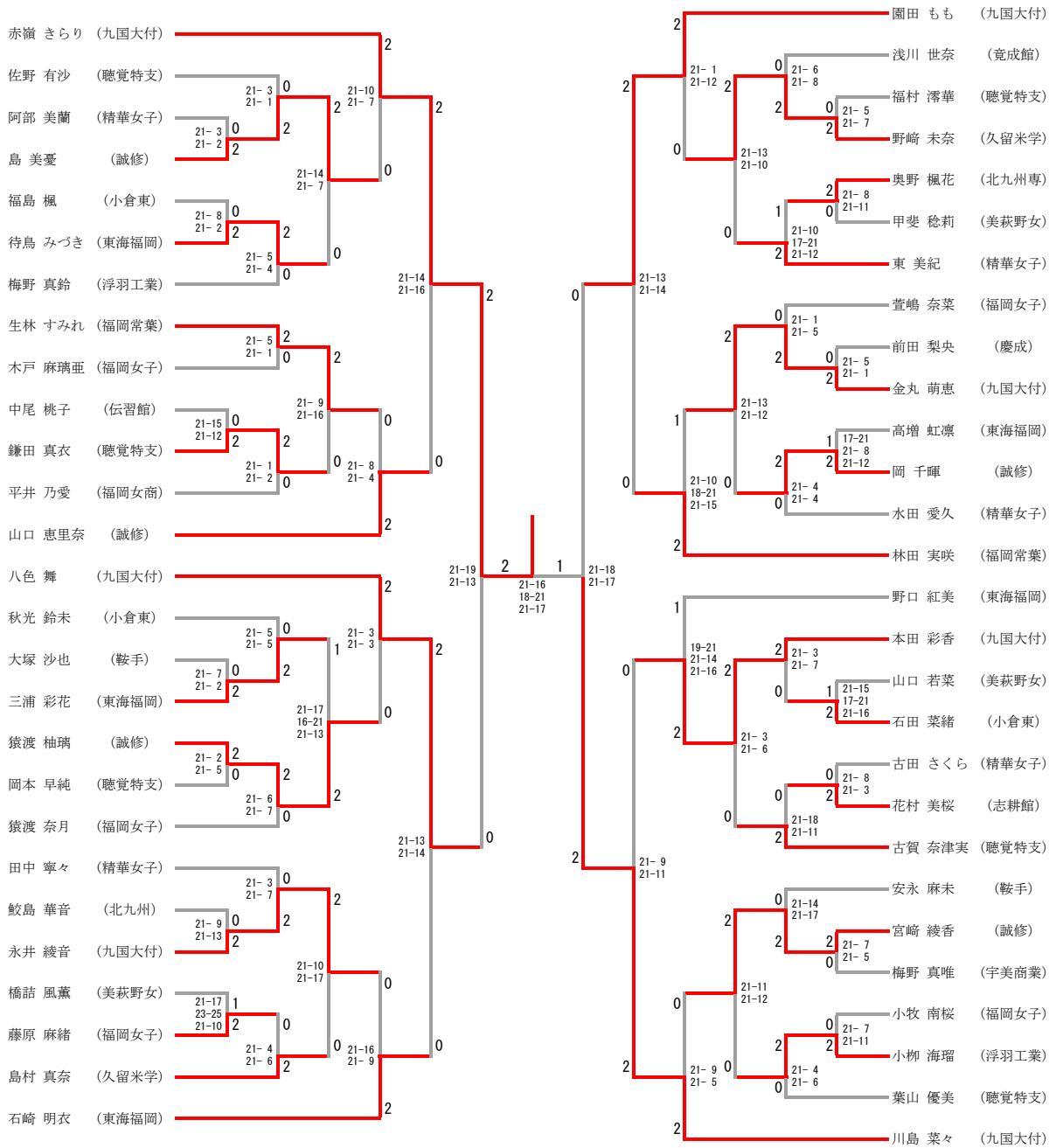

2年生男子シングルス

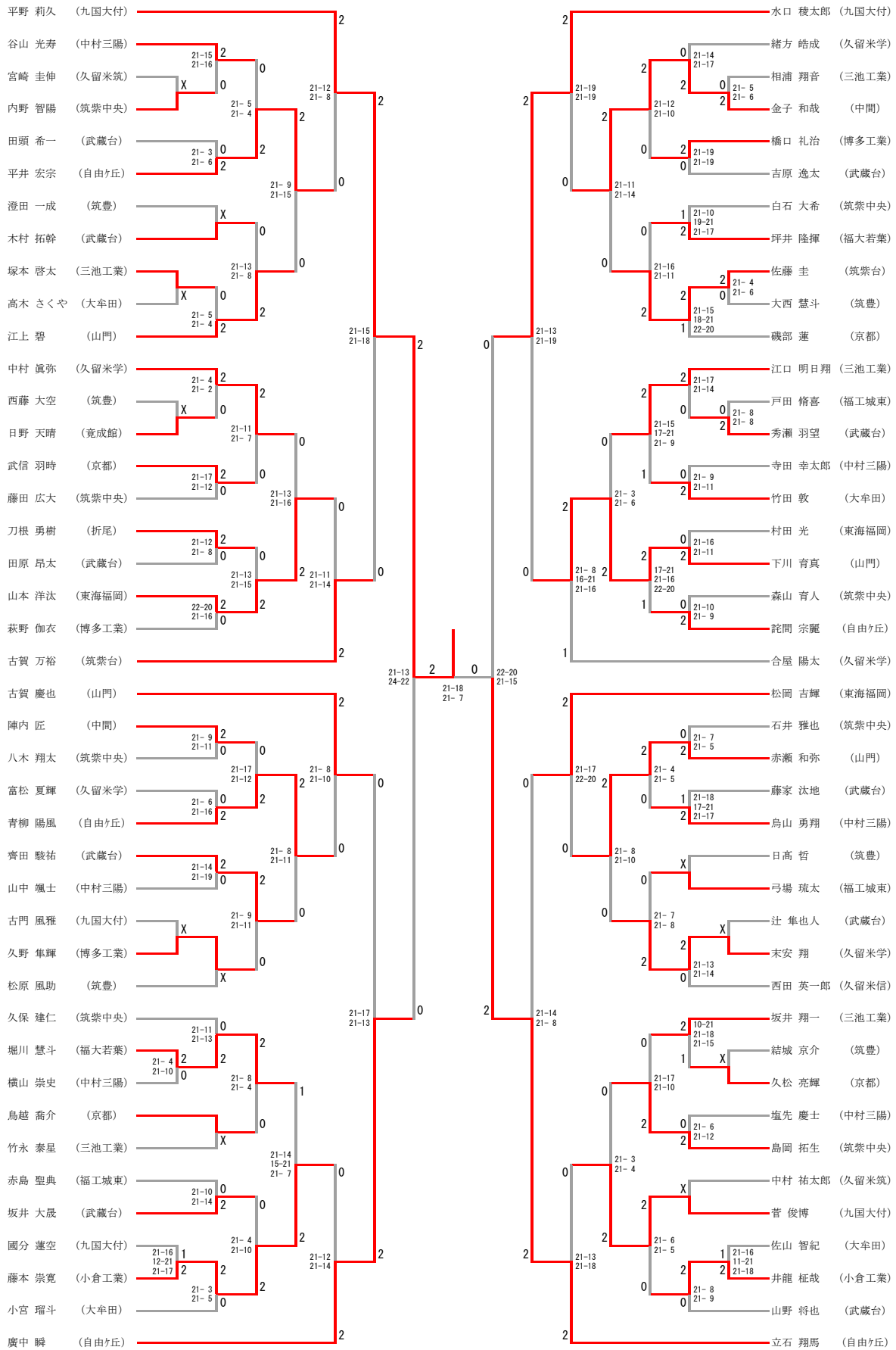

2年生女子シングルス

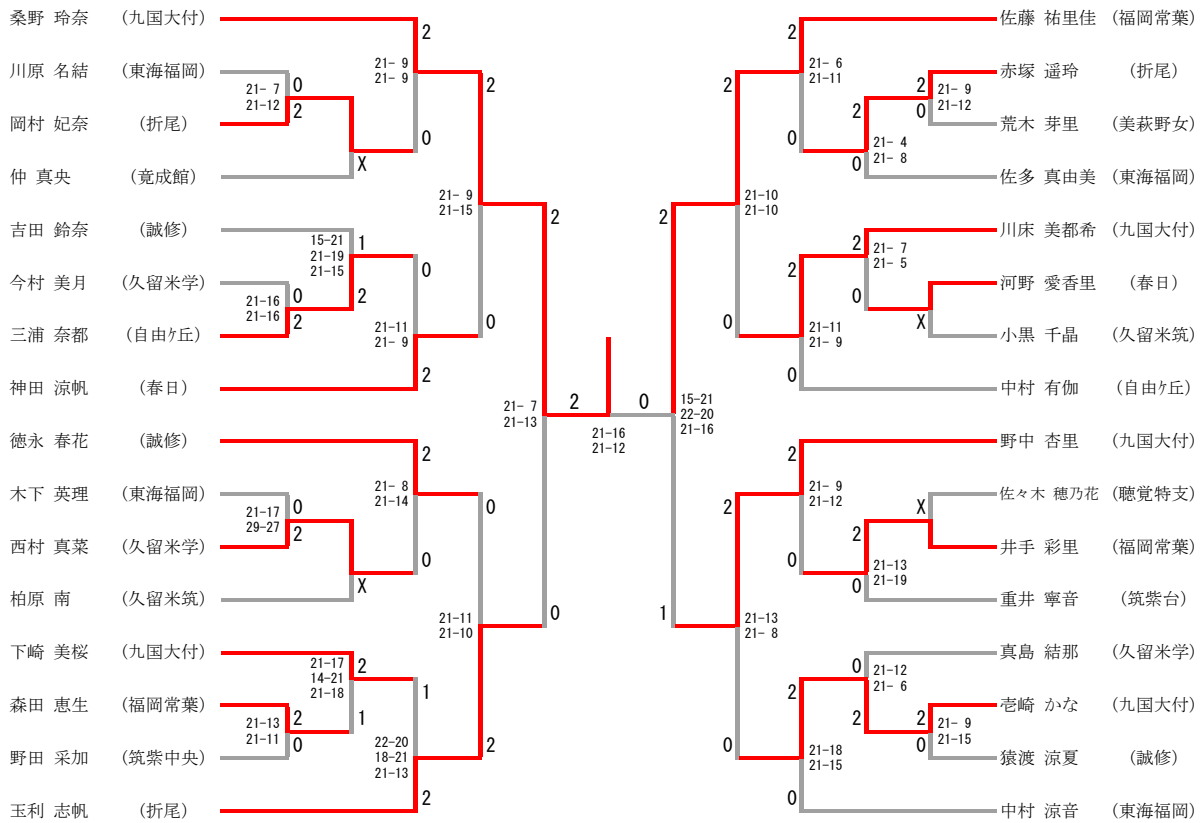

1年生男子シングルス

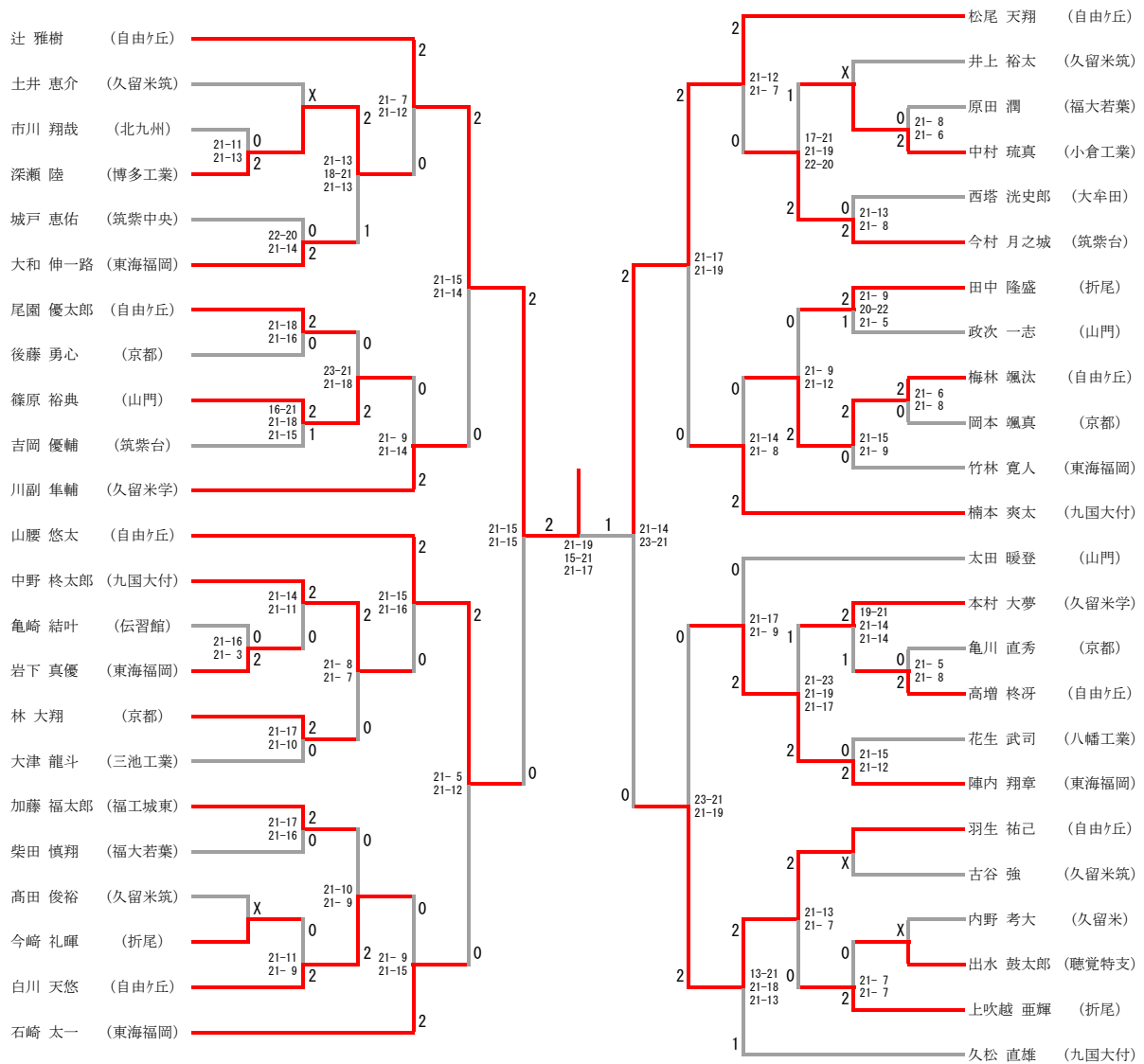

1年生女子シングルス

