

第53回 西日本学生 バドミントン選手権大会 (個人戦)



個人戦表彰式(平成25年8月29日 熊本県立総合体育館)

1. 期日・会場

(1) 競技

日 時	会場	種別	回数
平成25年 8月27日(火)	熊本県立総合体育館	男子単	1回戦(145試合まで)
平成25年 8月28日(水)	熊本県立総合体育館	男子単	1回戦(290試合まで)
	熊本市立総合体育館	女子単	1回戦
		女子複	1回戦
平成25年 8月29日(木)	熊本県立総合体育館	男子単	2回戦
平成25年 8月30日(金)	熊本県立総合体育館	男子複	2回戦
		女子単	2回戦
		女子複	2回戦
平成25年 8月31日(土)	熊本県立総合体育館	男子単	3回戦
		男子複	3回戦
		女子単	3回戦
平成25年 9月 1日(日)	熊本県立総合体育館	男子単	4回戦
		男子複	4回戦
		女子複	3回戦
平成25年 9月 2日(月)	熊本県立総合体育館	男子単	5回戦～6回戦
		男子複	5回戦
		女子単	4回戦～5回戦
		女子複	4回戦
平成25年 9月 3日(火)	熊本県立総合体育館	男子単	7回戦～準々決勝
		男子複	6回戦～準々決勝
		女子単	6回戦～準々決勝
		女子複	5回戦～準々決勝
平成25年 9月 4日(水)	熊本県立総合体育館	男子単	準決勝～決勝
		男子複	準決勝～決勝
		女子単	準決勝～決勝
		女子複	準決勝～決勝

(2) 閉会式

日 時	平成25年 9月 4日(水)	競技終了後
会 場	熊本県立総合体育館	

第53回 西日本学生 バドミントン選手権大会入賞者

個 人 戦					
種 目	順 位	学 校 名	地 区	選 手 名	
男子 ダブルス	優 勝	近畿大学	関西	米田 健司	坂中 賢太
	準優勝	東海学院大学	中部	金城 智大	藤谷 誠仁
	3 位	龍谷大学	関西	新居 克哉	佐々木 健斗
		同志社大学	関西	南 淳也	佐々木 豪史
	5 位	龍谷大学	関西	逢澤 良亮	朝岡 渉太
		甲南大学	関西	一井 将人	岡田 淳平
		金沢学院大学	中部	吉森 司	早野 博之
	金沢学院大学	中部	樋渡 元志	荒井 大輝	
女子 ダブルス	優 勝	関西学院大学	関西	若田 美沙	樋口 亜依美
	準優勝	同志社大学	関西	岸田 洋子	深川 星慧
	3 位	同志社大学	関西	宮沢 麻耶	近藤 佐希子
		龍谷大学	関西	高橋 真理	小見山 彩
	5 位	立命館大学	関西	土居 未紗	安田 若菜
		龍谷大学	関西	河崎 綾佳	牧野 美咲
		龍谷大学	関西	藤本 陽奈	宮原 唯
	龍谷大学	関西	高橋 真理	小見山 彩	
男子 シングルス	優 勝	龍谷大学	関西	山形 章悟	
	準優勝	金沢学院大学	中部	荒井 大輝	
	3 位	九州国際大学	九州	森田 浩平	
		龍谷大学	関西	新居 克哉	
	5 位	金沢学院大学	中部	渡邊 黎	
		金沢学院大学	中部	三國屋 太一	
		東海学院大学	中部	住友 聡	
	同志社大学	関西	福家 匠麻		
女子 シングルス	優 勝	龍谷大学	関西	高橋 真理	
	準優勝	龍谷大学	関西	下田 菜都美	
	3 位	龍谷大学	関西	小森 愛美	
		龍谷大学	関西	杉野 文保	
	5 位	立命館大学	関西	山崎 絢子	
		龍谷大学	関西	藤本 陽奈	
		同志社大学	関西	宮沢 麻耶	
	龍谷大学	関西	河崎 綾佳		

男子単 優勝 山形 章悟(龍谷大学)



女子単 優勝 高橋 真理(龍谷大学)



男子複 優勝 米田健司・坂中賢太(近畿大学)



女子複 優勝 若田美沙・樋口亜依美(関西学院大学)



個人戦入賞者



男子シングルス 9 (MS)

山形 章 悟 (龍谷大)
 大西 航 太 郎 (関西大)
 本 田 尚 人 (近畿大)
 渡 邊 黎 (金学大)
 植 田 将 成 (龍谷大)
 森 田 浩 平 (九国大)
 朝 岡 涉 太 (龍谷大)
 三 國 屋 太 一 (金学大)

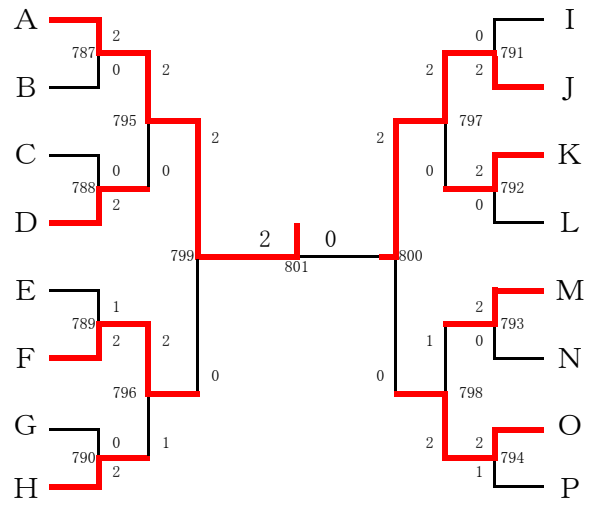

I 南 淳 也 (同志社)
 J 荒 井 大 輝 (金学大)
 K 住 友 聡 (東学大)
 L 坂 中 賢 太 (近畿大)
 M 福 家 匠 麻 (同志社)
 N 奥 谷 真 光 (近畿大)
 O 新 居 克 哉 (龍谷大)
 P 藤 田 遼 (金学大)

男子ダブルス 5 (MD)

米 田 健 司・坂 中 賢 太 (近畿大)
 一 井 将 人・岡 田 淳 平 (甲南大)
 新 居 克 哉・佐 々 木 健 斗 (龍谷大)
 樋 渡 元 志・荒 井 大 輝 (金学大)

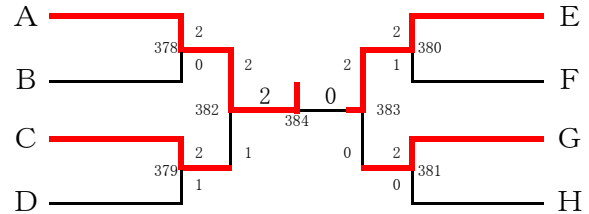

E 金 城 智 大・藤 谷 誠 仁 (東学大)
 F 逢 澤 良 亮・朝 岡 涉 太 (龍谷大)
 G 南 淳 也・佐 々 木 豪 史 (同志社)
 H 吉 森 司・早 野 博 之 (金学大)

女子シングルス 5 (WS)

山 崎 絢 子 (立命館)
 下 田 菜 都 美 (龍谷大)
 藤 本 陽 奈 (龍谷大)
 小 森 愛 美 (龍谷大)

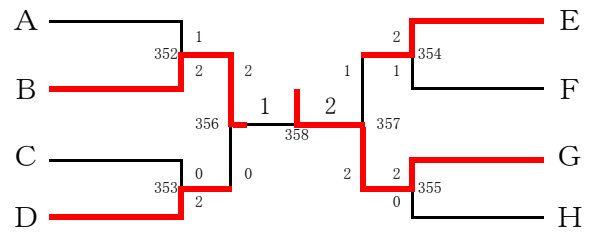

E 杉 野 文 保 (龍谷大)
 F 河 崎 綾 佳 (龍谷大)
 G 高 橋 真 理 (龍谷大)
 H 宮 沢 麻 耶 (同志社)

女子ダブルス 3 (WD)

宮 沢 麻 耶・近 藤 佐 希 子 (同志社)
 若 田 美 沙・樋 口 亜 依 美 (関学大)

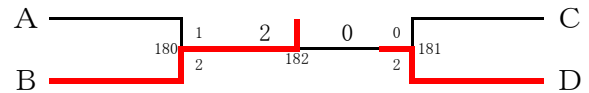

C 高 橋 真 理・小 見 山 彩 (龍谷大)
 D 岸 田 洋 子・深 川 星 慧 (同志社)

男子シングルス 1 (MS)

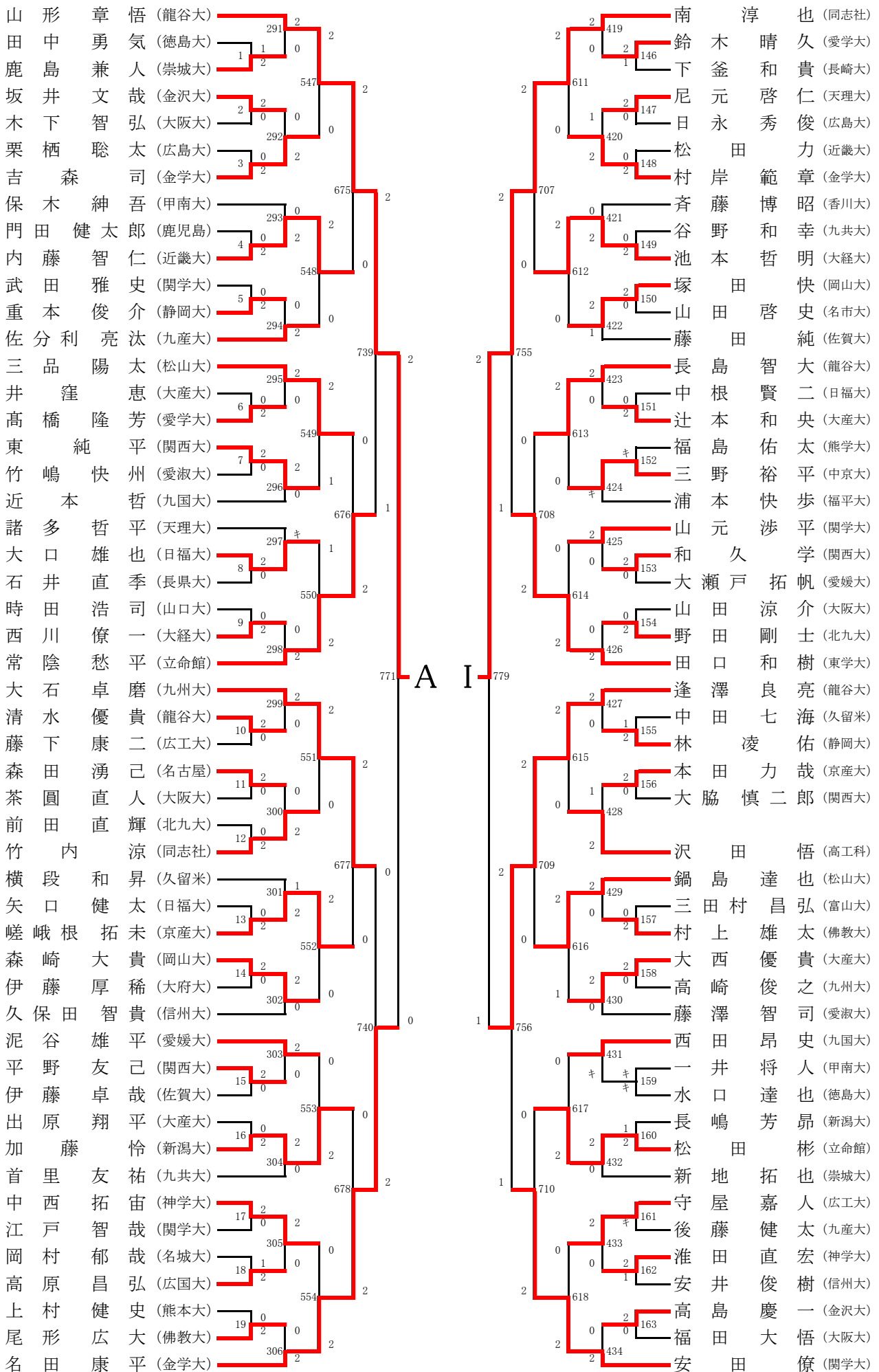

男子シングルス 2 (MS)

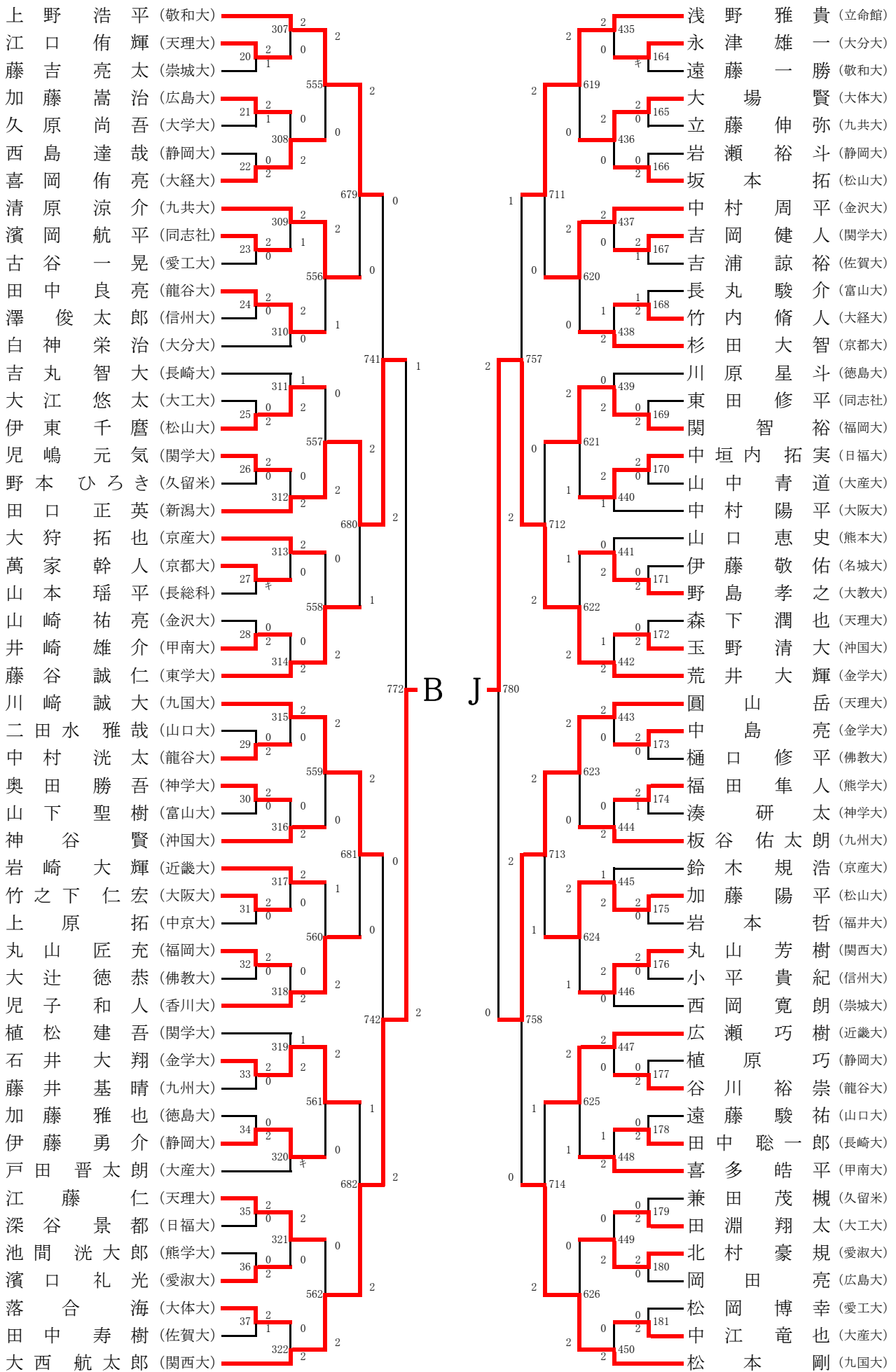

男子シングルス 3 (MS)

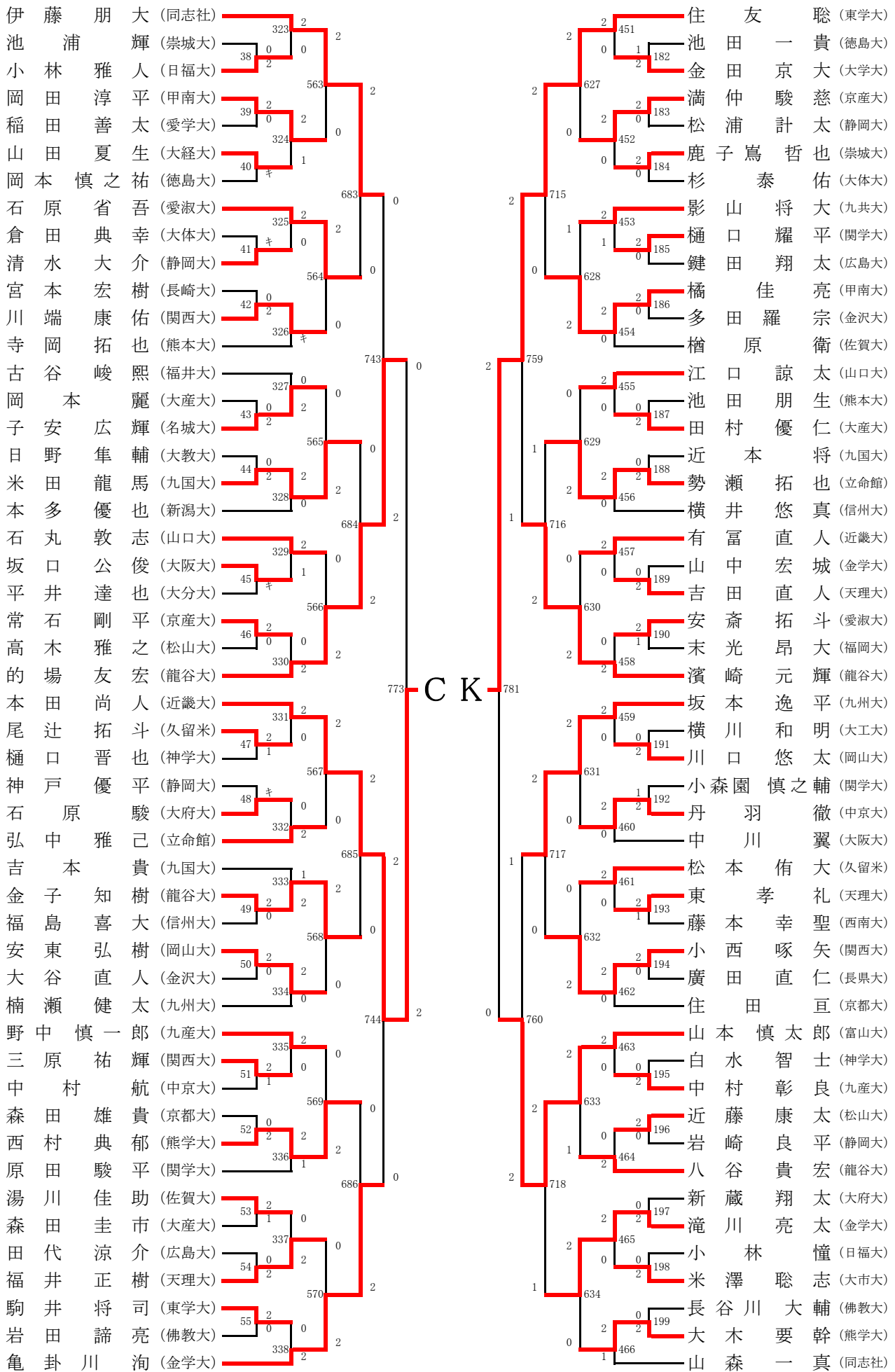

男子シングルス 4 (MS)

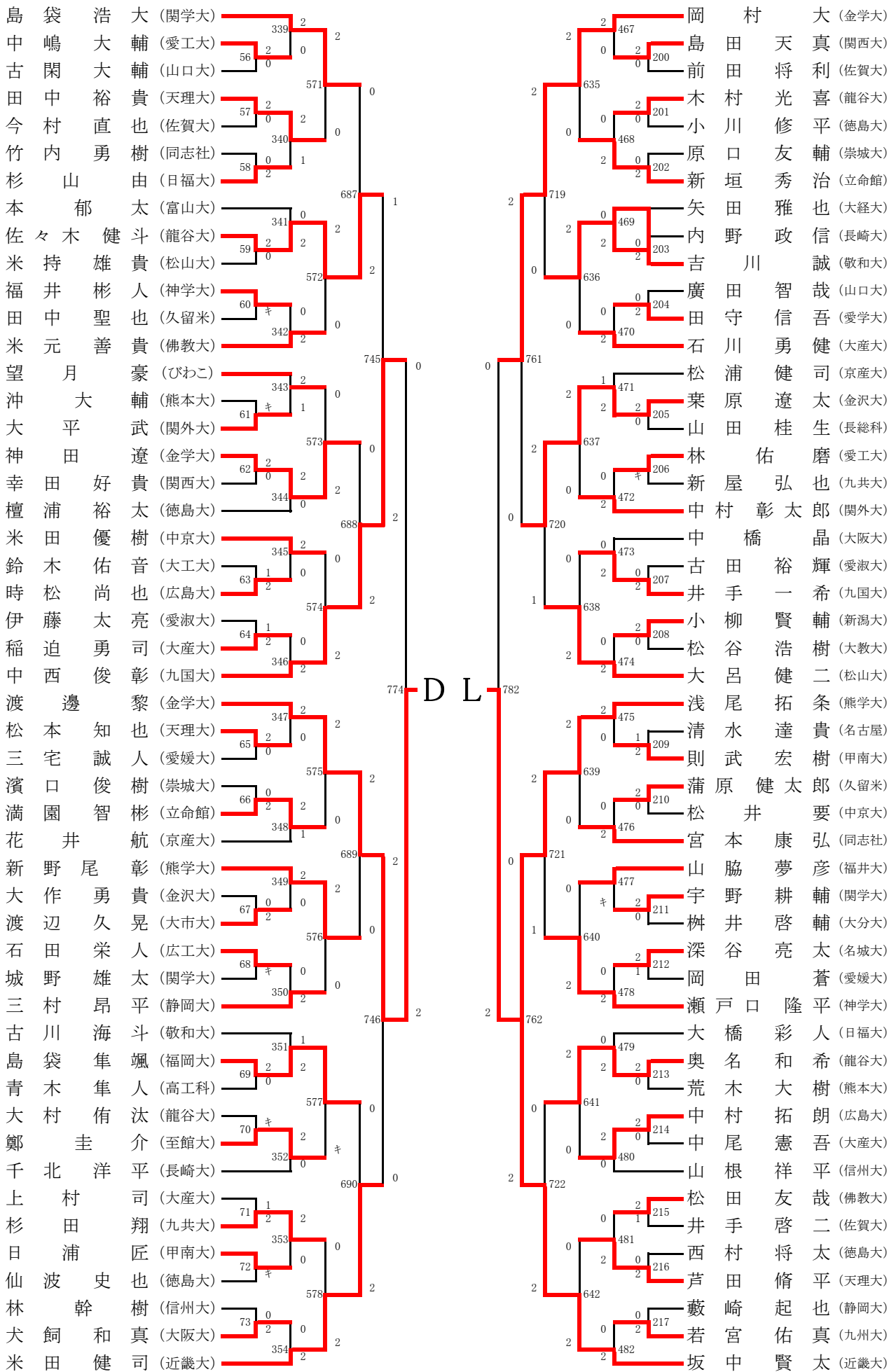

男子シングルス 5 (MS)

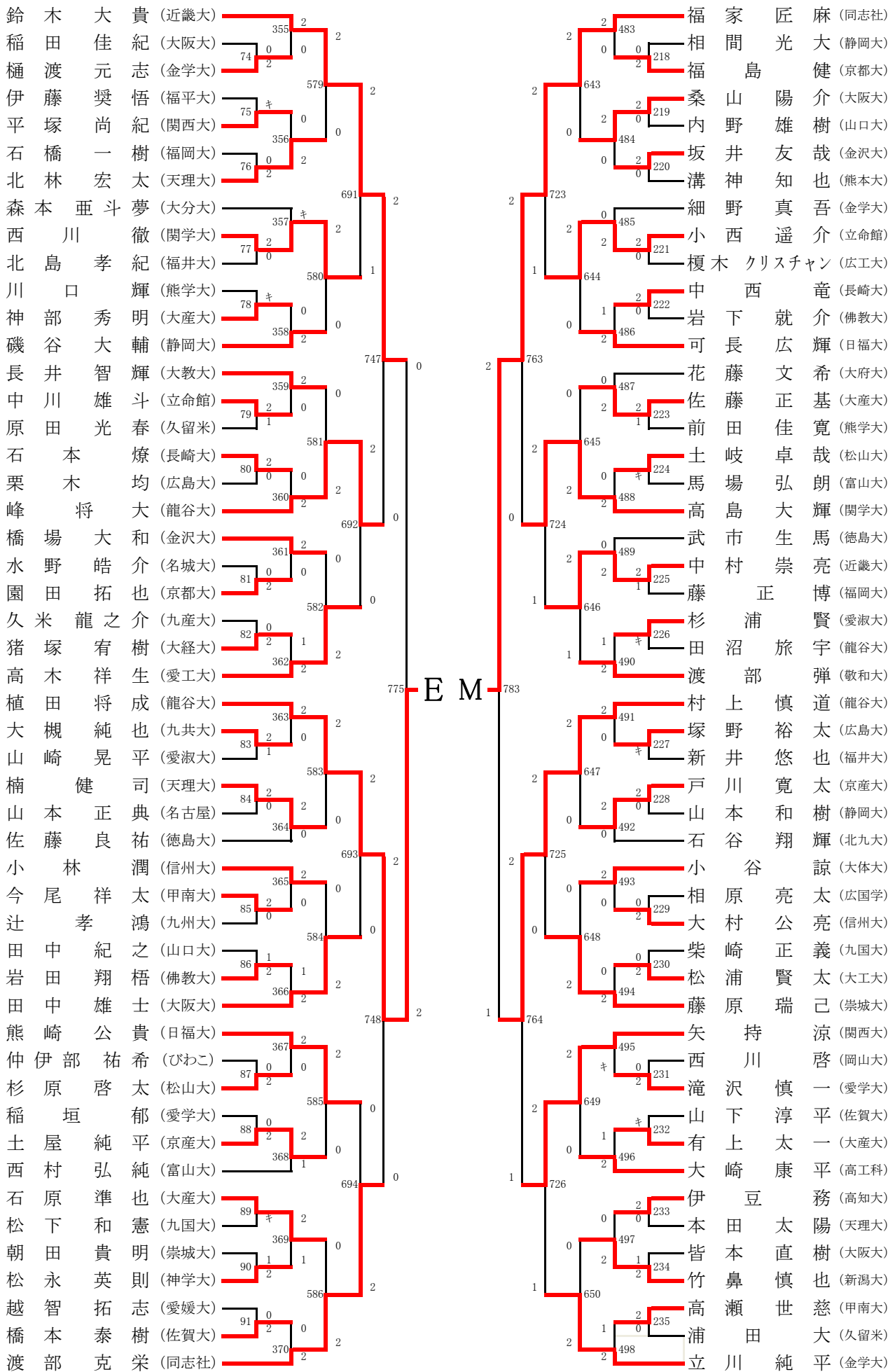

男子シングルス6 (MS)

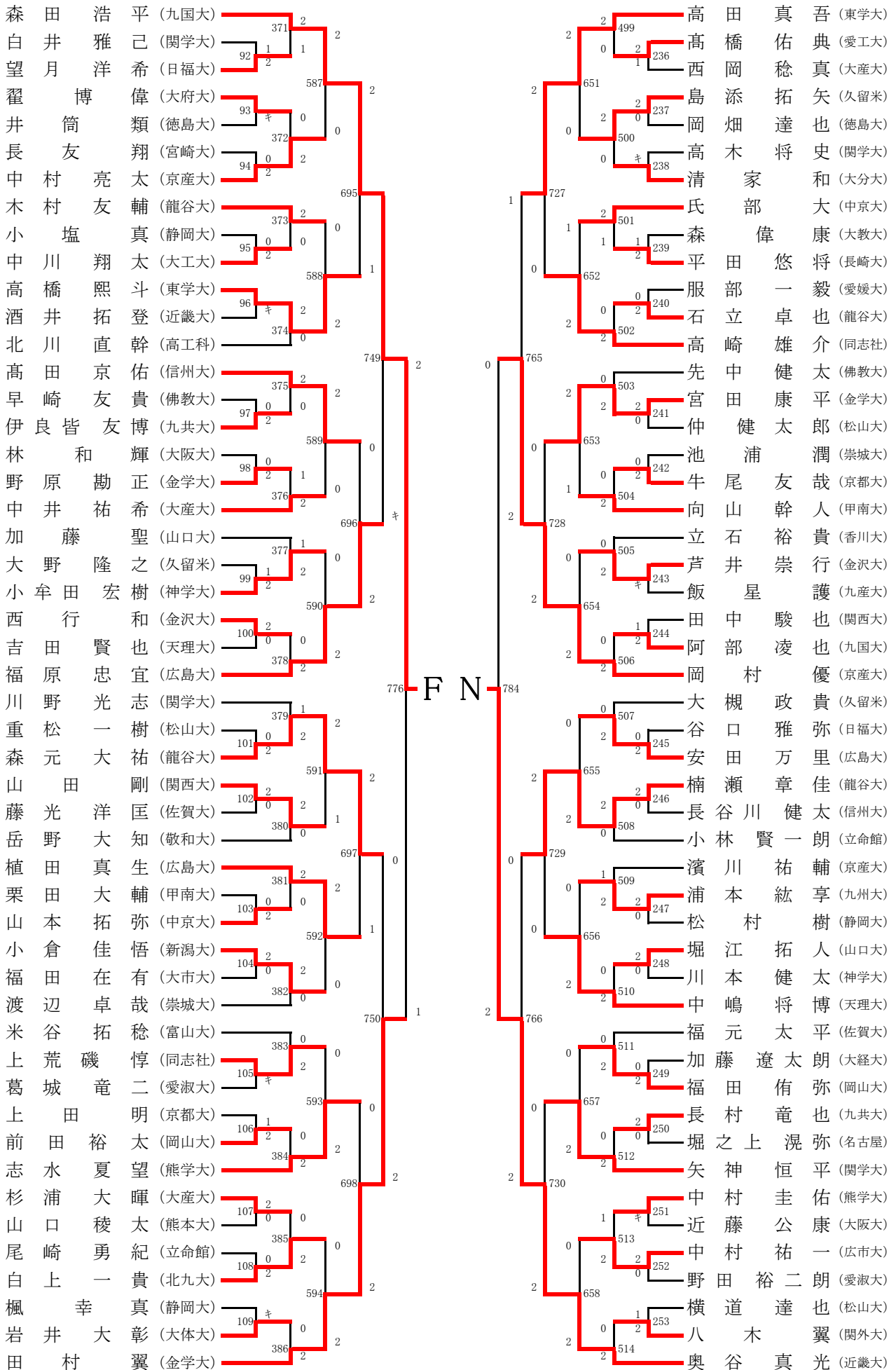

男子シングルス 7 (MS)

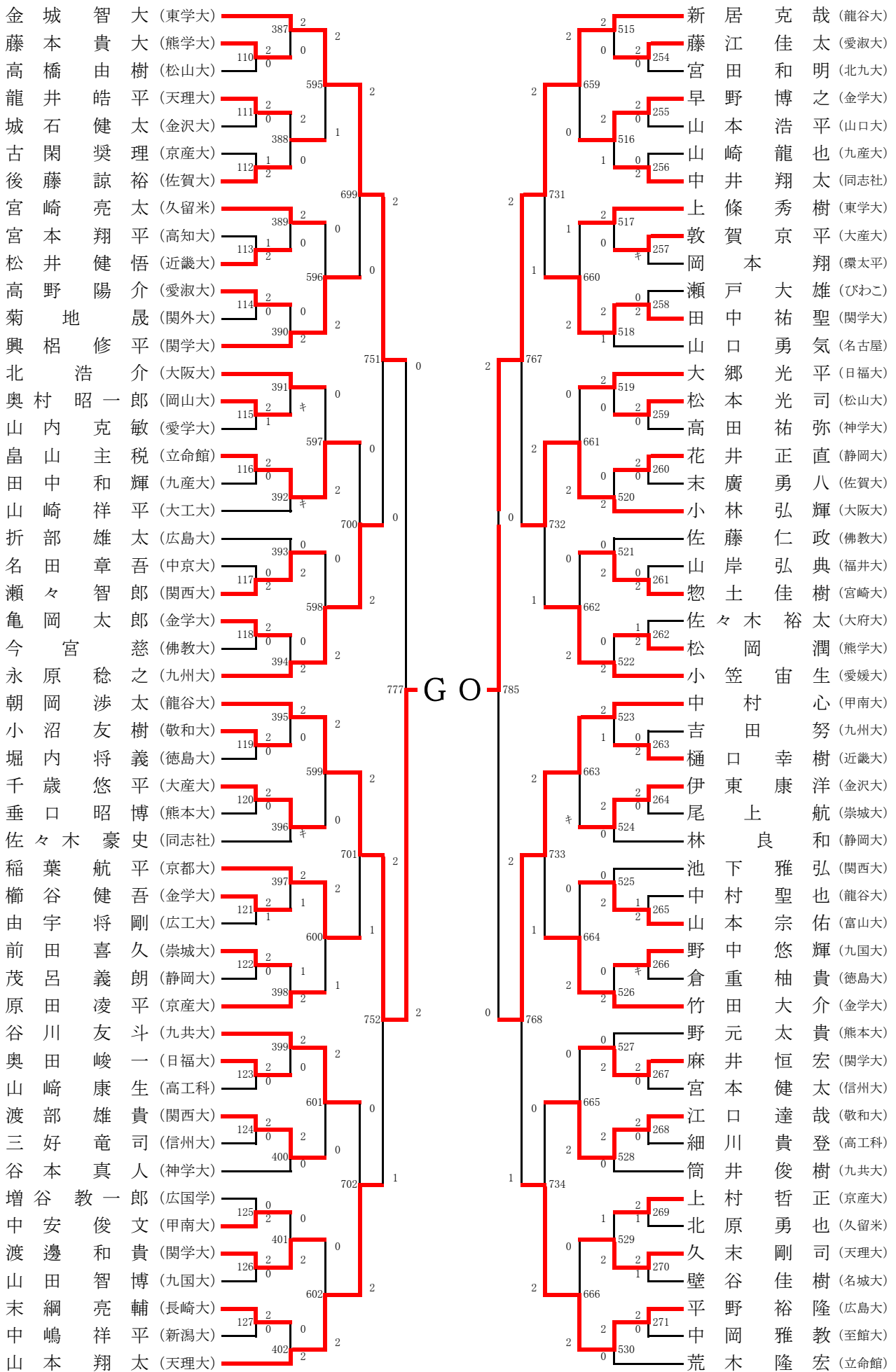

男子シングルス 8 (MS)

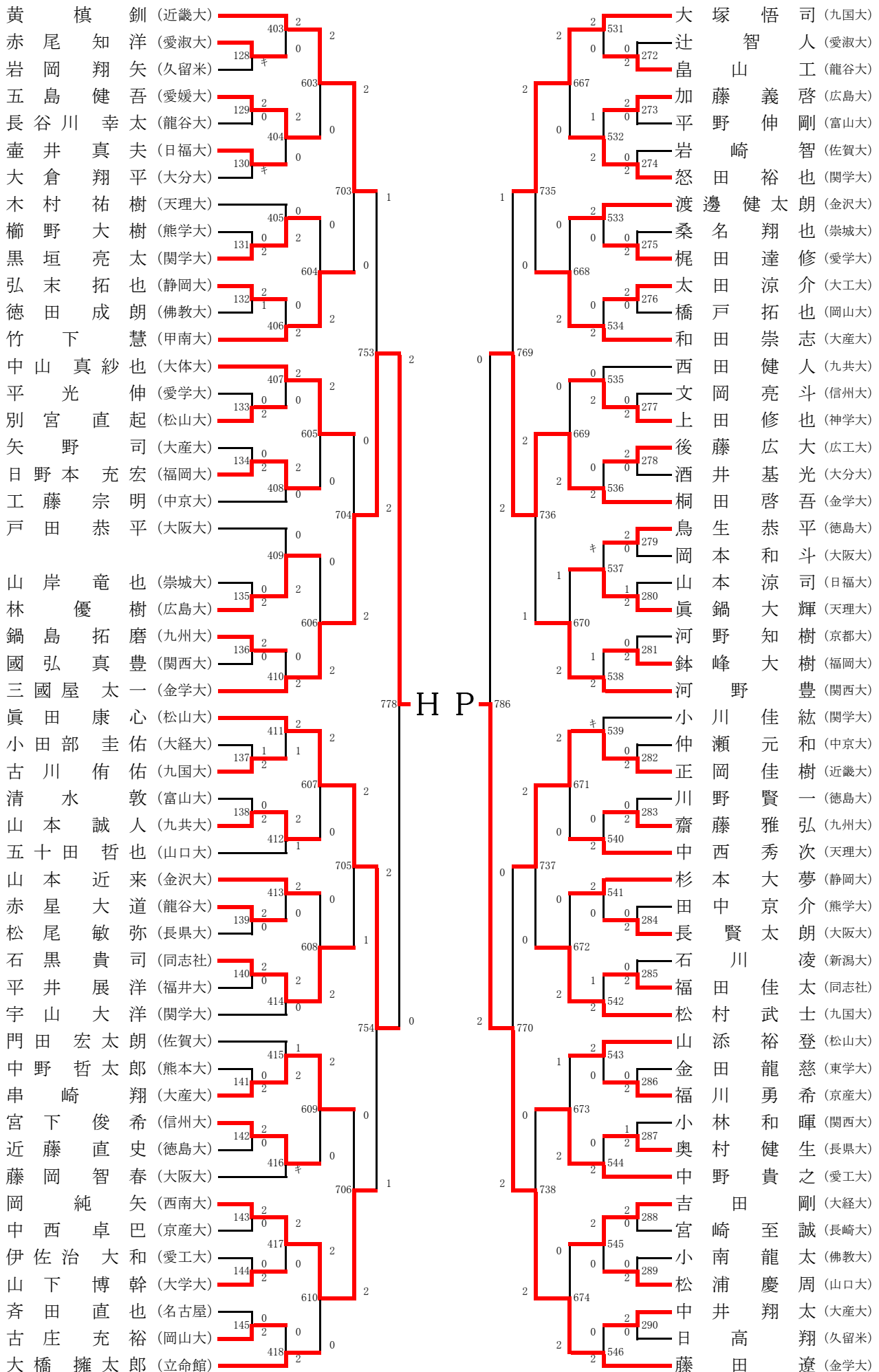

種目:男子単

試合番号	選手名	試合結果					選手名
		勝数	第1ヶ-ム	第2ヶ-ム	第3ヶ-ム	勝数	
MS-1	鹿島 兼人(崇城大)	2	21 - 8	11 - 21	24 - 22	1	田中 勇氣(徳島大)
MS-2	坂井 文哉(金沢大)	2	21 - 12	21 - 11		0	木下 智弘(大阪大)
MS-3	吉森 司(金学大)	2	21 - 8	21 - 8		0	栗栖 聡太(広島大)
MS-4	内藤 智仁(近畿大)	2	21 - 7	21 - 13		0	門田 健太郎(鹿児島)
MS-5	重本 俊介(静岡大)	2	21 - 17	21 - 17		0	武田 雅史(関学大)
MS-6	高橋 隆芳(愛学大)	2	21 - 12	23 - 21		0	井窪 恵(大産大)
MS-7	東 純平(関西大)	2	21 - 5	21 - 10		0	竹嶋 快州(愛淑大)
MS-8	大口 雄也(日福大)	2	21 - 4	21 - 11		0	石井 直季(長県大)
MS-9	西川 僚一(大経大)	2	21 - 16	21 - 13		0	時田 浩司(山口大)
MS-10	清水 優貴(龍谷大)	2	21 - 12	21 - 13		0	藤下 康二(広工大)
MS-11	森田 湧己(名古屋)	2	21 - 15	21 - 15		0	茶園 直人(大阪大)
MS-12	竹内 涼(同志社)	2	21 - 5	21 - 2		0	前田 直輝(北九大)
MS-13	嵯峨根 拓未(京産大)	2	21 - 10	21 - 11		0	矢口 健太(日福大)
MS-14	森崎 大貴(岡山大)	2	21 - 12	21 - 16		0	伊藤 厚稀(大府大)
MS-15	平野 友己(関西大)	2	21 - 15	21 - 16		0	伊藤 卓哉(佐賀大)
MS-16	加藤 怜(新潟大)	2	21 - 8	21 - 5		0	出原 翔平(大産大)
MS-17	中西 拓宙(神学大)	2	21 - 13	21 - 13		0	江戸 智哉(関学大)
MS-18	高原 昌弘(広国大)	2	21 - 11	7 - 21	21 - 7	1	岡村 郁哉(名城大)
MS-19	尾形 広大(佛教大)	2	21 - 18	21 - 13		0	上村 健史(熊本大)
MS-20	江口 侑輝(天理大)	2	22 - 20	18 - 21	21 - 11	1	藤吉 亮太(崇城大)
MS-21	加藤 嵩治(広島大)	2	21 - 19	18 - 21	21 - 13	1	久原 尚吾(大学大)
MS-22	喜岡 侑亮(大経大)	2	21 - 2	21 - 4		0	西島 達哉(静岡大)
MS-23	濱岡 航平(同志社)	2	22 - 20	21 - 12		0	古谷 一晃(愛工大)
MS-24	田中 良亮(龍谷大)	2	21 - 7	21 - 6		0	澤 俊太郎(信州大)
MS-25	伊東 千磨(松山大)	2	21 - 12	21 - 12		0	大江 悠太(大工大)
MS-26	児嶋 元気(関学大)	2	21 - 10	21 - 14		0	野本 ひろき(久留米)
MS-27	萬家 幹人(京都大)					キ	山本 瑠平(長総科)
MS-28	井崎 雄介(甲南大)	2	21 - 17	23 - 21		0	山崎 祐亮(金沢大)
MS-29	中村 洸太(龍谷大)	2	21 - 13	21 - 15		0	二田水 雅哉(山口大)
MS-30	奥田 勝吾(神学大)	2	21 - 18	21 - 16		0	山下 聖樹(富山大)
MS-31	竹之下 仁宏(大阪大)	2	22 - 20	24 - 22		0	上原 拓(中京大)
MS-32	丸山 匠充(福岡大)	2	21 - 11	21 - 5		0	大辻 徳恭(佛教大)
MS-33	石井 大翔(金学大)	2	21 - 13	21 - 13		0	藤井 基晴(九州大)
MS-34	伊藤 勇介(静岡大)	2	21 - 13	21 - 5		0	加藤 雅也(徳島大)
MS-35	江藤 仁(天理大)	2	21 - 7	21 - 15		0	深谷 景都(日福大)
MS-36	濱口 礼光(愛淑大)	2	21 - 8	21 - 8		0	池間 洸太郎(熊学大)
MS-37	落合 海(大体大)	2	29 - 27	17 - 21	21 - 19	1	田中 寿樹(佐賀大)
MS-38	小林 雅人(日福大)	2	21 - 13	21 - 17		0	池浦 輝(崇城大)
MS-39	岡田 淳平(甲南大)	2	21 - 5	21 - 4		0	稲田 善太(愛学大)
MS-40	山田 夏生(大経大)					キ	岡本 慎之祐(徳島大)
MS-41	清水 大介(静岡大)					キ	倉田 典幸(大体大)
MS-42	川端 康佑(関西大)	2	21 - 11	21 - 13		0	宮本 宏樹(長崎大)
MS-43	子安 広輝(名城大)	2	21 - 15	21 - 13		0	岡本 麗(大産大)
MS-44	米田 龍馬(九国大)	2	21 - 11	21 - 10		0	日野 隼輔(大教大)
MS-45	坂口 公俊(大阪大)					キ	平井 達也(大分大)
MS-46	常石 剛平(京産大)	2	21 - 15	21 - 13		0	高木 雅之(松山大)
MS-47	尾辻 拓斗(久留米)	2	21 - 18	20 - 22	21 - 14	1	樋口 晋也(神学大)
MS-48	石原 駿(大府大)					キ	神戸 優平(静岡大)
MS-49	金子 知樹(龍谷大)	2	21 - 9	21 - 17		0	福島 喜大(信州大)
MS-50	安東 弘樹(岡山大)	2	21 - 7	21 - 10		0	大谷 直人(金沢大)
MS-51	三原 祐輝(関西大)	2	21 - 11	19 - 21	21 - 11	1	中村 航(中京大)
MS-52	西村 典郁(熊学大)	2	21 - 17	21 - 13		0	森田 雄貴(京都大)
MS-53	湯川 佳助(佐賀大)	2	15 - 21	21 - 19	21 - 10	1	森田 圭市(大産大)
MS-54	福井 正樹(天理大)	2	21 - 9	21 - 11		0	田代 涼介(広島大)
MS-55	駒井 将司(東学大)	2	21 - 7	21 - 7		0	岩田 諱亮(佛教大)
MS-56	中嶋 大輔(愛工大)	2	21 - 9	21 - 14		0	古閑 大輔(山口大)
MS-57	田中 裕貴(天理大)	2	21 - 6	21 - 9		0	今村 直也(佐賀大)
MS-58	杉山 由(日福大)	2	21 - 12	21 - 9		0	竹内 勇樹(同志社)
MS-59	佐々木 健斗(龍谷大)	2	21 - 12	21 - 13		0	米持 雄貴(松山大)
MS-60	福井 彬人(神学大)					キ	田中 聖也(久留米)

種目:男子単

試合番号	選手名	試合結果					選手名
		勝数	第1ゲーム	第2ゲーム	第3ゲーム	勝数	
MS-61	大平 武(関外大)					キ	沖 大輔(熊本大)
MS-62	神田 遼(金学大)	2	21 - 3	21 - 4		0	幸田 好貴(関西大)
MS-63	時松 尚也(広島大)	2	19 - 21	22 - 20	21 - 14	1	鈴木 佑音(大工大)
MS-64	稲迫 勇司(大産大)	2	18 - 21	21 - 14	21 - 14	1	伊藤 太亮(愛淑大)
MS-65	松本 知也(天理大)	2	21 - 17	21 - 12		0	三宅 誠人(愛媛大)
MS-66	満園 智彬(立命館)	2	21 - 17	21 - 19		0	濱口 俊樹(崇城大)
MS-67	渡辺 久晃(大市大)	2	21 - 10	21 - 8		0	大作 勇貴(金沢大)
MS-68	石田 栄人(広工大)					キ	城野 雄太(関学大)
MS-69	島袋 隼颯(福岡大)	2	21 - 14	23 - 21		0	青木 隼人(高工科)
MS-70	鄭 圭介(至館大)					キ	大村 侑汰(龍谷大)
MS-71	杉田 翔(九共大)	2	15 - 21	21 - 16	21 - 19	1	上村 司(大産大)
MS-72	日浦 匠(甲南大)					キ	仙波 史也(徳島大)
MS-73	犬飼 和真(大阪大)	2	21 - 15	21 - 14		0	林 幹樹(信州大)
MS-74	樋渡 元志(金学大)	2	21 - 16	21 - 14		0	稲田 佳紀(大阪大)
MS-75	平塚 尚紀(関西大)					キ	伊藤 奨悟(福平大)
MS-76	北林 宏太(天理大)	2	21 - 14	21 - 18		0	石橋 一樹(福岡大)
MS-77	西川 徹(関学大)	2	21 - 6	21 - 10		0	北島 孝紀(福井大)
MS-78	神部 秀明(大産大)					キ	川口 輝(熊学大)
MS-79	中川 雄斗(立命館)	2	21 - 12	10 - 21	21 - 6	1	原田 光春(久留米)
MS-80	石本 燎(長崎大)	2	21 - 9	21 - 11		0	栗木 均(広島大)
MS-81	園田 拓也(京都大)	2	21 - 4	21 - 7		0	水野 皓介(名城大)
MS-82	猪塚 宥樹(大経大)	2	21 - 5	21 - 3		0	久米 龍之介(九産大)
MS-83	大槻 純也(九共大)	2	21 - 14	17 - 21	21 - 9	1	山崎 晃平(愛淑大)
MS-84	楠 健司(天理大)	2	21 - 10	21 - 18		0	山本 正典(名古屋)
MS-85	今尾 祥太(甲南大)	2	21 - 15	21 - 7		0	辻 孝鴻(九州大)
MS-86	岩田 翔梧(佛教大)	2	21 - 9	12 - 21	21 - 17	1	田中 紀之(山口大)
MS-87	杉原 啓太(松山大)	2	21 - 8	23 - 21		0	仲伊部 祐希(びわこ)
MS-88	土屋 純平(京産大)	2	21 - 17	21 - 13		0	稲垣 郁(愛学大)
MS-89	石原 準也(大産大)					キ	松下 和憲(九国大)
MS-90	松永 英則(神学大)	2	21 - 15	14 - 21	21 - 19	1	朝田 貴明(崇城大)
MS-91	橋本 泰樹(佐賀大)	2	22 - 20	21 - 19		0	越智 拓志(愛媛大)
MS-92	望月 洋希(日福大)	2	14 - 21	23 - 21	21 - 16	1	白井 雅己(関学大)
MS-93	翟 博偉(大府大)					キ	井筒 類(徳島大)
MS-94	中村 亮太(京産大)	2	21 - 12	21 - 10		0	長友 翔(宮崎大)
MS-95	中川 翔太(大工大)	2	21 - 5	21 - 7		0	小塩 真(静岡大)
MS-96	高橋 熙斗(東学大)					キ	酒井 拓登(近畿大)
MS-97	伊良皆 友博(九共大)	2	21 - 13	21 - 13		0	早崎 友貴(佛教大)
MS-98	野原 勤正(金学大)	2	21 - 11	22 - 20		0	林 和輝(大阪大)
MS-99	小牟田 宏樹(神学大)	2	21 - 14	16 - 21	21 - 13	1	大野 隆之(久留米)
MS-100	西行 和(金沢大)	2	21 - 19	21 - 12		0	吉田 賢也(天理大)
MS-101	森元 大祐(龍谷大)	2	21 - 15	21 - 18		0	重松 一樹(松山大)
MS-102	山田 剛(関西大)	2	21 - 7	21 - 7		0	藤光 洋匡(佐賀大)
MS-103	山本 拓弥(中京大)	2	21 - 14	21 - 17		0	栗田 大輔(甲南大)
MS-104	小倉 佳悟(新潟大)	2	21 - 19	21 - 8		0	福田 在有(大市大)
MS-105	上荒磯 惇(同志社)					キ	葛城 竜二(愛淑大)
MS-106	前田裕太(岡山大)	2	22 - 24	21 - 19	21 - 15	1	上田 明(京都大)
MS-107	杉浦 大暉(大産大)	2	21 - 6	21 - 7		0	山口 稜太(熊本大)
MS-108	白上 一貴(北九大)	2	23 - 21	21 - 18		0	尾崎 勇紀(立命館)
MS-109	岩井 大彰(大体大)					キ	楓 幸真(静岡大)
MS-110	藤本 貴大(熊学大)	2	21 - 15	21 - 18		0	高橋 由樹(松山大)
MS-111	龍井 皓平(天理大)	2	21 - 7	21 - 14		0	城石 健太(金沢大)
MS-112	後藤 諒裕(佐賀大)	2	23 - 21	15 - 21	21 - 14	1	古閑 奨理(京産大)
MS-113	松井 健悟(近畿大)	2	17 - 21	21 - 12	21 - 18	1	宮本 翔平(高知大)
MS-114	高野 陽介(愛淑大)	2	21 - 2	21 - 19		0	菊地 晟(関外大)
MS-115	奥村 昭一郎(岡山大)	2	21 - 17	22 - 24	21 - 12	1	山内 克敏(愛学大)
MS-116	畠山 主税(立命館)	2	21 - 11	21 - 10		0	田中 和輝(九産大)
MS-117	瀬々 智郎(関西大)	2	21 - 0	21 - 10		0	名田 章吾(中京大)
MS-118	亀岡 太郎(金学大)	2	22 - 20	21 - 13		0	今宮 慈(佛教大)
MS-119	小沼 友樹(敬和大)	2	21 - 11	21 - 2		0	堀内 将義(徳島大)
MS-120	千歳 悠平(大産大)	2	21 - 19	21 - 12		0	垂口 昭博(熊本大)

種目:男子単

試合番号	選手名	試合結果					選手名
		勝数	第1ヶ-ム	第2ヶ-ム	第3ヶ-ム	勝数	
MS-121	櫛谷 健吾(金学大)	2	21 - 17	19 - 21	21 - 15	1	由宇 将剛(広工大)
MS-122	前田 喜久(崇城大)	2	21 - 4	21 - 6		0	茂呂 義朗(静岡大)
MS-123	奥田 峻一(日福大)	2	21 - 10	21 - 8		0	山崎 康生(高工科)
MS-124	渡部 雄貴(関西大)	2	21 - 5	21 - 9		0	三好 竜司(信州大)
MS-125	中安 俊文(甲南大)	2	21 - 15	21 - 8		0	増谷 教一郎(広国学)
MS-126	渡邊 和貴(関学大)	2	21 - 17	21 - 16		0	山田 智博(九国大)
MS-127	末綱 亮輔(長崎大)	2	21 - 15	21 - 12		0	中嶋 祥平(新潟大)
MS-128	赤尾 知洋(愛淑大)					キ	岩岡 翔矢(久留米)
MS-129	五島 健吾(愛媛大)	2	21 - 17	21 - 9		0	長谷川 幸太(龍谷大)
MS-130	壺井 真夫(日福大)					キ	大倉 翔平(大分大)
MS-131	黒垣 亮太(関学大)	2	21 - 9	21 - 11		0	櫛野 大樹(熊学大)
MS-132	弘末 拓也(静岡大)	2	21 - 15	13 - 21	21 - 14	1	徳田 成朗(佛教大)
MS-133	別宮 直起(松山大)	2	21 - 3	21 - 5		0	平光 伸(愛学大)
MS-134	日野本 充宏(福岡大)	2	21 - 19	21 - 19		0	矢野 司(大産大)
MS-135	林 優樹(広島大)	2	21 - 11	21 - 18		0	山岸 竜也(崇城大)
MS-136	鍋島 拓磨(九州大)	2	21 - 14	21 - 11		0	國弘 真豊(関西大)
MS-137	古川 侑佑(九国大)	2	18 - 21	21 - 11	21 - 7	1	小田部 圭佑(大経大)
MS-138	山本 誠人(九共大)	2	21 - 14	21 - 11		0	清水 敦(富山大)
MS-139	赤星 大道(龍谷大)	2	21 - 13	21 - 13		0	松尾 敏弥(長県大)
MS-140	石黒 貴司(同志社)	2	21 - 12	21 - 15		0	平井 展洋(福井大)
MS-141	串崎 翔(大産大)	2	21 - 8	21 - 8		0	中野 哲太郎(熊本大)
MS-142	宮下 俊希(信州大)	2	21 - 13	21 - 14		0	近藤 直史(徳島大)
MS-143	岡 純矢(西南大)	2	21 - 8	21 - 8		0	中西 卓巴(京産大)
MS-144	山下 博幹(大学大)	2	21 - 18	21 - 5		0	伊佐治 大和(愛工大)
MS-145	古庄 充裕(岡山大)	2	21 - 12	21 - 16		0	斉田 直也(名古屋)
MS-146	鈴木 晴久(愛学大)	2	18 - 21	21 - 18	21 - 16	1	下釜 和貴(長崎大)
MS-147	尼元 啓仁(天理大)	2	21 - 4	21 - 7		0	日永 秀俊(広島大)
MS-148	村岸 範章(金学大)	2	21 - 19	21 - 15		0	松田 力(近畿大)
MS-149	池本 哲明(大経大)	2	21 - 11	21 - 17		0	谷野 和幸(九共大)
MS-150	塚田 快(岡山大)	2	21 - 13	21 - 15		0	山田 啓史(名市大)
MS-151	辻本 和央(大産大)	2	21 - 15	21 - 16		0	中根 賢二(日福大)
MS-152	三野 裕平(中京大)					キ	福島 佑太(熊学大)
MS-153	和久 学(関西大)	2	21 - 19	21 - 17		0	大瀬戸 拓帆(愛媛大)
MS-154	野田 剛士(北九大)	2	21 - 18	21 - 19		0	山田 涼介(大阪大)
MS-155	林 凌佑(静岡大)	2	16 - 21	21 - 18	21 - 12	1	中田 七海(久留米)
MS-156	本田 力哉(京産大)	2	21 - 8	21 - 10		0	大脇 慎二郎(関西大)
MS-157	村上 雄太(佛教大)	2	21 - 10	21 - 19		0	三田村 昌弘(富山大)
MS-158	大西 優貴(大産大)	2	21 - 9	21 - 11		0	高崎 俊之(九州大)
MS-159	水口 達也(徳島大)	キ				キ	一井 将人(甲南大)
MS-160	松田 彬(立命館)	2	21 - 7	18 - 21	21 - 11	1	長嶋 芳昂(新潟大)
MS-161	守屋 嘉人(広工大)					キ	後藤 健太(九産大)
MS-162	淮田 直宏(神学大)	2	21 - 6	16 - 21	21 - 15	1	安井 俊樹(信州大)
MS-163	高島 慶一(金沢大)	2	21 - 11	21 - 19		0	福田 大悟(大阪大)
MS-164	永津 雄一(大分大)					キ	遠藤 一勝(敬和大)
MS-165	大場 賢(大体大)	2	21 - 14	21 - 11		0	立藤 伸弥(九共大)
MS-166	坂本 拓(松山大)	2	21 - 5	21 - 2		0	岩瀬 裕斗(静岡大)
MS-167	吉岡 健人(関学大)	2	15 - 21	21 - 12	21 - 16	1	吉浦 諒裕(佐賀大)
MS-168	竹内 脩人(大経大)	2	15 - 21	22 - 20	21 - 17	1	長丸 駿介(富山大)
MS-169	関 智裕(福岡大)	2	21 - 10	21 - 11		0	東田 修平(同志社)
MS-170	中垣内 拓実(日福大)	2	21 - 16	21 - 7		0	山中 青道(大産大)
MS-171	野島 孝之(大教大)	2	21 - 11	21 - 18		0	伊藤 敬佑(名城大)
MS-172	玉野 清大(冲国大)	2	21 - 16	21 - 15		0	森下 潤也(天理大)
MS-173	中島 亮(金学大)	2	21 - 4	21 - 3		0	樋口 修平(佛教大)
MS-174	福田 隼人(熊学大)	2	23 - 21	17 - 21	21 - 14	1	湊 研太(神学大)
MS-175	加藤 陽平(松山大)	2	21 - 13	21 - 15		0	岩本 哲(福井大)
MS-176	丸山 芳樹(関西大)	2	21 - 9	21 - 13		0	小平 貴紀(信州大)
MS-177	谷川 裕崇(龍谷大)	2	21 - 10	21 - 6		0	植原 巧(静岡大)
MS-178	田中 聡一郎(長崎大)	2	21 - 8	21 - 13		0	遠藤 駿祐(山口大)
MS-179	田淵 翔太(大工大)	2	21 - 10	21 - 9		0	兼田 茂槻(久留米)
MS-180	北村 豪規(愛淑大)	2	21 - 17	21 - 13		0	岡田 亮(広島大)

種目:男子単

試合番号	選手名	試合結果					選手名
		勝数	第1ヶ-ム	第2ヶ-ム	第3ヶ-ム	勝数	
MS-181	中江 竜也(大産大)	2	21 - 15	21 - 17		0	松岡 博幸(愛工大)
MS-182	金田 京大(大学大)	2	21 - 14	16 - 21	21 - 10	1	池田 一貴(徳島大)
MS-183	満仲 駿慈(京産大)	2	21 - 11	21 - 9		0	松浦 計太(静岡大)
MS-184	鹿子嶋 哲也(崇城大)	2	21 - 14	21 - 19		0	杉 泰佑(大体大)
MS-185	樋口 耀平(関学大)	2	21 - 15	21 - 16		0	鍵田 翔太(広島大)
MS-186	橘 佳亮(甲南大)	2	21 - 11	21 - 15		0	多田 羅 宗(金沢大)
MS-187	田村 優仁(大産大)	2	21 - 16	21 - 9		0	池田 朋生(熊本大)
MS-188	勢瀬 拓也(立命館)	2	21 - 19	21 - 14		0	近本 将(九国大)
MS-189	吉田 直人(天理大)	2	21 - 13	21 - 14		0	山中 宏城(金学大)
MS-190	安斎 拓斗(愛淑大)	2	21 - 23	21 - 13	21 - 13	1	末光 昂大(福岡大)
MS-191	川口 悠太(岡山大)	2	21 - 14	21 - 19		0	横川 和明(大工大)
MS-192	丹羽 徹(中京大)	2	17 - 21	21 - 15	21 - 18	1	小森園 慎之輔(関学大)
MS-193	東 孝礼(天理大)	2	10 - 21	21 - 18	21 - 17	1	藤本 幸聖(西南大)
MS-194	小西 啄矢(関西大)	2	21 - 9	21 - 7		0	廣田 直仁(長県大)
MS-195	中村 彰良(九産大)	2	21 - 18	21 - 13		0	白水 智士(神学大)
MS-196	近藤 康太(松山大)	2	21 - 3	21 - 8		0	岩崎 良平(静岡大)
MS-197	滝川 亮太(金学大)	2	21 - 13	21 - 16		0	新蔵 翔太(大府大)
MS-198	米澤 聡志(大市大)	2	21 - 12	21 - 17		0	小林 憧(日福大)
MS-199	大木 要幹(熊学大)	2	21 - 9	21 - 11		0	長谷川 大輔(佛教大)
MS-200	島田 天真(関西大)	2	21 - 7	21 - 18		0	前田 将利(佐賀大)
MS-201	木村 光喜(龍谷大)	2	21 - 6	21 - 12		0	小川 修平(徳島大)
MS-202	新垣 秀治(立命館)	2	21 - 6	21 - 6		0	原口 友輔(崇城大)
MS-203	吉川 誠(敬和大)	2	21 - 5	21 - 6		0	内野 政信(長崎大)
MS-204	田守 信吾(愛学大)	2	21 - 17	21 - 14		0	廣田 智哉(山口大)
MS-205	栗原 遼太(金沢大)	2	21 - 11	21 - 17		0	山田 桂生(長総科)
MS-206	林 佑磨(愛工大)					キ	新屋 弘也(九共大)
MS-207	井手 一希(九国大)	2	21 - 11	21 - 14		0	古田 裕輝(愛淑大)
MS-208	小柳 賢輔(新潟大)	2	21 - 13	21 - 18		0	松谷 浩樹(大教大)
MS-209	則武 宏樹(甲南大)	2	21 - 18	20 - 22	21 - 14	1	清水 達貴(名古屋)
MS-210	蒲原 健太郎(久留米)	2	21 - 12	21 - 15		0	松井 要(中京大)
MS-211	宇野 耕輔(関学大)	2	21 - 13	21 - 9		0	榎井 啓輔(大分大)
MS-212	深谷 亮太(名城大)	2	21 - 13	17 - 21	21 - 9	1	岡田 蒼(愛媛大)
MS-213	奥名 和希(龍谷大)	2	21 - 5	21 - 7		0	荒木 大樹(熊本大)
MS-214	中村 拓朗(広島大)	2	21 - 12	21 - 15		0	中尾 憲吾(大産大)
MS-215	松田 友哉(佛教大)	2	21 - 12	20 - 22	21 - 10	1	井手 啓二(佐賀大)
MS-216	芦田 脩平(天理大)	2	21 - 13	21 - 6		0	西村 将太(徳島大)
MS-217	若宮 佑真(九州大)	2	21 - 7	21 - 12		0	藪崎 起也(静岡大)
MS-218	福島 健(京都大)	2	21 - 3	21 - 11		0	相間 光大(静岡大)
MS-219	桑山 陽介(大阪大)	2	21 - 12	21 - 12		0	内野 雄樹(山口大)
MS-220	坂井 友哉(金沢大)	2	21 - 11	21 - 17		0	溝神 知也(熊本大)
MS-221	小西 遥介(立命館)	2	21 - 10	21 - 18		0	榎木 クリスマン(広工大)
MS-222	中西 竜(長崎大)	2	21 - 10	21 - 10		0	岩下 就介(佛教大)
MS-223	佐藤 正基(大産大)	2	14 - 21	21 - 11	24 - 22	1	前田 佳寛(熊学大)
MS-224	土岐 卓哉(松山大)					キ	馬場 弘朗(富山大)
MS-225	中村 崇亮(近畿大)	2	18 - 21	21 - 18	21 - 17	1	藤 正博(福岡大)
MS-226	杉浦 賢(愛淑大)					キ	田沼 旅宇(龍谷大)
MS-227	塚野 裕太(広島大)					キ	新井 悠也(福井大)
MS-228	戸川 寛太(京産大)	2	21 - 3	21 - 7		0	山本 和樹(静岡大)
MS-229	大村 公亮(信州大)	2	21 - 16	21 - 5		0	相原 亮太(広国学)
MS-230	松浦 賢太(大工大)	2	21 - 17	21 - 9		0	柴崎 正義(九国大)
MS-231	滝沢 慎一(愛学大)	2	21 - 11	21 - 9		0	西川 啓(岡山大)
MS-232	有上 太一(大産大)					キ	山下 淳平(佐賀大)
MS-233	伊豆 務(高知大)	2	21 - 17	21 - 15		0	本田 太陽(天理大)
MS-234	竹鼻 慎也(新潟大)	2	20 - 22	24 - 22	21 - 12	1	皆本 直樹(大阪大)
MS-235	高瀬 世慈(甲南大)	2	21 - 16	21 - 13		0	浦田 大(久留米)
MS-236	高橋 佑典(愛工大)	2	21 - 18	12 - 21	21 - 5	1	西岡 稔真(大産大)
MS-237	島添 拓矢(久留米)	2	21 - 12	21 - 10		0	岡畑 達也(徳島大)
MS-238	清家 和(大分大)					キ	高木 将史(関学大)
MS-239	平田 悠将(長崎大)	2	11 - 21	21 - 11	21 - 10	1	森 偉康(大教大)
MS-240	石立 卓也(龍谷大)	2	21 - 12	21 - 8		0	服部 一毅(愛媛大)

種目:男子単

試合番号	選手名	試合結果					選手名
		勝数	第1ヶ-ム	第2ヶ-ム	第3ヶ-ム	勝数	
MS-241	宮田 康平(金学大)	2	21 - 9	21 - 11		0	仲 健太郎(松山大)
MS-242	牛尾 友哉(京都大)	2	21 - 16	21 - 15		0	池浦 潤(崇城大)
MS-243	芦井 崇行(金沢大)					キ	飯星 護(九産大)
MS-244	阿部 凌也(九国大)	2	10 - 21	21 - 13	23 - 21	1	田中 駿也(関西大)
MS-245	安田 万里(広島大)	2	21 - 4	21 - 11		0	谷口 雅弥(日福大)
MS-246	楠瀬 章佳(龍谷大)	2	21 - 7	21 - 8		0	長谷川 健太(信州大)
MS-247	浦本 紘享(九州大)	2	21 - 19	21 - 12		0	松村 樹(静岡大)
MS-248	堀江 拓人(山口大)	2	21 - 18	21 - 10		0	川本 健太(神学大)
MS-249	福田 侑弥(岡山大)	2	21 - 13	21 - 14		0	加藤 遼太郎(大経大)
MS-250	長村 竜也(九共大)	2	21 - 12	21 - 18		0	堀之上 滉弥(名古屋)
MS-251	中村 圭佑(熊学大)					キ	近藤 公康(大阪大)
MS-252	中村 祐一(広市大)	2	21 - 12	21 - 9		0	野田 裕二郎(愛淑大)
MS-253	八木 翼(関外大)	2	21 - 23	25 - 23	21 - 12	1	横道 達也(松山大)
MS-254	藤江 佳太(愛淑大)	2	21 - 19	23 - 21		0	宮田 和明(北九大)
MS-255	早野 博之(金学大)	2	21 - 11	21 - 10		0	山本 浩平(山口大)
MS-256	中井 翔太(同志社)	2	21 - 8	21 - 6		0	山崎 龍也(九産大)
MS-257	敦賀 京平(大産大)					キ	岡本 翔(環太平)
MS-258	田中 祐聖(関学大)	2	21 - 13	21 - 13		0	瀬戸 大雄(びわこ)
MS-259	松本 光司(松山大)	2	21 - 13	21 - 15		0	高田 祐弥(神学大)
MS-260	花井 正直(静岡大)	2	21 - 11	21 - 13		0	末廣 勇八(佐賀大)
MS-261	惣土 佳樹(宮崎大)	2	21 - 12	21 - 8		0	山岸 弘典(福井大)
MS-262	松岡 潤(熊学大)	2	21 - 12	19 - 21	21 - 18	1	佐々木 裕太(大府大)
MS-263	樋口 幸樹(近畿大)	2	21 - 9	21 - 7		0	吉田 努(九州大)
MS-264	伊東 康洋(金沢大)	2	21 - 14	23 - 21		0	尾上 航(崇城大)
MS-265	山本 宗佑(富山大)	2	22 - 20	20 - 22	21 - 14	1	中村 聖也(龍谷大)
MS-266	野中 悠輝(九国大)					キ	倉重 柚貴(徳島大)
MS-267	麻井 恒宏(関学大)	2	21 - 7	21 - 1		0	宮本 健太(信州大)
MS-268	江口 達哉(敬和大)	2	21 - 5	21 - 6		0	細川 貴登(高工科)
MS-269	上村 哲正(京産大)	2	14 - 21	21 - 13	21 - 19	1	北原 勇也(久留米)
MS-270	久末 剛司(天理大)	2	21 - 19	16 - 21	21 - 17	1	壁谷 佳樹(名城大)
MS-271	平野 裕隆(広島大)	2	21 - 9	21 - 18		0	中岡 雅教(至館大)
MS-272	畠山 工(龍谷大)	2	21 - 10	21 - 9		0	辻 智人(愛淑大)
MS-273	加藤 義啓(広島大)	2	21 - 15	21 - 16		0	平野 伸剛(富山大)
MS-274	怒田 裕也(関学大)	2	21 - 7	21 - 11		0	岩崎 智(佐賀大)
MS-275	梶田 達修(愛学大)	2	21 - 13	21 - 8		0	桑名 翔也(崇城大)
MS-276	太田 涼介(大工大)	2	21 - 15	25 - 23		0	橋戸 拓也(岡山大)
MS-277	上田 修也(神学大)	2	21 - 11	21 - 12		0	文岡 亮斗(信州大)
MS-278	後藤 広大(広工大)	2	21 - 11	21 - 12		0	酒井 基光(大分大)
MS-279	鳥生 恭平(徳島大)	2	21 - 12	21 - 18		0	岡本 和斗(大阪大)
MS-280	眞鍋 大輝(天理大)	2	21 - 8	15 - 21	21 - 16	1	山本 涼司(日福大)
MS-281	鉢峰 大樹(福岡大)	2	21 - 4	21 - 3		0	河野 知樹(京都大)
MS-282	正岡 佳樹(近畿大)	2	21 - 16	21 - 15		0	仲瀬 元和(中京大)
MS-283	齋藤 雅弘(九州大)	2	21 - 17	21 - 11		0	川野 賢一(徳島大)
MS-284	長 賢太郎(大阪大)	2	21 - 15	21 - 19		0	田中 京介(熊学大)
MS-285	福田 佳太(同志社)	2	23 - 21	21 - 6		0	石川 凌(新潟大)
MS-286	福川 勇希(京産大)	2	21 - 16	21 - 12		0	金田 龍慈(東学大)
MS-287	奥村 健生(長県大)	2	10 - 21	21 - 18	21 - 19	1	小林 和暉(関西大)
MS-288	吉田 剛(大経大)	2	21 - 9	21 - 17		0	宮崎 至誠(長崎大)
MS-289	松浦 慶周(山口大)	2	21 - 3	21 - 3		0	小南 龍太(佛教大)
MS-290	中井 翔太(大産大)	2	21 - 15	21 - 17		0	日高 翔(久留米)
MS-291	山形 章悟(龍谷大)	2	21 - 2	21 - 4		0	鹿島 兼人(崇城大)
MS-292	吉森 司(金学大)	2	21 - 10	21 - 18		0	坂井 文哉(金沢大)
MS-293	内藤 智仁(近畿大)	2	21 - 9	21 - 9		0	保木 紳吾(甲南大)
MS-294	佐分利 亮汰(九産大)	2	21 - 19	21 - 19		0	重本 俊介(静岡大)
MS-295	三品 陽太(松山大)	2	21 - 18	21 - 14		0	高橋 隆芳(愛学大)
MS-296	東 純平(関西大)	2	21 - 15	21 - 12		0	近本 哲(九国大)
MS-297	大口 雄也(日福大)					キ	諸多 哲平(天理大)
MS-298	常陰 愁平(立命館)	2	21 - 11	21 - 17		0	西川 僚一(大経大)
MS-299	大石 卓磨(九州大)	2	23 - 21	21 - 16		0	清水 優貴(龍谷大)
MS-300	竹内 涼(同志社)	2	21 - 9	21 - 12		0	森田 湧己(名古屋)

種目:男子単

試合番号	選手名	試合結果					選手名
		勝数	第1ヶ-ム	第2ヶ-ム	第3ヶ-ム	勝数	
MS-301	嵯峨根 拓未(京産大)	2	21 - 12	23 - 25	21 - 18	1	横段 和昇(久留米)
MS-302	森崎 大貴(岡山大)	2	21 - 8	21 - 9		0	久保田 智貴(信州大)
MS-303	泥谷 雄平(愛媛大)	2	21 - 15	21 - 17		0	平野 友己(関西大)
MS-304	加藤 怜(新潟大)	2	21 - 10	21 - 10		0	首里 友祐(九共大)
MS-305	中西 拓宙(神学大)	2	21 - 12	21 - 16		0	高原 昌弘(広国大)
MS-306	名田 康平(金学大)	2	21 - 6	21 - 9		0	尾形 広大(佛教大)
MS-307	上野 浩平(敬和大)	2	21 - 6	21 - 17		0	江口 侑輝(天理大)
MS-308	喜岡 侑亮(大経大)	2	21 - 9	21 - 15		0	加藤 嵩治(広島大)
MS-309	清原 涼介(九共大)	2	18 - 21	21 - 14	21 - 15	1	濱岡 航平(同志社)
MS-310	田中 良亮(龍谷大)	2	21 - 6	21 - 11		0	白神 栄治(大分大)
MS-311	伊東 千磨(松山大)	2	15 - 21	21 - 19	21 - 19	1	吉丸 智大(長崎大)
MS-312	田口 正英(新潟大)	2	21 - 12	21 - 15		0	児嶋 元気(関学大)
MS-313	大狩 拓也(京産大)	2	21 - 9	21 - 5		0	萬家 幹人(京都大)
MS-314	藤谷 誠仁(東学大)	2	21 - 4	21 - 12		0	井崎 雄介(甲南大)
MS-315	川崎 誠大(九国大)	2	21 - 18	21 - 19		0	中村 洸太(龍谷大)
MS-316	神谷 賢(冲国大)	2	21 - 7	21 - 9		0	奥田 勝吾(神学大)
MS-317	岩崎 大輝(近畿大)	2	21 - 7	21 - 9		0	竹之下 仁宏(大阪大)
MS-318	児子 和人(香川大)	2	21 - 15	21 - 18		0	丸山 匠充(福岡大)
MS-319	石井 大翔(金学大)	2	18 - 21	23 - 21	21 - 18	1	植松 建吾(関学大)
MS-320	伊藤 勇介(静岡大)					キ	戸田 晋太郎(大産大)
MS-321	江藤 仁(天理大)	2	21 - 15	21 - 18		0	濱口 礼光(愛淑大)
MS-322	大西 航太郎(関西大)	2	21 - 10	21 - 9		0	落合 海(大体大)
MS-323	伊藤 朋大(同志社)	2	21 - 8	21 - 10		0	小林 雅人(日福大)
MS-324	岡田 淳平(甲南大)	2	17 - 21	21 - 11	21 - 12	1	山田 夏生(大経大)
MS-325	石原 省吾(愛淑大)	2	21 - 10	21 - 7		0	清水 大介(静岡大)
MS-326	川端 康佑(関西大)					キ	寺岡 拓也(熊本大)
MS-327	子安 広輝(名城大)	2	21 - 18	21 - 7		0	古谷 峻熙(福井大)
MS-328	米田 龍馬(九国大)	2	21 - 8	21 - 6		0	本多 優也(新潟大)
MS-329	石丸 敦志(山口大)	2	21 - 17	20 - 22	21 - 9	1	坂口 公俊(大阪大)
MS-330	的場 友宏(龍谷大)	2	21 - 4	21 - 12		0	常石 剛平(京産大)
MS-331	本田 尚人(近畿大)	2	21 - 14	21 - 10		0	尾辻 拓斗(久留米)
MS-332	弘中 雅己(立命館)	2	21 - 7	21 - 1		0	石原 駿(大府大)
MS-333	金子 知樹(龍谷大)	2	21 - 9	11 - 21	22 - 20	1	吉本 貴(九国大)
MS-334	安東 弘樹(岡山大)	2	21 - 8	21 - 10		0	楠瀬 健太(九州大)
MS-335	野中 慎一郎(九産大)	2	22 - 20	21 - 16		0	三原 祐輝(関西大)
MS-336	西村 典郁(熊学大)	2	15 - 21	21 - 16	22 - 20	1	原田 駿平(関学大)
MS-337	福井 正樹(天理大)	2	21 - 11	21 - 9		0	湯川 佳助(佐賀大)
MS-338	亀卦川 洵(金学大)	2	21 - 14	22 - 20		0	駒井 将司(東学大)
MS-339	島袋 浩大(関学大)	2	21 - 11	21 - 9		0	中嶋 大輔(愛工大)
MS-340	田中 裕貴(天理大)	2	21 - 18	24 - 26	22 - 20	1	杉山 由(日福大)
MS-341	佐々木 健斗(龍谷大)	2	21 - 11	21 - 15		0	本 郁太(富山大)
MS-342	米元 善貴(佛教大)	2	21 - 12	21 - 7		0	福井 彬人(神学大)
MS-343	望月 豪(びわこ)	2	19 - 21	21 - 14	21 - 18	1	大平 武(関外大)
MS-344	神田 遼(金学大)	2	21 - 15	21 - 12		0	檀浦 裕太(徳島大)
MS-345	米田 優樹(中京大)	2	21 - 6	23 - 21		0	時松 尚也(広島大)
MS-346	中西 俊彰(九国大)	2	21 - 5	21 - 15		0	稲迫 勇司(大産大)
MS-347	渡邊 黎(金学大)	2	21 - 6	21 - 9		0	松本 知也(天理大)
MS-348	満園 智彬(立命館)	2	15 - 21	21 - 11	21 - 19	1	花井 航(京産大)
MS-349	新野尾 彰(熊学大)	2	21 - 13	21 - 17		0	渡辺 久晃(大市大)
MS-350	三村 昂平(静岡大)	2	23 - 21	21 - 15		0	石田 栄人(広工大)
MS-351	島袋 隼颯(福岡大)	2	21 - 23	21 - 13	21 - 11	1	古川 海斗(敬和大)
MS-352	鄭 圭介(至館大)	2	21 - 17	21 - 19		0	千北 洋平(長崎大)
MS-353	杉田 翔(九共大)	2	21 - 18	21 - 5		0	日浦 匠(甲南大)
MS-354	米田 健司(近畿大)	2	21 - 17	21 - 11		0	犬飼 和真(大阪大)
MS-355	鈴木 大貴(近畿大)	2	21 - 12	21 - 18		0	樋渡 元志(金学大)
MS-356	北林 宏太(天理大)	2	21 - 8	21 - 9		0	平塚 尚紀(関西大)
MS-357	西川 徹(関学大)					キ	森本 亜斗夢(大分大)
MS-358	磯谷 大輔(静岡大)	2	21 - 17	21 - 12		0	神部 秀明(大産大)
MS-359	長井 智輝(大教大)	2	21 - 13	21 - 14		0	中川 雄斗(立命館)
MS-360	峰 将大(龍谷大)	2	21 - 4	21 - 8		0	石本 燎(長崎大)

種目:男子単

試合番号	選手名	試合結果					選手名
		勝数	第1ヶ-ム	第2ヶ-ム	第3ヶ-ム	勝数	
MS-361	橋場 大和(金沢大)	2	21 - 18	21 - 19		0	園田 拓也(京都大)
MS-362	高木 祥生(愛工大)	2	22 - 20	19 - 21	21 - 11	1	猪塚 宥樹(大経大)
MS-363	植田 将成(龍谷大)	2	21 - 9	21 - 4		0	大槻 純也(九共大)
MS-364	楠 健司(天理大)	2	21 - 9	21 - 18		0	佐藤 良祐(徳島大)
MS-365	小林 潤(信州大)	2	21 - 12	23 - 21		0	今尾 祥太(甲南大)
MS-366	田中 雄士(大阪大)	2	21 - 14	17 - 21	21 - 14	1	岩田 翔梧(佛教大)
MS-367	熊崎 公貴(日福大)	2	21 - 15	21 - 13		0	杉原 啓太(松山大)
MS-368	土屋 純平(京産大)	2	21 - 19	19 - 21	27 - 25	1	西村 弘純(富山大)
MS-369	石原 準也(大産大)	2	21 - 18	13 - 21	30 - 29	1	松永 英則(神学大)
MS-370	渡部 克栄(同志社)	2	21 - 6	21 - 8		0	橋本 泰樹(佐賀大)
MS-371	森田 浩平(九国大)	2	21 - 12	16 - 21	21 - 11	1	望月 洋希(日福大)
MS-372	中村 亮太(京産大)	2	21 - 10	21 - 7		0	翟 博偉(大府大)
MS-373	木村 友輔(龍谷大)	2	21 - 9	21 - 11		0	中川 翔太(大工大)
MS-374	高橋 熙斗(東学大)	2	21 - 17	21 - 11		0	北川 直幹(高工科)
MS-375	高田 京佑(信州大)	2	21 - 17	21 - 14		0	伊良皆 友博(九共大)
MS-376	中井 祐希(大産大)	2	22 - 24	21 - 16	21 - 17	1	野原 勤正(金学大)
MS-377	小牟田 宏樹(神学大)	2	21 - 23	21 - 15	21 - 17	1	加藤 聖(山口大)
MS-378	福原 忠宜(広島大)	2	21 - 10	21 - 6		0	西行 和(金沢大)
MS-379	森元 大祐(龍谷大)	2	11 - 21	21 - 18	21 - 18	1	川野 光志(関学大)
MS-380	山田 剛(関西大)	2	26 - 24	21 - 14		0	岳野 大知(敬和大)
MS-381	植田 真生(広島大)	2	21 - 19	21 - 16		0	山本 拓弥(中京大)
MS-382	小倉 佳悟(新潟大)	2	21 - 5	21 - 14		0	渡辺 卓哉(崇城大)
MS-383	上荒磯 惇(同志社)	2	22 - 20	21 - 12		0	米谷 拓稔(富山大)
MS-384	志水 夏望(熊学大)	2	21 - 15	21 - 18		0	前田裕太(岡山大)
MS-385	白上 一貴(北九大)	2	25 - 23	21 - 12		0	杉浦 大暉(大産大)
MS-386	田村 翼(金学大)	2	21 - 9	21 - 11		0	岩井 大彰(大体大)
MS-387	金城 智大(東学大)	2	21 - 11	21 - 18		0	藤本 貴大(熊学大)
MS-388	龍井 皓平(天理大)	2	21 - 18	21 - 11		0	後藤 諒裕(佐賀大)
MS-389	宮崎 亮太(久留米)	2	21 - 17	21 - 11		0	松井 健悟(近畿大)
MS-390	興梠 修平(関学大)	2	21 - 6	21 - 16		0	高野 陽介(愛淑大)
MS-391	北 浩介(大阪大)					キ	奥村 昭一郎(岡山大)
MS-392	畠山 主税(立命館)					キ	山崎 祥平(大工大)
MS-393	瀬々 智郎(関西大)	2	21 - 17	21 - 3		0	折部 雄太(広島大)
MS-394	永原 稔之(九州大)	2	21 - 7	21 - 14		0	亀岡 太郎(金学大)
MS-395	朝岡 涉太(龍谷大)	2	21 - 10	21 - 7		0	小沼 友樹(敬和大)
MS-396	千歳 悠平(大産大)					キ	佐々木 豪史(同志社)
MS-397	稲葉 航平(京都大)	2	21 - 12	16 - 21	21 - 7	1	櫛谷 健吾(金学大)
MS-398	原田 凌平(京産大)	2	16 - 21	21 - 14	22 - 20	1	前田 喜久(崇城大)
MS-399	谷川 友斗(九共大)	2	21 - 12	21 - 19		0	奥田 峻一(日福大)
MS-400	渡部 雄貴(関西大)	2	21 - 8	21 - 19		0	谷本 真人(神学大)
MS-401	渡邊 和貴(関学大)	2	21 - 10	21 - 9		0	中安 俊文(甲南大)
MS-402	山本 翔太(天理大)	2	21 - 10	21 - 10		0	末綱 亮輔(長崎大)
MS-403	黄 楨釧(近畿大)	2	21 - 10	21 - 8		0	赤尾 知洋(愛淑大)
MS-404	五島 健吾(愛媛大)	2	21 - 14	21 - 16		0	壺井 真夫(日福大)
MS-405	黒垣 亮太(関学大)	2	21 - 14	21 - 10		0	木村 祐樹(天理大)
MS-406	竹下 慧(甲南大)	2	21 - 8	21 - 8		0	弘末 拓也(静岡大)
MS-407	中山 真紗也(大体大)	2	21 - 11	21 - 6		0	別宮 直起(松山大)
MS-408	日野本 充宏(福岡大)	2	21 - 19	21 - 13		0	工藤 宗明(中京大)
MS-409	林 優樹(広島大)	2	21 - 13	21 - 14		0	戸田 恭平(大阪大)
MS-410	三國屋 太一(金学大)	2	21 - 16	21 - 16		0	鍋島 拓磨(九州大)
MS-411	眞田 康心(松山大)	2	24 - 26	21 - 17	21 - 17	1	古川 侑佑(九国大)
MS-412	山本 誠人(九共大)	2	17 - 21	21 - 11	22 - 20	1	五十田 哲也(山口大)
MS-413	山本 近来(金沢大)	2	21 - 11	21 - 14		0	赤星 大道(龍谷大)
MS-414	石黒 貴司(同志社)	2	21 - 12	21 - 15		0	宇山 大洋(関学大)
MS-415	串崎 翔(大産大)	2	21 - 18	19 - 21	21 - 16	1	門田 宏太郎(佐賀大)
MS-416	宮下 俊希(信州大)					キ	藤岡 智春(大阪大)
MS-417	岡 純矢(西南大)	2	21 - 6	21 - 7		0	山下 博幹(大学大)
MS-418	大橋 擁太郎(立命館)	2	21 - 13	21 - 12		0	古庄 充裕(岡山大)
MS-419	南 淳也(同志社)	2	21 - 4	21 - 5		0	鈴木 晴久(愛学大)
MS-420	村岸 範章(金学大)	2	16 - 21	21 - 10	26 - 24	1	尼元 啓仁(天理大)

種目:男子単

試合番号	選手名	試合結果					選手名
		勝数	第1ヶ-ム	第2ヶ-ム	第3ヶ-ム	勝数	
MS-421	池本 哲明(大経大)	2	21 - 19	21 - 7		0	齊藤 博昭(香川大)
MS-422	塚田 快(岡山大)	2	22 - 20	18 - 21	21 - 11	1	藤田 純(佐賀大)
MS-423	長島 智大(龍谷大)	2	21 - 13	21 - 8		0	辻本 和央(大産大)
MS-424	三野 裕平(中京大)					キ	浦本 快歩(福平大)
MS-425	山元 渉平(関学大)	2	21 - 18	21 - 6		0	和久 学(関西大)
MS-426	田口 和樹(東学大)	2	21 - 12	21 - 13		0	野田 剛士(北九大)
MS-427	逢澤 良亮(龍谷大)	2	21 - 6	21 - 7		0	林 凌佑(静岡大)
MS-428	沢田 悟(高工科)	2	23 - 21	14 - 21	21 - 18	1	本田 力哉(京産大)
MS-429	鍋島 達也(松山大)	2	21 - 13	21 - 13		0	村上 雄太(佛教大)
MS-430	大西 優貴(大産大)	2	21 - 15	21 - 19		0	藤澤 智司(愛淑大)
MS-431	西田 昂史(九国大)					キ	水口 達也(徳島大)
MS-432	松田 彬(立命館)	2	21 - 11	21 - 13		0	新地 拓也(崇城大)
MS-433	守屋 嘉人(広工大)	2	21 - 10	21 - 8		0	淮田 直宏(神学大)
MS-434	安田 僚(関学大)	2	21 - 7	21 - 12		0	高島 慶一(金沢大)
MS-435	浅野 雅貴(立命館)	2	21 - 14	21 - 5		0	永津 雄一(大分大)
MS-436	大場 賢(大体大)	2	26 - 24	21 - 15		0	坂本 拓(松山大)
MS-437	中村 周平(金沢大)	2	21 - 10	21 - 9		0	吉岡 健人(関学大)
MS-438	杉田 大智(京都大)	2	21 - 17	16 - 21	21 - 15	1	竹内 脩人(大経大)
MS-439	関 智裕(福岡大)	2	21 - 18	21 - 16		0	川原 星斗(徳島大)
MS-440	中垣内 拓実(日福大)	2	11 - 21	21 - 16	21 - 16	1	中村 陽平(大阪大)
MS-441	野島 孝之(大教大)	2	21 - 16	21 - 17		0	山口 恵史(熊本大)
MS-442	荒井 大輝(金学大)	2	15 - 21	21 - 8	21 - 16	1	玉野 清大(冲国大)
MS-443	圓山 岳(天理大)	2	21 - 6	21 - 9		0	中島 亮(金学大)
MS-444	板谷 佑太朗(九州大)	2	21 - 11	21 - 19		0	福田 隼人(熊学大)
MS-445	加藤 陽平(松山大)	2	21 - 17	18 - 21	21 - 18	1	鈴木 規浩(京産大)
MS-446	丸山 芳樹(関西大)	2	21 - 19	22 - 20		0	西岡 寛朗(崇城大)
MS-447	広瀬 巧樹(近畿大)	2	21 - 10	21 - 9		0	谷川 裕崇(龍谷大)
MS-448	喜多 皓平(甲南大)	2	21 - 14	15 - 21	21 - 11	1	田中 聡一郎(長崎大)
MS-449	北村 豪規(愛淑大)	2	21 - 12	21 - 18		0	田淵 翔太(大工大)
MS-450	松本 剛(九国大)	2	21 - 10	21 - 10		0	中江 竜也(大産大)
MS-451	住友 聡(東学大)	2	21 - 9	21 - 11		0	金田 京大(大学大)
MS-452	満仲 駿慈(京産大)	2	21 - 7	21 - 6		0	鹿子嶋 哲也(崇城大)
MS-453	影山 将大(九共大)	2	22 - 20	17 - 21	23 - 21	1	樋口 耀平(関学大)
MS-454	橘 佳亮(甲南大)	2	21 - 11	21 - 17		0	樽原 衛(佐賀大)
MS-455	江口 諒太(山口大)	2	21 - 6	21 - 8		0	田村 優仁(大産大)
MS-456	勢瀬 拓也(立命館)	2	21 - 16	21 - 14		0	横井 悠真(信州大)
MS-457	有富 直人(近畿大)	2	21 - 12	21 - 17		0	吉田 直人(天理大)
MS-458	濱崎 元輝(龍谷大)	2	21 - 8	21 - 11		0	安斎 拓斗(愛淑大)
MS-459	坂本 逸平(九州大)	2	21 - 16	21 - 13		0	川口 悠太(岡山大)
MS-460	丹羽 徹(中京大)	2	21 - 10	21 - 18		0	中川 翼(大阪大)
MS-461	松本 侑大(久留米)	2	21 - 14	21 - 17		0	東 孝礼(天理大)
MS-462	小西 啄矢(関西大)	2	21 - 12	21 - 13		0	住田 亘(京都大)
MS-463	山本 慎太郎(富山大)	2	21 - 15	21 - 14		0	中村 彰良(九産大)
MS-464	八谷 貴宏(龍谷大)	2	21 - 12	21 - 18		0	近藤 康太(松山大)
MS-465	滝川 亮太(金学大)	2	22 - 20	21 - 19		0	米澤 聡志(大市大)
MS-466	大木 要幹(熊学大)	2	17 - 21	21 - 18	22 - 20	1	山森 一真(同志社)
MS-467	岡村 大(金学大)	2	21 - 17	21 - 17		0	島田 天真(関西大)
MS-468	新垣 秀治(立命館)	2	21 - 19	21 - 17		0	木村 光喜(龍谷大)
MS-469	吉川 誠(敬和大)	2	21 - 11	21 - 15		0	矢田 雅也(大経大)
MS-470	石川 勇健(大産大)	2	21 - 9	21 - 8		0	田守 信吾(愛学大)
MS-471	栗原 遼太(金沢大)	2	21 - 19	17 - 21	21 - 15	1	松浦 健司(京産大)
MS-472	中村 彰太郎(関外大)	2	21 - 9	21 - 18		0	林 佑磨(愛工大)
MS-473	井手 一希(九国大)	2	21 - 10	21 - 8		0	中橋 晶(大阪大)
MS-474	大呂 健二(松山大)	2	21 - 6	21 - 10		0	小柳 賢輔(新潟大)
MS-475	浅尾 拓条(熊学大)	2	21 - 4	21 - 10		0	則武 宏樹(甲南大)
MS-476	宮本 康弘(同志社)	2	23 - 21	21 - 15		0	蒲原 健太郎(久留米)
MS-477	山脇 夢彦(福井大)					キ	宇野 耕輔(関学大)
MS-478	瀬戸口 隆平(神学大)	2	21 - 10	21 - 13		0	深谷 亮太(名城大)
MS-479	奥名 和希(龍谷大)	2	21 - 9	21 - 17		0	大橋 彩人(日福大)
MS-480	中村 拓朗(広島大)	2	21 - 8	21 - 9		0	山根 祥平(信州大)

種目:男子単

試合番号	選手名	試合結果					選手名
		勝数	第1ヶ-ム	第2ヶ-ム	第3ヶ-ム	勝数	
MS-481	芦田 脩平(天理大)	2	21 - 19	21 - 13		0	松田 友哉(佛教大)
MS-482	坂中 賢太(近畿大)	2	21 - 16	21 - 17		0	若宮 佑真(九州大)
MS-483	福家 匠麻(同志社)	2	21 - 16	21 - 16		0	福島 健(京大)
MS-484	桑山 陽介(大阪大)	2	22 - 20	21 - 17		0	坂井 友哉(金沢大)
MS-485	小西 遥介(立命館)	2	21 - 10	21 - 14		0	細野 真吾(金学大)
MS-486	可長 広輝(日福大)	2	21 - 14	16 - 21	21 - 15	1	中西 竜(長崎大)
MS-487	佐藤 正基(大産大)	2	21 - 13	21 - 10		0	花藤 文希(大府大)
MS-488	高島 大輝(関学大)	2	21 - 11	21 - 6		0	土岐 卓哉(松山大)
MS-489	中村 崇亮(近畿大)	2	21 - 18	21 - 12		0	武市 生馬(徳島大)
MS-490	渡部 弾(敬和大)	2	21 - 13	18 - 21	21 - 14	1	杉浦 賢(愛淑大)
MS-491	村上 慎道(龍谷大)	2	21 - 8	21 - 4		0	塚野 裕太(広島大)
MS-492	戸川 寛太(京産大)	2	21 - 11	21 - 9		0	石谷 翔輝(北九大)
MS-493	小谷 諒(大体大)	2	21 - 10	21 - 13		0	大村 公亮(信州大)
MS-494	藤原 瑞己(崇城大)	2	22 - 20	21 - 14		0	松浦 賢太(大工大)
MS-495	矢持 涼(関西大)					キ	滝沢 慎一(愛学大)
MS-496	大崎 康平(高工科)	2	16 - 21	21 - 13	21 - 10	1	有上 太一(大産大)
MS-497	竹鼻 慎也(新潟大)	2	22 - 20	21 - 11		0	伊豆 務(高知大)
MS-498	立川 純平(金学大)	2	21 - 17	14 - 21	21 - 12	1	高瀬 世慈(甲南大)
MS-499	高田 真吾(東学大)	2	21 - 14	22 - 20		0	高橋 佑典(愛工大)
MS-500	島添 拓矢(久留米)	2	21 - 19	21 - 14		0	清家 和(大分大)
MS-501	氏部 大(中京大)	2	15 - 21	21 - 16	21 - 7	1	平田 悠将(長崎大)
MS-502	高崎 雄介(同志社)	2	21 - 16	21 - 11		0	石立 卓也(龍谷大)
MS-503	宮田 康平(金学大)	2	21 - 10	21 - 8		0	先中 健太(佛教大)
MS-504	向山 幹人(甲南大)	2	21 - 17	21 - 12		0	牛尾 友哉(京大)
MS-505	芦井 崇行(金沢大)	2	21 - 14	21 - 7		0	立石 裕貴(香川大)
MS-506	岡村 優(京産大)	2	21 - 6	21 - 9		0	阿部 凌也(九国大)
MS-507	安田 万里(広島大)	2	21 - 19	21 - 13		0	大槻 政貴(久留米)
MS-508	楠瀬 章佳(龍谷大)	2	21 - 17	21 - 19		0	小林 賢一朗(立命館)
MS-509	浦本 紘享(九州大)	2	21 - 17	21 - 23	21 - 19	1	濱川 祐輔(京産大)
MS-510	中嶋 将博(天理大)	2	21 - 15	21 - 19		0	堀江 拓人(山口大)
MS-511	福田 侑弥(岡山大)	2	21 - 11	21 - 7		0	福元 太平(佐賀大)
MS-512	矢神 恒平(関学大)	2	21 - 7	21 - 13		0	長村 竜也(九共大)
MS-513	中村 祐一(広市大)	2	19 - 21	21 - 12	21 - 16	1	中村 圭佑(熊学大)
MS-514	奥谷 真光(近畿大)	2	21 - 7	21 - 10		0	八木 翼(関外大)
MS-515	新居 克哉(龍谷大)	2	21 - 2	21 - 6		0	藤江 佳太(愛淑大)
MS-516	早野 博之(金学大)	2	21 - 13	19 - 21	21 - 13	1	中井 翔太(同志社)
MS-517	上條 秀樹(東学大)	2	21 - 12	21 - 13		0	敦賀 京平(大産大)
MS-518	田中 祐聖(関学大)	2	13 - 21	21 - 19	21 - 13	1	山口 勇氣(名古屋)
MS-519	大郷 光平(日福大)	2	21 - 12	21 - 10		0	松本 光司(松山大)
MS-520	小林 弘輝(大阪大)	2	21 - 16	21 - 8		0	花井 正直(静岡大)
MS-521	惣土 佳樹(宮崎大)	2	21 - 16	21 - 9		0	佐藤 仁政(佛教大)
MS-522	小笠 宙生(愛媛大)	2	21 - 19	21 - 18		0	松岡 潤(熊学大)
MS-523	中村 心(甲南大)	2	21 - 9	17 - 21	21 - 12	1	樋口 幸樹(近畿大)
MS-524	伊東 康洋(金沢大)	2	21 - 17	21 - 11		0	林 良和(静岡大)
MS-525	山本 宗佑(富山大)	2	21 - 16	21 - 17		0	池下 雅弘(関西大)
MS-526	竹田 大介(金学大)	2	21 - 18	21 - 18		0	野中 悠輝(九国大)
MS-527	麻井 恒宏(関学大)	2	21 - 12	22 - 20		0	野元 太貴(熊本大)
MS-528	江口 達哉(敬和大)	2	21 - 7	21 - 5		0	筒井 俊樹(九共大)
MS-529	久末 剛司(天理大)	2	12 - 21	21 - 13	21 - 17	1	上村 哲正(京産大)
MS-530	平野 裕隆(広島大)	2	21 - 18	22 - 20		0	荒木 隆宏(立命館)
MS-531	大塚 悟司(九国大)	2	21 - 18	21 - 16		0	畠山 工(龍谷大)
MS-532	怒田 裕也(関学大)	2	14 - 21	21 - 18	21 - 18	1	加藤 義啓(広島大)
MS-533	渡邊 健太郎(金沢大)	2	21 - 11	22 - 20		0	梶田 達修(愛学大)
MS-534	和田 崇志(大産大)	2	21 - 13	21 - 10		0	太田 涼介(大工大)
MS-535	上田 修也(神学大)	2	21 - 18	21 - 11		0	西田 健人(九共大)
MS-536	桐田 啓吾(金学大)	2	21 - 17	21 - 16		0	後藤 広大(広工大)
MS-537	眞鍋 大輝(天理大)					キ	鳥生 恭平(徳島大)
MS-538	河野 豊(関西大)	2	19 - 21	21 - 14	21 - 17	1	鉢峰 大樹(福岡大)
MS-539	正岡 佳樹(近畿大)					キ	小川 佳紘(関学大)
MS-540	中西 秀次(天理大)	2	21 - 8	21 - 17		0	齋藤 雅弘(九州大)

種目:男子単

試合番号	選手名	試合結果					選手名
		勝数	第1ヶ-ム	第2ヶ-ム	第3ヶ-ム	勝数	
MS-541	杉本 大夢(静岡大)	2	21 - 12	21 - 17		0	長 賢太郎(大阪大)
MS-542	松村 武士(九国大)	2	21 - 12	22 - 24	21 - 10	1	福田 佳太(同志社)
MS-543	山添 裕登(松山大)	2	24 - 22	21 - 13		0	福川 勇希(京産大)
MS-544	中野 貴之(愛工大)	2	21 - 19	21 - 12		0	奥村 健生(長県大)
MS-545	吉田 剛(大経大)	2	21 - 7	21 - 8		0	松浦 慶周(山口大)
MS-546	藤田 遼(金学大)	2	21 - 2	21 - 12		0	中井 翔太(大産大)
MS-547	山形 章悟(龍谷大)	2	21 - 9	21 - 7		0	吉森 司(金学大)
MS-548	内藤 智仁(近畿大)	2	21 - 13	21 - 14		0	佐分利 亮汰(九産大)
MS-549	三品 陽太(松山大)	2	19 - 21	21 - 14	21 - 15	1	東 純平(関西大)
MS-550	常陰 愁平(立命館)	2	23 - 25	21 - 19	21 - 15	1	大口 雄也(日福大)
MS-551	大石 卓磨(九州大)	2	21 - 17	21 - 11		0	竹内 涼(同志社)
MS-552	嵯峨根 拓未(京産大)	2	21 - 10	21 - 14		0	森崎 大貴(岡山大)
MS-553	加藤 怜(新潟大)	2	21 - 16	22 - 20		0	泥谷 雄平(愛媛大)
MS-554	名田 康平(金学大)	2	21 - 8	21 - 12		0	中西 拓宙(神学大)
MS-555	上野 浩平(敬和大)	2	21 - 17	21 - 16		0	喜岡 侑亮(大経大)
MS-556	清原 涼介(九共大)	2	21 - 19	13 - 21	21 - 15	1	田中 良亮(龍谷大)
MS-557	田口 正英(新潟大)	2	21 - 14	21 - 9		0	伊東 千磨(松山大)
MS-558	藤谷 誠仁(東学大)	2	21 - 14	21 - 17		0	大狩 拓也(京産大)
MS-559	川崎 誠大(九国大)	2	21 - 10	21 - 12		0	神谷 賢(冲国大)
MS-560	児子 和人(香川大)	2	25 - 23	16 - 21	21 - 17	1	岩崎 大輝(近畿大)
MS-561	石井 大翔(金学大)	2	21 - 5	21 - 5		0	伊藤 勇介(静岡大)
MS-562	大西 航太郎(関西大)	2	21 - 16	21 - 8		0	江藤 仁(天理大)
MS-563	伊藤 朋大(同志社)	2	21 - 12	21 - 16		0	岡田 淳平(甲南大)
MS-564	石原 省吾(愛淑大)	2	21 - 9	21 - 12		0	川端 康佑(関西大)
MS-565	米田 龍馬(九国大)	2	21 - 11	21 - 9		0	子安 広輝(名城大)
MS-566	的場 友宏(龍谷大)	2	21 - 6	21 - 9		0	石丸 敦志(山口大)
MS-567	本田 尚人(近畿大)	2	21 - 16	21 - 18		0	弘中 雅己(立命館)
MS-568	金子 知樹(龍谷大)	2	21 - 13	21 - 14		0	安東 弘樹(岡山大)
MS-569	西村 典郁(熊学大)	2	21 - 13	21 - 10		0	野中 慎一郎(九産大)
MS-570	亀卦川 洵(金学大)	2	22 - 20	24 - 22		0	福井 正樹(天理大)
MS-571	島袋 浩大(関学大)	2	21 - 13	21 - 12		0	田中 裕貴(天理大)
MS-572	佐々木 健斗(龍谷大)	2	21 - 8	21 - 14		0	米元 善貴(佛教大)
MS-573	神田 遼(金学大)	2	21 - 12	21 - 11		0	望月 豪(びわこ)
MS-574	中西 俊彰(九国大)	2	21 - 7	21 - 13		0	米田 優樹(中京大)
MS-575	渡邊 黎(金学大)	2	21 - 12	21 - 7		0	満園 智彬(立命館)
MS-576	新野尾 彰(熊学大)	2	21 - 14	21 - 13		0	三村 昂平(静岡大)
MS-577	島袋 隼颯(福岡大)					キ	鄭 圭介(至館大)
MS-578	米田 健司(近畿大)	2	21 - 10	21 - 11		0	杉田 翔(九共大)
MS-579	鈴木 大貴(近畿大)	2	21 - 12	21 - 12		0	北林 宏太(天理大)
MS-580	西川 徹(関学大)	2	21 - 17	21 - 6		0	磯谷 大輔(静岡大)
MS-581	峰 将大(龍谷大)	2	21 - 10	21 - 5		0	長井 智輝(大教大)
MS-582	高木 祥生(愛工大)	2	21 - 15	22 - 20		0	橋場 大和(金沢大)
MS-583	植田 将成(龍谷大)	2	21 - 12	21 - 14		0	楠 健司(天理大)
MS-584	田中 雄士(大阪大)	2	23 - 21	23 - 21		0	小林 潤(信州大)
MS-585	熊崎 公貴(日福大)	2	21 - 18	21 - 11		0	土屋 純平(京産大)
MS-586	渡部 克栄(同志社)	2	21 - 19	22 - 20		0	石原 準也(大産大)
MS-587	森田 浩平(九国大)	2	21 - 11	21 - 10		0	中村 亮太(京産大)
MS-588	高橋 照斗(東学大)	2	21 - 14	21 - 16		0	木村 友輔(龍谷大)
MS-589	高田 京佑(信州大)	2	21 - 16	21 - 7		0	中井 祐希(大産大)
MS-590	福原 忠直(広島大)	2	21 - 10	21 - 14		0	小牟田 宏樹(神学大)
MS-591	森元 大祐(龍谷大)	2	21 - 14	14 - 21	21 - 18	1	山田 剛(関西大)
MS-592	植田 真生(広島大)	2	21 - 14	21 - 8		0	小倉 佳悟(新潟大)
MS-593	志水 夏望(熊学大)	2	21 - 16	21 - 16		0	上荒磯 惇(同志社)
MS-594	田村 翼(金学大)	2	21 - 11	21 - 15		0	白上 一貴(北九大)
MS-595	金城 智大(東学大)	2	16 - 21	21 - 10	21 - 12	1	龍井 皓平(天理大)
MS-596	興梠 修平(関学大)	2	21 - 15	21 - 15		0	宮崎 亮太(久留米)
MS-597	畠山 主税(立命館)	2	21 - 19	21 - 12		0	北 浩介(大阪大)
MS-598	永原 稔之(九州大)	2	21 - 18	21 - 12		0	瀬々 智郎(関西大)
MS-599	朝岡 渉太(龍谷大)	2	21 - 9	21 - 7		0	千歳 悠平(大産大)
MS-600	稲葉 航平(京都大)	2	21 - 16	17 - 21	21 - 12	1	原田 凌平(京産大)

種目:男子単

試合番号	選手名	試合結果					選手名
		勝数	第1ヶ-ム	第2ヶ-ム	第3ヶ-ム	勝数	
MS-601	谷川 友斗(九共大)	2	21 - 19	21 - 15		0	渡部 雄貴(関西大)
MS-602	山本 翔太(天理大)	2	21 - 16	21 - 13		0	渡邊 和貴(関学大)
MS-603	黄 慎劔(近畿大)	2	21 - 7	21 - 10		0	五島 健吾(愛媛大)
MS-604	竹下 慧(甲南大)	2	21 - 13	21 - 13		0	黒垣 亮太(関学大)
MS-605	中山 真紗也(大体大)	2	21 - 19	21 - 15		0	日野本 充宏(福岡大)
MS-606	三國屋 太一(金学大)	2	21 - 18	21 - 4		0	林 優樹(広島大)
MS-607	眞田 康心(松山大)	2	21 - 13	21 - 13		0	山本 誠人(九共大)
MS-608	石黒 貴司(同志社)	2	22 - 20	21 - 18		0	山本 近来(金沢大)
MS-609	串崎 翔(大産大)	2	21 - 15	21 - 9		0	宮下 俊希(信州大)
MS-610	岡 純矢(西南大)	2	22 - 20	22 - 20		0	大橋 擁太郎(立命館)
MS-611	南 淳也(同志社)	2	21 - 9	21 - 6		0	村岸 範章(金学大)
MS-612	池本 哲明(大経大)	2	21 - 6	21 - 14		0	塚田 快(岡山大)
MS-613	長島 智大(龍谷大)	2	21 - 9	21 - 8		0	三野 裕平(中京大)
MS-614	田口 和樹(東学大)	2	21 - 17	21 - 18		0	山元 渉平(関学大)
MS-615	逢澤 良亮(龍谷大)	2	21 - 6	21 - 10		0	沢田 悟(高工科)
MS-616	鍋島 達也(松山大)	2	15 - 21	21 - 19	21 - 17	1	大西 優貴(大産大)
MS-617	松田 彬(立命館)	2	21 - 14	21 - 12		0	西田 昂史(九国大)
MS-618	安田 僚(関学大)	2	21 - 14	21 - 10		0	守屋 嘉人(広工大)
MS-619	浅野 雅貴(立命館)	2	21 - 14	21 - 10		0	大場 賢(大体大)
MS-620	中村 周平(金沢大)	2	21 - 16	21 - 14		0	杉田 大智(京都在)
MS-621	関 智裕(福岡大)	2	15 - 21	21 - 16	21 - 19	1	中垣内 拓実(日福大)
MS-622	荒井 大輝(金学大)	2	21 - 14	19 - 21	21 - 11	1	野島 孝之(大教大)
MS-623	圓山 岳(天理大)	2	21 - 16	21 - 16		0	板谷 佑太郎(九州大)
MS-624	加藤 陽平(松山大)	2	21 - 18	11 - 21	21 - 11	1	丸山 芳樹(関西大)
MS-625	広瀬 巧樹(近畿大)	2	14 - 21	21 - 11	21 - 10	1	喜多 皓平(甲南大)
MS-626	松本 剛(九国大)	2	21 - 13	21 - 10		0	北村 豪規(愛淑大)
MS-627	住友 聡(東学大)	2	21 - 9	21 - 15		0	満仲 駿慈(京産大)
MS-628	橘 佳亮(甲南大)	2	16 - 21	21 - 15	21 - 16	1	影山 将大(九共大)
MS-629	勢瀬 拓也(立命館)	2	21 - 9	21 - 12		0	江口 諒太(山口大)
MS-630	濱崎 元輝(龍谷大)	2	21 - 10	21 - 19		0	有富 直人(近畿大)
MS-631	坂本 逸平(九州大)	2	21 - 12	21 - 8		0	丹羽 徹(中京大)
MS-632	小西 啄矢(関西大)	2	21 - 10	21 - 16		0	松本 侑大(久留米)
MS-633	山本 慎太郎(富山大)	2	11 - 21	21 - 11	22 - 20	1	八谷 貴宏(龍谷大)
MS-634	滝川 亮太(金学大)	2	21 - 4	21 - 14		0	大木 要幹(熊学大)
MS-635	岡村 大(金学大)	2	21 - 16	21 - 18		0	新垣 秀治(立命館)
MS-636	吉川 誠(敬和大)	2	22 - 20	21 - 7		0	石川 勇健(大産大)
MS-637	栗原 遼太(金沢大)	2	21 - 7	21 - 14		0	中村 彰太郎(関外大)
MS-638	大呂 健二(松山大)	2	21 - 8	21 - 14		0	井手 一希(九国大)
MS-639	浅尾 拓条(熊学大)	2	21 - 16	21 - 14		0	宮本 康弘(同志社)
MS-640	瀬戸口 隆平(神学大)	2	21 - 7	21 - 12		0	山脇 夢彦(福井大)
MS-641	奥名 和希(龍谷大)	2	21 - 12	21 - 16		0	中村 拓朗(広島大)
MS-642	坂中 賢太(近畿大)	2	21 - 17	21 - 17		0	芦田 脩平(天理大)
MS-643	福家 匠麻(同志社)	2	21 - 12	21 - 12		0	桑山 陽介(大阪大)
MS-644	小西 遥介(立命館)	2	21 - 14	21 - 7		0	可長 広輝(日福大)
MS-645	高島 大輝(関学大)	2	21 - 6	21 - 15		0	佐藤 正基(大産大)
MS-646	中村 崇亮(近畿大)	2	21 - 19	15 - 21	21 - 19	1	渡部 弾(敬和大)
MS-647	村上 慎道(龍谷大)	2	21 - 6	21 - 9		0	戸川 寛太(京産大)
MS-648	藤原 瑞己(崇城大)	2	21 - 17	22 - 20		0	小谷 諒(大体大)
MS-649	矢持 涼(関西大)	2	21 - 6	21 - 0		0	大崎 康平(高工科)
MS-650	立川 純平(金学大)	2	21 - 15	21 - 5		0	竹鼻 慎也(新潟大)
MS-651	高田 真吾(東学大)	2	21 - 18	21 - 8		0	島添 拓矢(久留米)
MS-652	高崎 雄介(同志社)	2	21 - 13	19 - 21	21 - 17	1	氏部 大(中京大)
MS-653	宮田 康平(金学大)	2	22 - 24	21 - 17	21 - 10	1	向山 幹人(甲南大)
MS-654	岡村 優(京産大)	2	21 - 11	21 - 13		0	芦井 崇行(金沢大)
MS-655	楠瀬 章佳(龍谷大)	2	21 - 19	21 - 16		0	安田 万里(広島大)
MS-656	中嶋 将博(天理大)	2	21 - 16	21 - 15		0	浦本 紘享(九州大)
MS-657	矢神 恒平(関学大)	2	21 - 10	21 - 14		0	福田 侑弥(岡山大)
MS-658	奥谷 真光(近畿大)	2	21 - 9	21 - 9		0	中村 祐一(広市大)
MS-659	新居 克哉(龍谷大)	2	21 - 15	21 - 11		0	早野 博之(金学大)
MS-660	田中 祐聖(関学大)	2	21 - 11	14 - 21	21 - 10	1	上條 秀樹(東学大)

種目:男子単

試合番号	選手名	試合結果					選手名
		勝数	第1ヶ-ム	第2ヶ-ム	第3ヶ-ム	勝数	
MS-661	小林 弘輝(大阪大)	2	21 - 16	21 - 15		0	大郷 光平(日福大)
MS-662	小笠 宙生(愛媛大)	2	21 - 12	21 - 13		0	惣土 佳樹(宮崎大)
MS-663	中村 心(甲南大)					キ	伊東 康洋(金沢大)
MS-664	竹田 大介(金学大)	2	21 - 12	21 - 12		0	山本 宗佑(富山大)
MS-665	江口 達哉(敬和大)	2	21 - 16	21 - 15		0	麻井 恒宏(関学大)
MS-666	平野 裕隆(広島大)	2	21 - 13	21 - 16		0	久末 剛司(天理大)
MS-667	大塚 悟司(九国大)	2	21 - 15	21 - 14		0	怒田 裕也(関学大)
MS-668	和田 崇志(大産大)	2	21 - 9	21 - 18		0	渡邊 健太郎(金沢大)
MS-669	桐田 啓吾(金学大)	2	21 - 15	21 - 16		0	上田 修也(神学大)
MS-670	河野 豊(関西大)	2	12 - 21	21 - 12	21 - 11	1	眞鍋 大輝(天理大)
MS-671	正岡 佳樹(近畿大)	2	23 - 21	21 - 12		0	中西 秀次(天理大)
MS-672	松村 武士(九国大)	2	21 - 18	22 - 20		0	杉本 大夢(静岡大)
MS-673	中野 貴之(愛工大)	2	16 - 21	21 - 14	21 - 19	1	山添 裕登(松山大)
MS-674	藤田 遼(金学大)	2	21 - 9	21 - 14		0	吉田 剛(大経大)
MS-675	山形 章悟(龍谷大)	2	21 - 14	21 - 5		0	内藤 智仁(近畿大)
MS-676	常陰 愁平(立命館)	2	21 - 14	21 - 19		0	三品 陽太(松山大)
MS-677	大石 卓磨(九州大)	2	21 - 16	21 - 17		0	嵯峨根 拓未(京産大)
MS-678	名田 康平(金学大)	2	21 - 15	21 - 10		0	加藤 怜(新潟大)
MS-679	上野 浩平(敬和大)	2	21 - 18	21 - 19		0	清原 涼介(九共大)
MS-680	田口 正英(新潟大)	2	13 - 21	21 - 16	21 - 10	1	藤谷 誠仁(東学大)
MS-681	川崎 誠大(九国大)	2	21 - 12	21 - 17		0	児子 和人(香川大)
MS-682	大西 航太郎(関西大)	2	12 - 21	21 - 14	21 - 14	1	石井 大翔(金学大)
MS-683	伊藤 朋大(同志社)	2	21 - 16	21 - 8		0	石原 省吾(愛淑大)
MS-684	的場 友宏(龍谷大)	2	21 - 17	21 - 6		0	米田 龍馬(九国大)
MS-685	本田 尚人(近畿大)	2	21 - 16	21 - 13		0	金子 知樹(龍谷大)
MS-686	亀卦川 洵(金学大)	2	21 - 14	21 - 6		0	西村 典郁(熊学大)
MS-687	佐々木 健斗(龍谷大)	2	21 - 11	21 - 14		0	島袋 浩大(関学大)
MS-688	中西 俊彰(九国大)	2	21 - 10	21 - 8		0	神田 遼(金学大)
MS-689	渡邊 黎(金学大)	2	21 - 13	21 - 17		0	新野尾 彰(熊学大)
MS-690	米田 健司(近畿大)	2	21 - 13	21 - 17		0	島袋 隼颯(福岡大)
MS-691	鈴木 大貴(近畿大)	2	19 - 21	21 - 9	21 - 13	1	西川 徹(関学大)
MS-692	峰 将大(龍谷大)	2	21 - 7	21 - 10		0	高木 祥生(愛工大)
MS-693	植田 将成(龍谷大)	2	21 - 11	21 - 8		0	田中 雄士(大阪大)
MS-694	渡部 克栄(同志社)	2	21 - 9	21 - 15		0	熊崎 公貴(日福大)
MS-695	森田 浩平(九国大)	2	21 - 15	18 - 21	21 - 9	1	高橋 熙斗(東学大)
MS-696	福原 忠宜(広島大)	2	21 - 13	21 - 19		0	高田 京佑(信州大)
MS-697	森元 大祐(龍谷大)	2	18 - 21	21 - 14	21 - 19	1	植田 真生(広島大)
MS-698	田村 翼(金学大)	2	21 - 9	21 - 17		0	志水 夏望(熊学大)
MS-699	金城 智大(東学大)	2	21 - 15	21 - 15		0	興梠 修平(関学大)
MS-700	永原 稔之(九州大)	2	21 - 18	21 - 15		0	畠山 主税(立命館)
MS-701	朝岡 渉太(龍谷大)	2	21 - 15	19 - 21	21 - 15	1	稲葉 航平(京都大)
MS-702	山本 翔太(天理大)	2	22 - 20	21 - 19		0	谷川 友斗(九共大)
MS-703	黄 慎釧(近畿大)	2	21 - 16	21 - 11		0	竹下 慧(甲南大)
MS-704	三國屋 太一(金学大)	2	21 - 13	21 - 12		0	中山 真紗也(大体大)
MS-705	眞田 康心(松山大)	2	21 - 12	18 - 21	21 - 8	1	石黒 貴司(同志社)
MS-706	岡 純矢(西南大)	2	21 - 12	21 - 10		0	串崎 翔(大産大)
MS-707	南 淳也(同志社)	2	21 - 17	21 - 7		0	池本 哲明(大経大)
MS-708	田口 和樹(東学大)	2	21 - 16	21 - 13		0	長島 智大(龍谷大)
MS-709	逢澤 良亮(龍谷大)	2	21 - 8	21 - 10		0	鍋島 達也(松山大)
MS-710	安田 僚(関学大)	2	21 - 12	21 - 19		0	松田 彬(立命館)
MS-711	浅野 雅貴(立命館)	2	21 - 13	21 - 18		0	中村 周平(金沢大)
MS-712	荒井 大輝(金学大)	2	21 - 14	21 - 13		0	関 智裕(福岡大)
MS-713	圓山 岳(天理大)	2	20 - 22	21 - 5	21 - 10	1	加藤 陽平(松山大)
MS-714	松本 剛(九国大)	2	18 - 21	21 - 13	21 - 12	1	広瀬 巧樹(近畿大)
MS-715	住友 聡(東学大)	2	21 - 9	21 - 10		0	橋 佳亮(甲南大)
MS-716	濱崎 元輝(龍谷大)	2	22 - 20	21 - 23	21 - 17	1	勢瀬 拓也(立命館)
MS-717	坂本 逸平(九州大)	2	21 - 11	21 - 17		0	小西 啄矢(関西大)
MS-718	山本 慎太郎(富山大)	2	17 - 21	21 - 10	21 - 13	1	滝川 亮太(金学大)
MS-719	岡村 大(金学大)	2	21 - 16	21 - 17		0	吉川 誠(敬和大)
MS-720	栗原 遼太(金沢大)	2	18 - 21	21 - 17	21 - 13	1	大呂 健二(松山大)

種目:男子単

試合番号	選手名	試合結果					選手名
		勝数	第1ヶ-ム	第2ヶ-ム	第3ヶ-ム	勝数	
MS-721	浅尾 拓条(熊学大)	2	17 - 21	21 - 17	21 - 15	1	瀬戸口 隆平(神学大)
MS-722	坂中 賢太(近畿大)	2	21 - 16	21 - 15		0	奥名 和希(龍谷大)
MS-723	福家 匠麻(同志社)	2	21 - 15	19 - 21	21 - 13	1	小西 遥介(立命館)
MS-724	高島 大輝(関学大)	2	21 - 9	15 - 21	21 - 16	1	中村 崇亮(近畿大)
MS-725	村上 慎道(龍谷大)	2	21 - 10	21 - 17		0	藤原 瑞己(崇城大)
MS-726	矢持 涼(関西大)	2	16 - 21	21 - 15	21 - 17	1	立川 純平(金学大)
MS-727	高田 真吾(東学大)	2	21 - 14	21 - 18		0	高崎 雄介(同志社)
MS-728	岡村 優(京産大)	2	21 - 14	21 - 14		0	宮田 康平(金学大)
MS-729	楠瀬 章佳(龍谷大)	2	21 - 14	24 - 22		0	中嶋 将博(天理大)
MS-730	奥谷 真光(近畿大)	2	23 - 21	21 - 14		0	矢神 恒平(関学大)
MS-731	新居 克哉(龍谷大)	2	21 - 14	20 - 22	21 - 13	1	田中 祐聖(関学大)
MS-732	小林 弘輝(大阪大)	2	21 - 18	16 - 21	21 - 15	1	小笠 宙生(愛媛大)
MS-733	中村 心(甲南大)	2	21 - 19	19 - 21	21 - 15	1	竹田 大介(金学大)
MS-734	平野 裕隆(広島大)	2	21 - 13	21 - 19		0	江口 達哉(敬和大)
MS-735	大塚 悟司(九国大)	2	21 - 14	21 - 14		0	和田 崇志(大産大)
MS-736	桐田 啓吾(金学大)	2	21 - 6	17 - 21	21 - 13	1	河野 豊(関西大)
MS-737	正岡 佳樹(近畿大)	2	21 - 17	21 - 13		0	松村 武士(九国大)
MS-738	藤田 遼(金学大)	2	21 - 3	21 - 8		0	中野 貴之(愛工大)
MS-739	山形 章悟(龍谷大)	2	21 - 12	18 - 21	21 - 11	1	常陰 愁平(立命館)
MS-740	名田 康平(金学大)	2	22 - 20	21 - 18		0	大石 卓磨(九州大)
MS-741	田口 正英(新潟大)	2	21 - 19	23 - 21		0	上野 浩平(敬和大)
MS-742	大西 航太郎(関西大)	2	21 - 12	21 - 6		0	川崎 誠大(九国大)
MS-743	的場 友宏(龍谷大)	2	21 - 13	21 - 17		0	伊藤 朋大(同志社)
MS-744	本田 尚人(近畿大)	2	21 - 11	21 - 17		0	亀卦川 洵(金学大)
MS-745	中西 俊彰(九国大)	2	21 - 8	22 - 24	21 - 14	1	佐々木 健斗(龍谷大)
MS-746	渡邊 黎(金学大)	2	21 - 16	21 - 17		0	米田 健司(近畿大)
MS-747	鈴木 大貴(近畿大)	2	21 - 7	21 - 14		0	峰 将大(龍谷大)
MS-748	植田 将成(龍谷大)	2	21 - 15	21 - 16		0	渡部 克栄(同志社)
MS-749	森田 浩平(九国大)					キ	福原 忠宜(広島大)
MS-750	田村 翼(金学大)	2	21 - 19	21 - 16		0	森元 大祐(龍谷大)
MS-751	金城 智大(東学大)	2	21 - 18	21 - 19		0	永原 稔之(九州大)
MS-752	朝岡 涉太(龍谷大)	2	21 - 15	20 - 22	21 - 13	1	山本 翔太(天理大)
MS-753	三國屋 太一(金学大)	2	21 - 19	19 - 21	21 - 16	1	黄 楨釧(近畿大)
MS-754	眞田 康心(松山大)	2	21 - 15	19 - 21	21 - 12	1	岡 純矢(西南大)
MS-755	南 淳也(同志社)	2	16 - 21	21 - 17	21 - 16	1	田口 和樹(東学大)
MS-756	逢澤 良亮(龍谷大)	2	21 - 14	15 - 21	21 - 15	1	安田 僚(関学大)
MS-757	荒井 大輝(金学大)	2	15 - 21	21 - 14	21 - 18	1	浅野 雅貴(立命館)
MS-758	圓山 岳(天理大)	2	21 - 17	21 - 19		0	松本 剛(九国大)
MS-759	住友 聡(東学大)	2	17 - 21	21 - 19	21 - 10	1	濱崎 元輝(龍谷大)
MS-760	山本 慎太郎(富山大)	2	17 - 21	21 - 19	23 - 21	1	坂本 逸平(九州大)
MS-761	岡村 大(金学大)	2	21 - 19	21 - 18		0	栗原 遼太(金沢大)
MS-762	坂中 賢太(近畿大)	2	21 - 15	21 - 12		0	浅尾 拓条(熊学大)
MS-763	福家 匠麻(同志社)	2	21 - 12	21 - 19		0	高島 大輝(関学大)
MS-764	村上 慎道(龍谷大)	2	21 - 18	16 - 21	21 - 17	1	矢持 涼(関西大)
MS-765	岡村 優(京産大)	2	9 - 21	21 - 11	21 - 17	1	高田 真吾(東学大)
MS-766	奥谷 真光(近畿大)	2	21 - 12	21 - 14		0	楠瀬 章佳(龍谷大)
MS-767	新居 克哉(龍谷大)	2	21 - 11	21 - 15		0	小林 弘輝(大阪大)
MS-768	中村 心(甲南大)	2	18 - 21	21 - 11	21 - 10	1	平野 裕隆(広島大)
MS-769	桐田 啓吾(金学大)	2	24 - 22	17 - 21	28 - 26	1	大塚 悟司(九国大)
MS-770	藤田 遼(金学大)	2	21 - 10	21 - 9		0	正岡 佳樹(近畿大)
MS-771	山形 章悟(龍谷大)	2	21 - 6	21 - 8		0	名田 康平(金学大)
MS-772	大西 航太郎(関西大)	2	14 - 21	21 - 19	21 - 18	1	田口 正英(新潟大)
MS-773	本田 尚人(近畿大)	2	23 - 21	21 - 15		0	的場 友宏(龍谷大)
MS-774	渡邊 黎(金学大)	2	21 - 18	21 - 15		0	中西 俊彰(九国大)
MS-775	植田 将成(龍谷大)	2	21 - 16	21 - 10		0	鈴木 大貴(近畿大)
MS-776	森田 浩平(九国大)	2	23 - 21	20 - 22	21 - 19	1	田村 翼(金学大)
MS-777	朝岡 涉太(龍谷大)	2	21 - 14	21 - 18		0	金城 智大(東学大)
MS-778	三國屋 太一(金学大)	2	21 - 16	21 - 19		0	眞田 康心(松山大)
MS-779	南 淳也(同志社)	2	16 - 21	21 - 14	21 - 17	1	逢澤 良亮(龍谷大)
MS-780	荒井 大輝(金学大)	2	21 - 10	21 - 9		0	圓山 岳(天理大)

種目:男子単

試合番号	選手名	試合結果					選手名
		勝数	第1ヶ-ム	第2ヶ-ム	第3ヶ-ム	勝数	
MS-781	住友 聡(東学大)	2	21 - 17	21 - 9		0	山本 慎太郎(富山大)
MS-782	坂中 賢太(近畿大)	2	21 - 16	21 - 14		0	岡村 大(金学大)
MS-783	福家 匠麻(同志社)	2	21 - 18	15 - 21	21 - 14	1	村上 慎道(龍谷大)
MS-784	奥谷 真光(近畿大)	2	21 - 17	21 - 19		0	岡村 優(京産大)
MS-785	新居 克哉(龍谷大)	2	21 - 10	21 - 8		0	中村 心(甲南大)
MS-786	藤田 遼(金学大)	2	21 - 11	21 - 15		0	桐田 啓吾(金学大)
MS-787	山形 章悟(龍谷大)	2	21 - 8	21 - 16		0	大西 航太郎(関西大)
MS-788	渡邊 黎(金学大)	2	21 - 18	21 - 13		0	本田 尚人(近畿大)
MS-789	森田 浩平(九国大)	2	21 - 19	17 - 21	21 - 18	1	植田 将成(龍谷大)
MS-790	三國屋 太一(金学大)	2	21 - 12	21 - 15		0	朝岡 渉太(龍谷大)
MS-791	荒井 大輝(金学大)	2	21 - 19	21 - 12		0	南 淳也(同志社)
MS-792	住友 聡(東学大)	2	22 - 20	21 - 12		0	坂中 賢太(近畿大)
MS-793	福家 匠麻(同志社)	2	21 - 18	21 - 19		0	奥谷 真光(近畿大)
MS-794	新居 克哉(龍谷大)	2	21 - 17	18 - 21	21 - 11	1	藤田 遼(金学大)
MS-795	山形 章悟(龍谷大)	2	21 - 12	21 - 7		0	渡邊 黎(金学大)
MS-796	森田 浩平(九国大)	2	19 - 21	21 - 16	21 - 13	1	三國屋 太一(金学大)
MS-797	荒井 大輝(金学大)	2	21 - 19	21 - 16		0	住友 聡(東学大)
MS-798	新居 克哉(龍谷大)	2	10 - 21	21 - 8	21 - 14	1	福家 匠麻(同志社)
MS-799	山形 章悟(龍谷大)	2	21 - 10	21 - 8		0	森田 浩平(九国大)
MS-800	荒井 大輝(金学大)	2	21 - 19	22 - 20		0	新居 克哉(龍谷大)
MS-801	山形 章悟(龍谷大)	2	21 - 18	21 - 13		0	荒井 大輝(金学大)

女子シングルス 1 (WS)

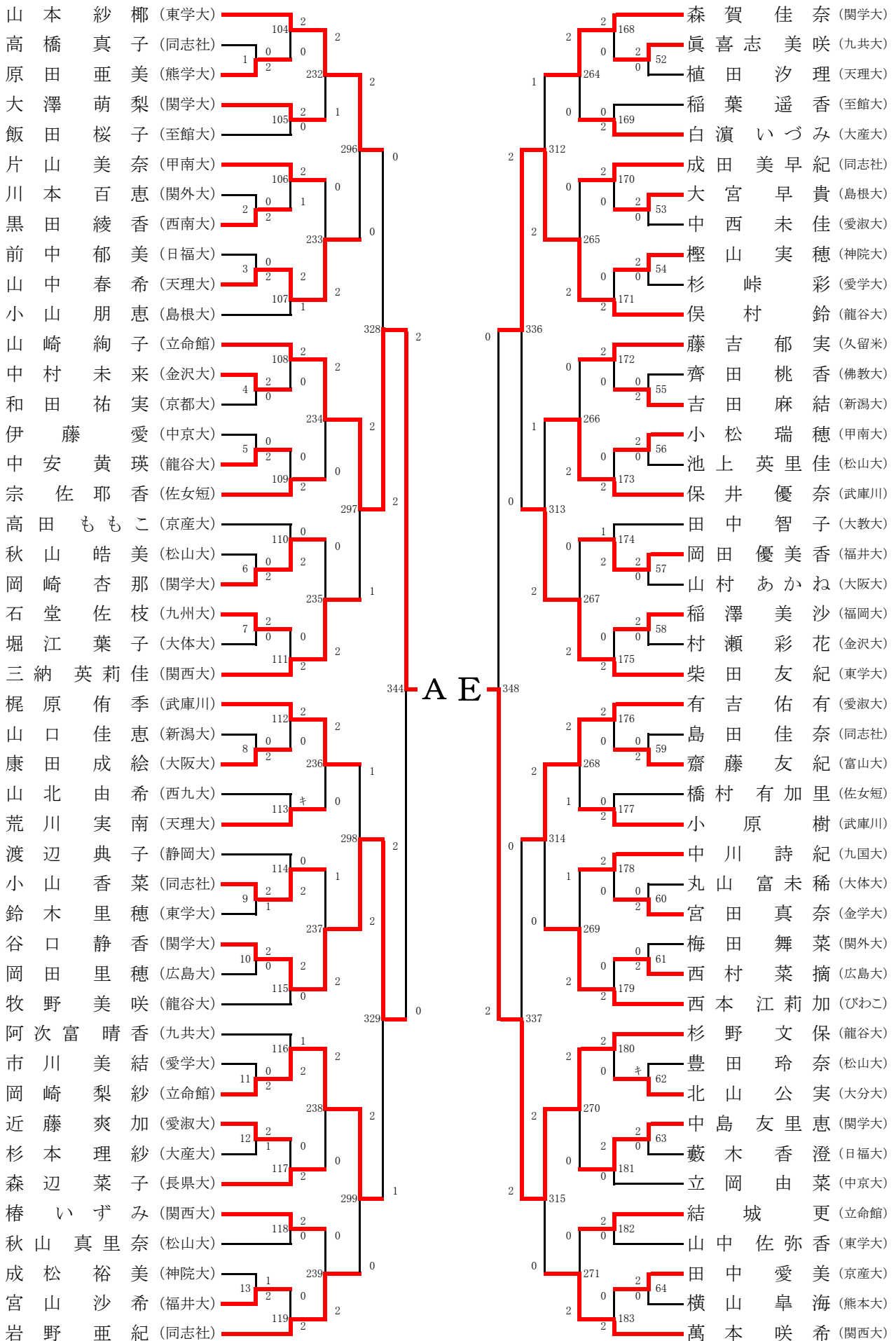

女子シングルス 2 (WS)

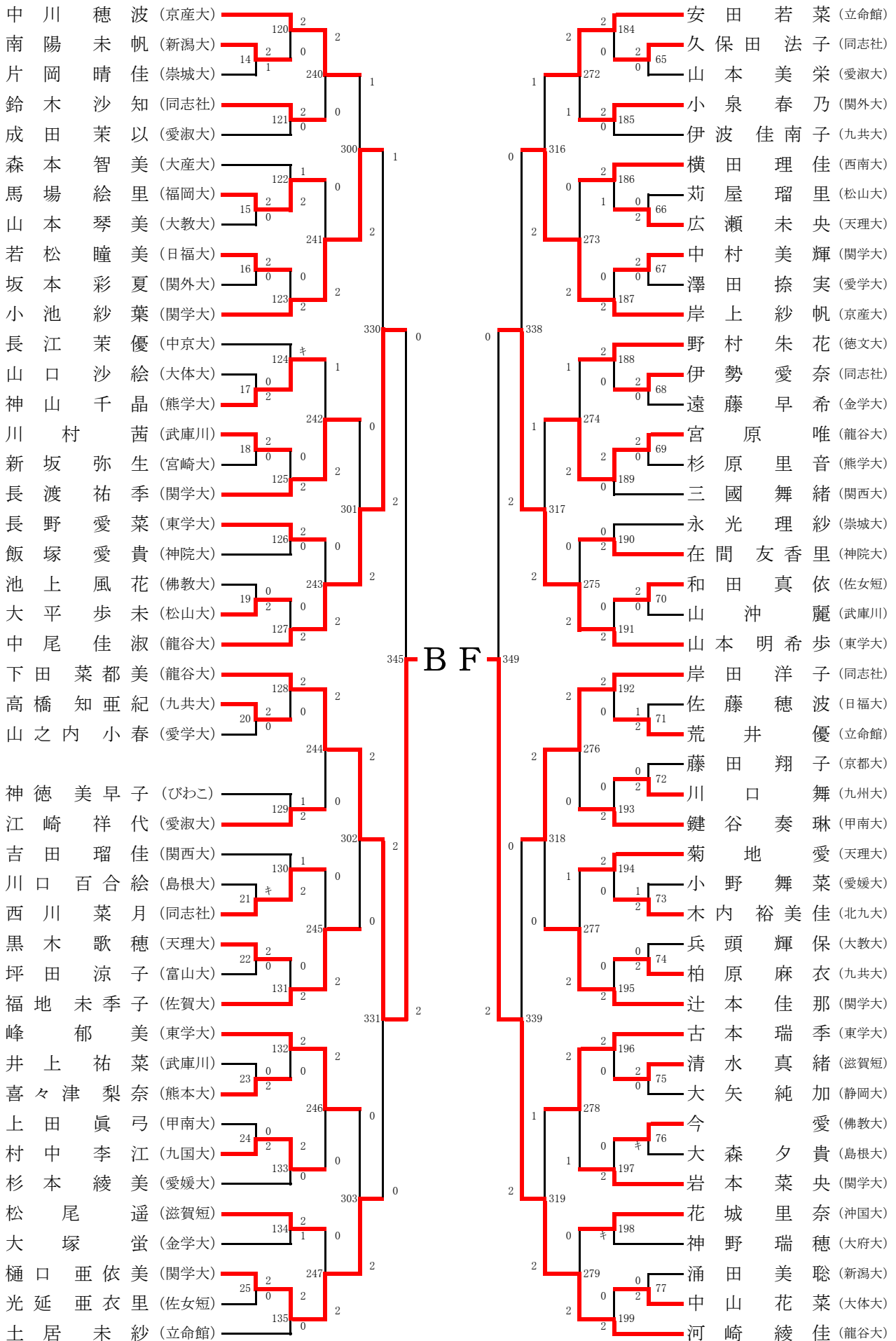

女子シングルス 3 (WS)

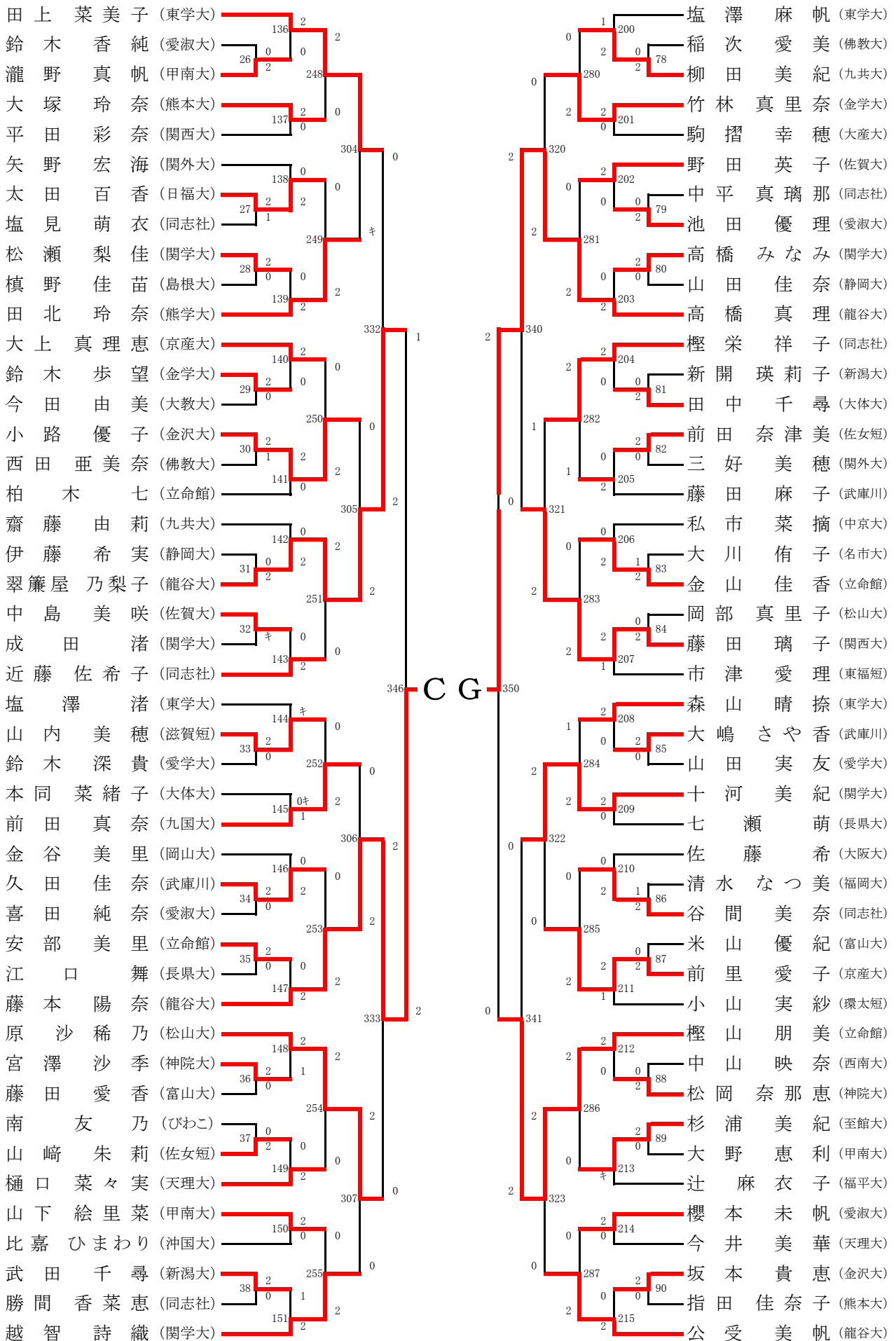

女子シングルス 4 (WS)

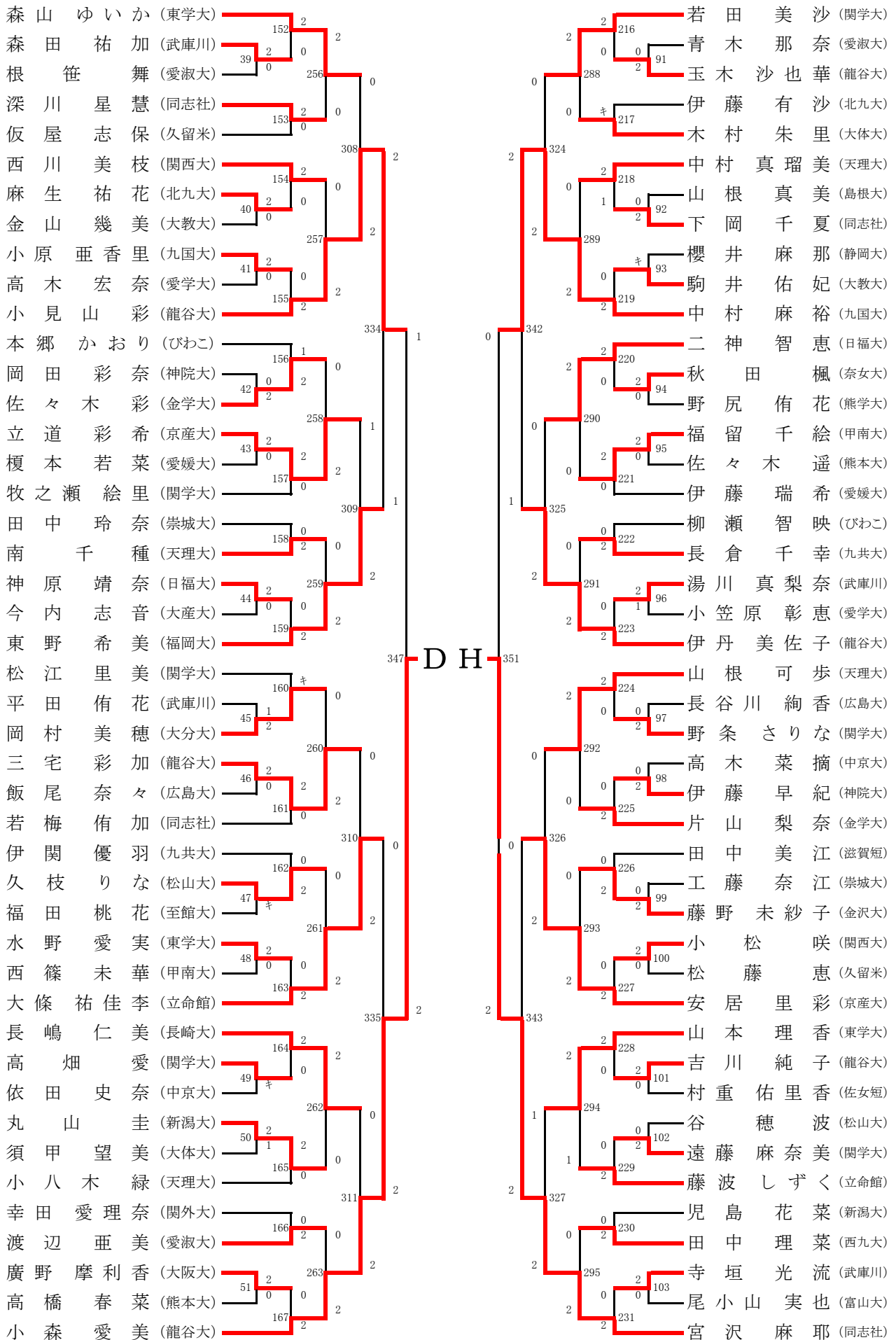

種目:女子単

試合番号	選手名	試合結果					選手名
		勝数	第1ヶ-ム	第2ヶ-ム	第3ヶ-ム	勝数	
WS-1	原田 亜美(熊学大)	2	21 - 15	21 - 14		0	高橋 真子(同志社)
WS-2	黒田 綾香(西南大)	2	21 - 10	21 - 5		0	川本 百恵(関外大)
WS-3	山中 春希(天理大)	2	21 - 5	22 - 20		0	前中 郁美(日福大)
WS-4	中村 未来(金沢大)	2	21 - 17	21 - 17		0	和田 祐実(京都大)
WS-5	中安 黄瑛(龍谷大)	2	21 - 7	21 - 13		0	伊藤 愛(中京大)
WS-6	岡崎 杏那(関学大)	2	21 - 8	21 - 9		0	秋山 皓美(松山大)
WS-7	石堂 佐枝(九州大)	2	21 - 17	21 - 12		0	堀江 葉子(大体大)
WS-8	康田 成絵(大阪大)	2	21 - 12	21 - 10		0	山口 佳恵(新潟大)
WS-9	小山 香菜(同志社)	2	21 - 8	17 - 21	21 - 18	1	鈴木 里穂(東学大)
WS-10	谷口 静香(関学大)	2	21 - 5	21 - 5		0	岡田 里穂(広島大)
WS-11	岡崎 梨紗(立命館)	2	21 - 13	21 - 10		0	市川 美結(愛学大)
WS-12	近藤 爽加(愛淑大)	2	21 - 18	19 - 21	21 - 15	1	杉本 理紗(大産大)
WS-13	宮山 沙希(福井大)	2	21 - 10	23 - 25	21 - 14	1	成松 裕美(神院大)
WS-14	南陽 未帆(新潟大)	2	17 - 21	21 - 13	23 - 21	1	片岡 晴佳(崇城大)
WS-15	馬場 絵里(福岡大)	2	21 - 14	21 - 11		0	山本 琴美(大教大)
WS-16	若松 瞳美(日福大)	2	21 - 5	21 - 6		0	坂本 彩夏(関外大)
WS-17	神山 千晶(熊学大)	2	21 - 15	21 - 12		0	山口 沙絵(大体大)
WS-18	川村 茜(武庫川)	2	21 - 6	21 - 4		0	新坂 弥生(宮崎大)
WS-19	大平 歩未(松山大)	2	21 - 13	21 - 11		0	池上 風花(佛教大)
WS-20	高橋 知亜紀(九共大)	2	21 - 16	21 - 14		0	山之内 小春(愛学大)
WS-21	西川 菜月(同志社)					キ	川口 百合絵(島根大)
WS-22	黒木 歌穂(天理大)	2	21 - 7	21 - 15		0	坪田 涼子(富山大)
WS-23	喜々津 梨奈(熊本大)	2	21 - 10	21 - 11		0	井上 祐菜(武庫川)
WS-24	村中 李江(九国大)	2	21 - 15	21 - 15		0	上田 眞弓(甲南大)
WS-25	樋口 亜依美(関学大)	2	24 - 22	21 - 17		0	光延 亜衣里(佐女短)
WS-26	瀧野 真帆(甲南大)	2	21 - 16	21 - 9		0	鈴木 香純(愛淑大)
WS-27	太田 百香(日福大)	2	21 - 23	21 - 11	21 - 12	1	塩見 萌衣(同志社)
WS-28	松瀬 梨佳(関学大)	2	21 - 11	21 - 15		0	楨野 佳苗(島根大)
WS-29	鈴木 歩望(金学大)	2	21 - 6	21 - 6		0	今田 由美(大教大)
WS-30	小路 優子(金沢大)	2	19 - 21	21 - 12	21 - 12	1	西田 亜美奈(佛教大)
WS-31	翠簾屋 乃梨子(龍谷大)	2	21 - 4	21 - 8		0	伊藤 希実(静岡大)
WS-32	中島 美咲(佐賀大)					キ	成田 渚(関学大)
WS-33	山内 美穂(滋賀短)	2	21 - 14	21 - 11		0	鈴木 深貴(愛学大)
WS-34	久田 佳奈(武庫川)	2	21 - 17	21 - 18		0	喜田 純奈(愛淑大)
WS-35	安部 美里(立命館)	2	21 - 2	21 - 3		0	江口 舞(長県大)
WS-36	宮澤 沙季(神院大)	2	21 - 10	21 - 5		0	藤田 愛香(富山大)
WS-37	山崎 朱莉(佐女短)	2	21 - 10	21 - 5		0	南 友乃(びわこ)
WS-38	武田 千尋(新潟大)	2	21 - 16	21 - 12		0	勝間 香菜恵(同志社)
WS-39	森田 祐加(武庫川)	2	21 - 9	21 - 9		0	根笹 舞(愛淑大)
WS-40	麻生 祐花(北九大)	2	21 - 3	21 - 9		0	金山 幾美(大教大)
WS-41	小原 亜香里(九国大)	2	21 - 6	21 - 4		0	高木 宏奈(愛学大)
WS-42	佐々木 彩(金学大)	2	21 - 6	21 - 3		0	岡田 彩奈(神院大)
WS-43	立道 彩希(京産大)	2	21 - 19	21 - 11		0	榎本 若菜(愛媛大)
WS-44	神原 靖奈(日福大)	2	21 - 4	21 - 10		0	今内 志音(大産大)
WS-45	岡村 美穂(大分大)	2	17 - 21	23 - 21	22 - 20	1	平田 侑花(武庫川)
WS-46	三宅 彩加(龍谷大)	2	21 - 14	21 - 15		0	飯尾 奈々(広島大)
WS-47	久枝 りな(松山大)					キ	福田 桃花(至館大)
WS-48	水野 愛実(東学大)	2	21 - 5	21 - 6		0	西篠 未華(甲南大)
WS-49	高畑 愛(関学大)					キ	依田 史奈(中京大)
WS-50	丸山 圭(新潟大)	2	21 - 19	19 - 21	21 - 16	1	須甲 望美(大体大)
WS-51	廣野 摩利香(大阪大)	2	21 - 16	21 - 14		0	高橋 春菜(熊本大)
WS-52	眞喜志 美咲(九共大)	2	21 - 16	21 - 14		0	植田 汐理(天理大)
WS-53	大宮 早貴(島根大)	2	21 - 10	22 - 20		0	中西 未佳(愛淑大)
WS-54	櫻山 実穂(神院大)	2	21 - 4	21 - 7		0	杉峠 彩(愛学大)
WS-55	吉田 麻結(新潟大)	2	21 - 12	21 - 17		0	齊田 桃香(佛教大)
WS-56	小松 瑞穂(甲南大)	2	21 - 15	21 - 17		0	池上 英里佳(松山大)
WS-57	岡田 優美香(福井大)	2	21 - 11	21 - 11		0	山村 あかね(大阪大)
WS-58	稲澤 美沙(福岡大)	2	21 - 14	21 - 14		0	村瀬 彩花(金沢大)
WS-59	齋藤 友紀(富山大)	2	21 - 14	21 - 9		0	島田 佳奈(同志社)
WS-60	宮田 真奈(金学大)	2	21 - 14	21 - 16		0	丸山 富未稀(大体大)

種目:女子単

試合番号	選手名	試合結果					選手名
		勝数	第1ヶ-ム	第2ヶ-ム	第3ヶ-ム	勝数	
WS-61	西村 菜摘(広島大)	2	21 - 4	21 - 5		0	梅田 舞菜(関外大)
WS-62	北山 公実(大分大)					キ	豊田 玲奈(松山大)
WS-63	中島 友里恵(関学大)	2	21 - 12	21 - 12		0	藪木 香澄(日福大)
WS-64	田中 愛美(京産大)	2	21 - 11	21 - 7		0	横山 皐海(熊本大)
WS-65	久保田 法子(同志社)	2	21 - 10	21 - 13		0	山本 美栄(愛淑大)
WS-66	広瀬 未央(天理大)	2	22 - 20	22 - 20		0	莉屋 瑠里(松山大)
WS-67	中村 美輝(関学大)	2	21 - 16	21 - 15		0	澤田 捺実(愛学大)
WS-68	伊勢 愛奈(同志社)	2	21 - 8	21 - 8		0	遠藤 早希(金学大)
WS-69	宮原 唯(龍谷大)	2	21 - 18	21 - 14		0	杉原 里音(熊学大)
WS-70	和田 真依(佐女短)	2	21 - 19	21 - 14		0	山沖 麗(武庫川)
WS-71	荒井 優(立命館)	2	21 - 14	15 - 21	21 - 12	1	佐藤 穂波(日福大)
WS-72	川口 舞(九州大)	2	21 - 5	21 - 9		0	藤田 翔子(京都在)
WS-73	木内 裕美佳(北九大)	2	10 - 21	21 - 9	21 - 18	1	小野 舞菜(愛媛大)
WS-74	柏原 麻衣(九共大)	2	21 - 10	21 - 13		0	兵頭 輝保(大教大)
WS-75	清水 真緒(滋賀短)	2	21 - 13	21 - 7		0	大矢 純加(静岡大)
WS-76	今 愛(佛教大)					キ	大森 夕貴(島根大)
WS-77	中山 花菜(大体大)	2	21 - 5	21 - 10		0	涌田 美聡(新潟大)
WS-78	柳田 美紀(九共大)	2	21 - 6	21 - 5		0	稲次 愛美(佛教大)
WS-79	池田 優理(愛淑大)	2	21 - 12	21 - 18		0	中平 真璃那(同志社)
WS-80	高橋 みなみ(関学大)	2	21 - 4	21 - 7		0	山田 佳奈(静岡大)
WS-81	田中 千尋(大体大)	2	21 - 11	21 - 18		0	新開 瑛莉子(新潟大)
WS-82	前田 奈津美(佐女短)	2	21 - 7	21 - 2		0	三好 美穂(関外大)
WS-83	金山 佳香(立命館)	2	18 - 21	21 - 14	21 - 17	1	大川 侑子(名市大)
WS-84	藤田 璃子(関西大)	2	21 - 10	21 - 7		0	岡部 真里子(松山大)
WS-85	大嶋 さや香(武庫川)	2	21 - 11	21 - 17		0	山田 実友(愛学大)
WS-86	谷間 美奈(同志社)	2	14 - 21	21 - 15	21 - 11	1	清水 なつ美(福岡大)
WS-87	前里 愛子(京産大)	2	21 - 7	21 - 4		0	米山 優紀(富山大)
WS-88	松岡 奈那恵(神院大)	2	21 - 18	21 - 12		0	中山 映奈(西南大)
WS-89	杉浦 美紀(至館大)	2	21 - 10	21 - 15		0	大野 恵利(甲南大)
WS-90	坂本 貴恵(金沢大)	2	21 - 9	21 - 8		0	指田 佳奈子(熊本大)
WS-91	玉木 沙也華(龍谷大)	2	21 - 9	21 - 17		0	青木 那奈(愛淑大)
WS-92	下岡 千夏(同志社)	2	21 - 6	21 - 4		0	山根 真美(島根大)
WS-93	駒井 佑妃(大教大)					キ	櫻井 麻那(静岡大)
WS-94	秋田 楓(奈女大)	2	21 - 16	21 - 19		0	野尻 侑花(熊学大)
WS-95	福留 千絵(甲南大)	2	21 - 9	21 - 8		0	佐々木 遥(熊本大)
WS-96	湯川 真梨奈(武庫川)	2	21 - 10	23 - 25	21 - 8	1	小笠原 彰恵(愛学大)
WS-97	野条 さりな(関学大)	2	21 - 15	21 - 16		0	長谷川 絢香(広島大)
WS-98	伊藤 早紀(神院大)	2	21 - 12	21 - 6		0	高木 菜摘(中京大)
WS-99	藤野 未紗子(金沢大)	2	21 - 6	21 - 3		0	工藤 奈江(崇城大)
WS-100	小松 咲(関西大)	2	21 - 13	21 - 17		0	松藤 恵(久留米)
WS-101	吉川 純子(龍谷大)	2	21 - 13	21 - 17		0	村重 佑里香(佐女短)
WS-102	遠藤 麻奈美(関学大)	2	21 - 8	21 - 4		0	谷 穂波(松山大)
WS-103	寺垣 光流(武庫川)	2	21 - 8	21 - 14		0	尾小山 実也(富山大)
WS-104	山本 紗椰(東学大)	2	21 - 10	21 - 3		0	原田 亜美(熊学大)
WS-105	大澤 萌梨(関学大)	2	21 - 10	21 - 16		0	飯田 桜子(至館大)
WS-106	片山 美奈(甲南大)	2	21 - 5	15 - 21	21 - 10	1	黒田 綾香(西南大)
WS-107	山中 春希(天理大)	2	21 - 19	20 - 22	21 - 19	1	小山 朋恵(島根大)
WS-108	山崎 絢子(立命館)	2	21 - 7	21 - 7		0	中村 未来(金沢大)
WS-109	宗 佐耶香(佐女短)	2	21 - 17	21 - 18		0	中安 黄瑛(龍谷大)
WS-110	岡崎 杏那(関学大)	2	21 - 18	22 - 20		0	高田 ももこ(京産大)
WS-111	三納 英莉佳(関西大)	2	21 - 17	21 - 13		0	石堂 佐枝(九州大)
WS-112	梶原 侑季(武庫川)	2	21 - 8	21 - 6		0	康田 成絵(大阪大)
WS-113	荒川 実南(天理大)					キ	山北 由希(西九大)
WS-114	小山 香菜(同志社)	2	21 - 13	21 - 10		0	渡辺 典子(静岡大)
WS-115	谷口 静香(関学大)	2	21 - 18	22 - 20		0	牧野 美咲(龍谷大)
WS-116	岡崎 梨紗(立命館)	2	21 - 16	9 - 21	21 - 15	1	阿次富 晴香(九共大)
WS-117	森辺 菜子(長県大)	2	21 - 12	21 - 17		0	近藤 爽加(愛淑大)
WS-118	椿 いずみ(関西大)	2	21 - 19	21 - 16		0	秋山 真里奈(松山大)
WS-119	岩野 亜紀(同志社)	2	21 - 15	21 - 9		0	宮山 沙希(福井大)
WS-120	中川 穂波(京産大)	2	21 - 7	21 - 7		0	南陽 未帆(新潟大)

種目:女子単

試合番号	選手名	試合結果					選手名
		勝数	第1ヶ-ム	第2ヶ-ム	第3ヶ-ム	勝数	
WS-121	鈴木 沙知(同志社)	2	21 - 9	21 - 18		0	成田 茉以(愛淑大)
WS-122	馬場 絵里(福岡大)	2	19 - 21	21 - 9	21 - 17	1	森本 智美(大産大)
WS-123	小池 紗葉(関学大)	2	21 - 5	21 - 2		0	若松 瞳美(日福大)
WS-124	神山 千晶(熊学大)					キ	長江 茉優(中京大)
WS-125	長渡 祐季(関学大)	2	21 - 12	21 - 17		0	川村 茜(武庫川)
WS-126	長野 愛菜(東学大)	2	21 - 14	21 - 16		0	飯塚 愛貴(神院大)
WS-127	中尾 佳淑(龍谷大)	2	21 - 3	21 - 4		0	大平 歩未(松山大)
WS-128	下田 菜都美(龍谷大)	2	21 - 5	21 - 4		0	高橋 知亜紀(九共大)
WS-129	江崎 祥代(愛淑大)	2	21 - 10	10 - 21	21 - 9	1	神徳 美早子(びわこ)
WS-130	西川 菜月(同志社)	2	14 - 21	21 - 19	21 - 14	1	吉田 瑠佳(関西大)
WS-131	福地 未季子(佐賀大)	2	21 - 15	21 - 12		0	黒木 歌穂(天理大)
WS-132	峰 郁美(東学大)	2	21 - 10	21 - 13		0	喜々津 梨奈(熊本大)
WS-133	村中 李江(九国大)	2	21 - 16	21 - 13		0	杉本 綾美(愛媛大)
WS-134	松尾 遥(滋賀短)	2	21 - 18	14 - 21	21 - 15	1	大塚 蛍(金学大)
WS-135	樋口 亜依美(関学大)	2	21 - 18	21 - 16		0	土居 未紗(立命館)
WS-136	田上 菜美子(東学大)	2	21 - 8	21 - 8		0	瀧野 真帆(甲南大)
WS-137	大塚 玲奈(熊本大)	2	24 - 22	21 - 14		0	平田 彩奈(関西大)
WS-138	太田 百香(日福大)	2	21 - 5	21 - 1		0	矢野 宏海(関外大)
WS-139	田北 玲奈(熊学大)	2	21 - 19	21 - 10		0	松瀬 梨佳(関学大)
WS-140	大上 真理恵(京産大)	2	21 - 8	21 - 10		0	鈴木 歩望(金学大)
WS-141	小路 優子(金沢大)	2	21 - 16	21 - 14		0	柏木 七(立命館)
WS-142	翠簾屋 乃梨子(龍谷大)	2	21 - 5	21 - 13		0	齋藤 由莉(九共大)
WS-143	近藤 佐希子(同志社)	2	21 - 8	21 - 10		0	中島 美咲(佐賀大)
WS-144	山内 美穂(滋賀短)					キ	塩澤 渚(東学大)
WS-145	前田 真奈(九国大)	1	21 - 0			0キ	本同 菜緒子(大体大)
WS-146	久田 佳奈(武庫川)	2	21 - 3	21 - 15		0	金谷 美里(岡山大)
WS-147	藤本 陽奈(龍谷大)	2	21 - 9	21 - 10		0	安部 美里(立命館)
WS-148	原 沙稀乃(松山大)	2	21 - 19	13 - 21	21 - 17	1	宮澤 沙季(神院大)
WS-149	樋口 菜々実(天理大)	2	21 - 11	21 - 19		0	山崎 朱莉(佐女短)
WS-150	山下 絵里菜(甲南大)	2	21 - 10	21 - 16		0	比嘉 ひまわり(沖国大)
WS-151	越智 詩織(関学大)	2	19 - 21	23 - 21	21 - 19	1	武田 千尋(新潟大)
WS-152	森山 ゆいか(東学大)	2	21 - 10	21 - 16		0	森田 祐加(武庫川)
WS-153	深川 星慧(同志社)	2	22 - 20	21 - 15		0	仮屋 志保(久留米)
WS-154	西川 美枝(関西大)	2	21 - 12	21 - 18		0	麻生 祐花(北九大)
WS-155	小見山 彩(龍谷大)	2	21 - 5	21 - 13		0	小原 亜香里(九国大)
WS-156	佐々木 彩(金学大)	2	16 - 21	21 - 13	21 - 13	1	本郷 かおり(びわこ)
WS-157	立道 彩希(京産大)	2	21 - 18	21 - 19		0	牧之瀬 絵里(関学大)
WS-158	南 千種(天理大)	2	21 - 15	21 - 9		0	田中 玲奈(崇城大)
WS-159	東野 希美(福岡大)	2	21 - 16	21 - 14		0	神原 靖奈(日福大)
WS-160	岡村 美穂(大分大)					キ	松江 里美(関学大)
WS-161	三宅 彩加(龍谷大)	2	21 - 6	21 - 6		0	若梅 侑加(同志社)
WS-162	久枝 りな(松山大)	2	21 - 5	21 - 19		0	伊関 優羽(九共大)
WS-163	大條 祐佳李(立命館)	2	21 - 19	21 - 19		0	水野 愛実(東学大)
WS-164	長嶋 仁美(長崎大)	2	21 - 9	21 - 10		0	高畑 愛(関学大)
WS-165	丸山 圭(新潟大)	2	21 - 9	21 - 11		0	小八木 緑(天理大)
WS-166	渡辺 亜美(愛淑大)	2	21 - 6	21 - 6		0	幸田 愛理奈(関外大)
WS-167	小森 愛美(龍谷大)	2	21 - 3	21 - 11		0	廣野 摩利香(大阪大)
WS-168	森賀 佳奈(関学大)	2	21 - 7	21 - 12		0	眞喜志 美咲(九共大)
WS-169	白濱 いづみ(大産大)	2	21 - 8	21 - 17		0	稲葉 遥香(至館大)
WS-170	成田 美早紀(同志社)	2	21 - 15	21 - 8		0	大宮 早貴(島根大)
WS-171	俣村 鈴(龍谷大)	2	21 - 9	21 - 12		0	櫻山 実穂(神院大)
WS-172	藤吉 郁実(久留米)	2	21 - 11	21 - 9		0	吉田 麻結(新潟大)
WS-173	保井 優奈(武庫川)	2	24 - 22	24 - 22		0	小松 瑞穂(甲南大)
WS-174	岡田 優美香(福井大)	2	11 - 21	21 - 19	21 - 19	1	田中 智子(大教大)
WS-175	柴田 友紀(東学大)	2	21 - 18	21 - 16		0	稲澤 美沙(福岡大)
WS-176	有吉 佑有(愛淑大)	2	21 - 3	21 - 12		0	齋藤 友紀(富山大)
WS-177	小原 樹(武庫川)	2	21 - 13	21 - 15		0	橋村 有加里(佐女短)
WS-178	中川 詩紀(九国大)	2	21 - 17	21 - 15		0	宮田 真奈(金学大)
WS-179	西本 江莉加(びわこ)	2	21 - 5	21 - 8		0	西村 菜摘(広島大)
WS-180	杉野 文保(龍谷大)	2	21 - 6	21 - 0		0	北山 公実(大分大)

種目:女子単

試合番号	選手名	試合結果					選手名
		勝数	第1ヶ-ム	第2ヶ-ム	第3ヶ-ム	勝数	
WS-181	中島 友里恵(関学大)	2	21 - 10	21 - 9		0	立岡 由菜(中京大)
WS-182	結城 更(立命館)	2	26 - 24	21 - 7		0	山中 佐弥香(東学大)
WS-183	萬本 咲希(関西大)	2	21 - 15	21 - 11		0	田中 愛美(京産大)
WS-184	安田 若菜(立命館)	2	21 - 11	21 - 19		0	久保田 法子(同志社)
WS-185	小泉 春乃(関外大)	2	21 - 10	21 - 8		0	伊波 佳南子(九共大)
WS-186	横田 理佳(西南大)	2	21 - 16	15 - 21	26 - 24	1	広瀬 未央(天理大)
WS-187	岸上 紗帆(京産大)	2	21 - 7	21 - 18		0	中村 美輝(関学大)
WS-188	野村 朱花(徳文大)	2	21 - 15	21 - 19		0	伊勢 愛奈(同志社)
WS-189	宮原 唯(龍谷大)	2	21 - 11	21 - 9		0	三國 舞緒(関西大)
WS-190	在間 友香里(神院大)	2	21 - 5	21 - 16		0	永光 理紗(崇城大)
WS-191	山本 明希歩(東学大)	2	21 - 11	21 - 6		0	和田 真依(佐女短)
WS-192	岸田 洋子(同志社)	2	21 - 5	21 - 17		0	荒井 優(立命館)
WS-193	鍵谷 奏琳(甲南大)	2	21 - 15	21 - 15		0	川口 舞(九州大)
WS-194	菊地 愛(天理大)	2	21 - 14	21 - 10		0	木内 裕美佳(北九大)
WS-195	辻本 佳那(関学大)	2	21 - 7	21 - 6		0	柏原 麻衣(九共大)
WS-196	古本 瑞季(東学大)	2	21 - 9	21 - 10		0	清水 真緒(滋賀短)
WS-197	岩本 菜央(関学大)	2	21 - 15	21 - 12		0	今 愛(佛教大)
WS-198	花城 里奈(冲国大)					キ	神野 瑞穂(大府大)
WS-199	河崎 綾佳(龍谷大)	2	21 - 7	21 - 11		0	中山 花菜(大体大)
WS-200	柳田 美紀(九共大)	2	28 - 26	10 - 21	21 - 14	1	塩澤 麻帆(東学大)
WS-201	竹林 真里奈(金学大)	2	21 - 13	21 - 13		0	駒摺 幸穂(大産大)
WS-202	野田 英子(佐賀大)	2	21 - 16	21 - 15		0	池田 優理(愛淑大)
WS-203	高橋 真理(龍谷大)	2	21 - 2	21 - 15		0	高橋 みなみ(関学大)
WS-204	樫栄 祥子(同志社)	2	21 - 6	21 - 6		0	田中 千尋(大体大)
WS-205	藤田 麻子(武庫川)	2	21 - 10	21 - 11		0	前田 奈津美(佐女短)
WS-206	金山 佳香(立命館)	2	21 - 11	21 - 15		0	私市 菜摘(中京大)
WS-207	藤田 璃子(関西大)	2	16 - 21	21 - 17	23 - 21	1	市津 愛理(東福短)
WS-208	森山 晴捺(東学大)	2	21 - 9	21 - 14		0	大嶋 さや香(武庫川)
WS-209	十河 美紀(関学大)	2	21 - 7	21 - 8		0	七瀬 萌(長県大)
WS-210	谷間 美奈(同志社)	2	21 - 4	21 - 3		0	佐藤 希(大阪大)
WS-211	前里 愛子(京産大)	2	21 - 9	20 - 22	21 - 11	1	小山 実紗(環太短)
WS-212	樫山 朋美(立命館)	2	21 - 11	21 - 14		0	松岡 奈那恵(神院大)
WS-213	杉浦 美紀(至館大)					キ	辻 麻衣子(福平大)
WS-214	櫻本 未帆(愛淑大)	2	21 - 10	21 - 7		0	今井 美華(天理大)
WS-215	公受 美帆(龍谷大)	2	21 - 10	21 - 18		0	坂本 貴恵(金沢大)
WS-216	若田 美沙(関学大)	2	21 - 5	21 - 6		0	玉木 沙也華(龍谷大)
WS-217	木村 朱里(大体大)					キ	伊藤 有沙(北九大)
WS-218	中村 真瑠美(天理大)	2	11 - 21	21 - 14	21 - 12	1	下岡 千夏(同志社)
WS-219	中村 麻裕(九国大)	2	21 - 19	21 - 14		0	駒井 佑妃(大教大)
WS-220	二神 智恵(日福大)	2	21 - 10	21 - 15		0	秋田 楓(奈女大)
WS-221	福留 千絵(甲南大)	2	21 - 11	21 - 13		0	伊藤 瑞希(愛媛大)
WS-222	長倉 千幸(九共大)	2	21 - 6	21 - 13		0	柳瀬 智映(びわこ)
WS-223	伊丹 美佐子(龍谷大)	2	21 - 8	21 - 7		0	湯川 真梨奈(武庫川)
WS-224	山根 可歩(天理大)	2	21 - 6	21 - 14		0	野条 さりな(関学大)
WS-225	片山 梨奈(金学大)	2	21 - 10	21 - 16		0	伊藤 早紀(神院大)
WS-226	藤野 未紗子(金沢大)	2	21 - 10	21 - 10		0	田中 美江(滋賀短)
WS-227	安居 里彩(京産大)	2	21 - 7	21 - 16		0	小松 咲(関西大)
WS-228	山本 理香(東学大)	2	21 - 10	21 - 13		0	吉川 純子(龍谷大)
WS-229	藤波 しずく(立命館)	2	21 - 19	21 - 15		0	遠藤 麻奈美(関学大)
WS-230	田中 理菜(西九大)	2	21 - 15	21 - 12		0	児島 花菜(新潟大)
WS-231	宮沢 麻耶(同志社)	2	21 - 16	21 - 7		0	寺垣 光流(武庫川)
WS-232	山本 紗椰(東学大)	2	20 - 22	21 - 12	21 - 5	1	大澤 萌梨(関学大)
WS-233	山中 春希(天理大)	2	21 - 8	21 - 16		0	片山 美奈(甲南大)
WS-234	山崎 絢子(立命館)	2	21 - 7	21 - 14		0	宗 佐耶香(佐女短)
WS-235	三納 英莉佳(関西大)	2	21 - 12	21 - 14		0	岡崎 杏那(関学大)
WS-236	梶原 侑季(武庫川)	2	21 - 16	21 - 16		0	荒川 実南(天理大)
WS-237	谷口 静香(関学大)	2	21 - 18	19 - 21	21 - 14	1	小山 香菜(同志社)
WS-238	岡崎 梨紗(立命館)	2	21 - 15	21 - 6		0	森辺 菜子(長県大)
WS-239	岩野 亜紀(同志社)	2	21 - 5	21 - 3		0	椿 いずみ(関西大)
WS-240	中川 穂波(京産大)	2	21 - 16	21 - 10		0	鈴木 沙知(同志社)

種目:女子単

試合番号	選手名	試合結果					選手名
		勝数	第1ヶ-ム	第2ヶ-ム	第3ヶ-ム	勝数	
WS-241	小池 紗葉(関学大)	2	21 - 7	21 - 10		0	馬場 絵里(福岡大)
WS-242	長渡 祐季(関学大)	2	21 - 9	8 - 21	21 - 14	1	神山 千晶(熊学大)
WS-243	中尾 佳淑(龍谷大)	2	21 - 17	21 - 17		0	長野 愛菜(東学大)
WS-244	下田 菜都美(龍谷大)	2	21 - 13	21 - 7		0	江崎 祥代(愛淑大)
WS-245	福地 未季子(佐賀大)	2	21 - 15	21 - 19		0	西川 菜月(同志社)
WS-246	峰 郁美(東学大)	2	21 - 19	21 - 15		0	村中 李江(九国大)
WS-247	樋口 亜依美(関学大)	2	21 - 16	21 - 8		0	松尾 遥(滋賀短)
WS-248	田上 菜美子(東学大)	2	21 - 7	21 - 13		0	大塚 玲奈(熊本大)
WS-249	田北 玲奈(熊学大)	2	21 - 17	21 - 19		0	太田 百香(日福大)
WS-250	小路 優子(金沢大)	2	21 - 17	21 - 15		0	大上 真理恵(京産大)
WS-251	翠簾屋 乃梨子(龍谷大)	2	21 - 19	21 - 16		0	近藤 佐希子(同志社)
WS-252	前田 真奈(九国大)	2	21 - 9	21 - 17		0	山内 美穂(滋賀短)
WS-253	藤本 陽奈(龍谷大)	2	23 - 21	21 - 14		0	久田 佳奈(武庫川)
WS-254	原 沙稀乃(松山大)	2	21 - 11	21 - 19		0	樋口 菜々実(天理大)
WS-255	越智 詩織(関学大)	2	21 - 18	21 - 17		0	山下 絵里菜(甲南大)
WS-256	森山 ゆいか(東学大)	2	21 - 11	21 - 15		0	深川 星慧(同志社)
WS-257	小見山 彩(龍谷大)	2	21 - 8	21 - 8		0	西川 美枝(関西大)
WS-258	立道 彩希(京産大)	2	21 - 17	21 - 19		0	佐々木 彩(金学大)
WS-259	東野 希美(福岡大)	2	21 - 6	21 - 11		0	南 千種(天理大)
WS-260	三宅 彩加(龍谷大)	2	21 - 9	21 - 15		0	岡村 美穂(大分大)
WS-261	大條 祐佳李(立命館)	2	21 - 16	21 - 18		0	久枝 りな(松山大)
WS-262	長嶋 仁美(長崎大)	2	21 - 15	21 - 11		0	丸山 圭(新潟大)
WS-263	小森 愛美(龍谷大)	2	21 - 6	21 - 13		0	渡辺 亜美(愛淑大)
WS-264	森賀 佳奈(関学大)	2	21 - 11	21 - 3		0	白濱 いづみ(大産大)
WS-265	俣村 鈴(龍谷大)	2	21 - 17	21 - 14		0	成田 美早紀(同志社)
WS-266	保井 優奈(武庫川)	2	21 - 17	21 - 18		0	藤吉 郁実(久留米)
WS-267	柴田 友紀(東学大)	2	21 - 17	21 - 6		0	岡田 優美香(福井大)
WS-268	有吉 佑有(愛淑大)	2	14 - 21	21 - 15	21 - 6	1	小原 樹(武庫川)
WS-269	西本 江莉加(びわこ)	2	13 - 21	21 - 12	21 - 16	1	中川 詩紀(九国大)
WS-270	杉野 文保(龍谷大)	2	21 - 6	21 - 10		0	中島 友里恵(関学大)
WS-271	萬本 咲希(関西大)	2	21 - 17	21 - 12		0	結城 更(立命館)
WS-272	安田 若菜(立命館)	2	13 - 21	21 - 14	21 - 17	1	小泉 春乃(関外大)
WS-273	岸上 紗帆(京産大)	2	21 - 11	21 - 7		0	横田 理佳(西南大)
WS-274	宮原 唯(龍谷大)	2	15 - 21	22 - 20	21 - 10	1	野村 朱花(徳文大)
WS-275	山本 明希歩(東学大)	2	21 - 11	21 - 13		0	在間 友香里(神院大)
WS-276	岸田 洋子(同志社)	2	21 - 19	21 - 4		0	鍵谷 奏琳(甲南大)
WS-277	辻本 佳那(関学大)	2	17 - 21	21 - 14	21 - 16	1	菊地 愛(天理大)
WS-278	古本 瑞季(東学大)	2	21 - 15	17 - 21	27 - 25	1	岩本 菜央(関学大)
WS-279	河崎 綾佳(龍谷大)	2	21 - 11	21 - 12		0	花城 里奈(冲国大)
WS-280	竹林 真里奈(金学大)	2	21 - 11	21 - 10		0	柳田 美紀(九共大)
WS-281	高橋 真理(龍谷大)	2	21 - 10	21 - 9		0	野田 英子(佐賀大)
WS-282	櫻栄 祥子(同志社)	2	23 - 21	15 - 21	21 - 17	1	藤田 麻子(武庫川)
WS-283	藤田 璃子(関西大)	2	21 - 19	21 - 17		0	金山 佳香(立命館)
WS-284	十河 美紀(関学大)	2	21 - 15	16 - 21	21 - 15	1	森山 晴捺(東学大)
WS-285	前里 愛子(京産大)	2	21 - 16	21 - 11		0	谷間 美奈(同志社)
WS-286	櫻山 朋美(立命館)	2	21 - 4	21 - 4		0	杉浦 美紀(至館大)
WS-287	公受 美帆(龍谷大)	2	21 - 11	21 - 7		0	櫻本 未帆(愛淑大)
WS-288	若田 美沙(関学大)	2	21 - 4	21 - 10		0	木村 朱里(大体大)
WS-289	中村 麻裕(九国大)	2	21 - 10	21 - 18		0	中村 真瑠美(天理大)
WS-290	二神 智恵(日福大)	2	21 - 10	22 - 20		0	福留 千絵(甲南大)
WS-291	伊丹 美佐子(龍谷大)	2	21 - 6	21 - 5		0	長倉 千幸(九共大)
WS-292	山根 可歩(天理大)	2	21 - 14	21 - 19		0	片山 梨奈(金学大)
WS-293	安居 里彩(京産大)	2	21 - 11	21 - 16		0	藤野 未紗子(金沢大)
WS-294	山本 理香(東学大)	2	21 - 14	19 - 21	21 - 12	1	藤波 しずく(立命館)
WS-295	宮沢 麻耶(同志社)	2	21 - 12	21 - 10		0	田中 理菜(西九大)
WS-296	山本 紗椰(東学大)	2	21 - 9	21 - 6		0	山中 春希(天理大)
WS-297	山崎 絢子(立命館)	2	17 - 21	21 - 9	21 - 9	1	三納 英莉佳(関西大)
WS-298	谷口 静香(関学大)	2	21 - 18	16 - 21	21 - 15	1	梶原 侑季(武庫川)
WS-299	岡崎 梨紗(立命館)	2	21 - 15	21 - 13		0	岩野 亜紀(同志社)
WS-300	小池 紗葉(関学大)	2	24 - 26	21 - 19	22 - 20	1	中川 穂波(京産大)

種目:女子単

試合番号	選手名	試合結果					選手名
		勝数	第1ヶ-ム	第2ヶ-ム	第3ヶ-ム	勝数	
WS-301	中尾 佳淑(龍谷大)	2	21 - 14	21 - 16		0	長渡 祐季(関学大)
WS-302	下田 菜都美(龍谷大)	2	21 - 7	21 - 12		0	福地 未季子(佐賀大)
WS-303	樋口 亜依美(関学大)	2	21 - 17	22 - 20		0	峰 郁美(東学大)
WS-304	田上 菜美子(東学大)					キ	田北 玲奈(熊学大)
WS-305	翠簾屋 乃梨子(龍谷大)	2	21 - 12	21 - 19		0	小路 優子(金沢大)
WS-306	藤本 陽奈(龍谷大)	2	21 - 16	21 - 15		0	前田 真奈(九国大)
WS-307	原 沙稀乃(松山大)	2	21 - 18	21 - 13		0	越智 詩織(関学大)
WS-308	小見山 彩(龍谷大)	2	21 - 11	21 - 19		0	森山 ゆいか(東学大)
WS-309	東野 希美(福岡大)	2	22 - 24	21 - 7	21 - 18	1	立道 彩希(京産大)
WS-310	大條 祐佳李(立命館)	2	21 - 9	21 - 13		0	三宅 彩加(龍谷大)
WS-311	小森 愛美(龍谷大)	2	21 - 8	21 - 4		0	長嶋 仁美(長崎大)
WS-312	俣村 鈴(龍谷大)	2	17 - 21	21 - 16	21 - 12	1	森賀 佳奈(関学大)
WS-313	柴田 友紀(東学大)	2	13 - 21	21 - 11	21 - 14	1	保井 優奈(武庫川)
WS-314	有吉 佑有(愛淑大)	2	21 - 17	21 - 12		0	西本 江莉加(びわこ)
WS-315	杉野 文保(龍谷大)	2	21 - 16	21 - 13		0	萬本 咲希(関西大)
WS-316	岸上 紗帆(京産大)	2	16 - 21	21 - 19	22 - 20	1	安田 若菜(立命館)
WS-317	山本 明希歩(東学大)	2	21 - 11	19 - 21	21 - 11	1	宮原 唯(龍谷大)
WS-318	岸田 洋子(同志社)	2	23 - 21	21 - 9		0	辻本 佳那(関学大)
WS-319	河崎 綾佳(龍谷大)	2	17 - 21	21 - 17	21 - 16	1	古本 瑞季(東学大)
WS-320	高橋 真理(龍谷大)	2	21 - 14	21 - 13		0	竹林 真里奈(金学大)
WS-321	藤田 璃子(関西大)	2	21 - 19	20 - 22	21 - 17	1	櫻栄 祥子(同志社)
WS-322	十河 美紀(関学大)	2	21 - 12	21 - 18		0	前里 愛子(京産大)
WS-323	櫻山 朋美(立命館)	2	21 - 12	21 - 12		0	公受 美帆(龍谷大)
WS-324	中村 麻裕(九国大)	2	21 - 15	21 - 16		0	若田 美沙(関学大)
WS-325	伊丹 美佐子(龍谷大)	2	21 - 17	21 - 13		0	二神 智恵(日福大)
WS-326	安居 里彩(京産大)	2	21 - 11	21 - 16		0	山根 可歩(天理大)
WS-327	宮沢 麻耶(同志社)	2	21 - 15	22 - 24	21 - 11	1	山本 理香(東学大)
WS-328	山崎 絢子(立命館)	2	21 - 12	21 - 8		0	山本 紗椰(東学大)
WS-329	谷口 静香(関学大)	2	21 - 8	19 - 21	21 - 7	1	岡崎 梨紗(立命館)
WS-330	中尾 佳淑(龍谷大)	2	21 - 16	20 - 22	24 - 22	1	小池 紗葉(関学大)
WS-331	下田 菜都美(龍谷大)	2	21 - 12	21 - 13		0	樋口 亜依美(関学大)
WS-332	翠簾屋 乃梨子(龍谷大)	2	21 - 18	21 - 19		0	田上 菜美子(東学大)
WS-333	藤本 陽奈(龍谷大)	2	22 - 20	21 - 10		0	原 沙稀乃(松山大)
WS-334	小見山 彩(龍谷大)	2	21 - 17	18 - 21	21 - 15	1	東野 希美(福岡大)
WS-335	小森 愛美(龍谷大)	2	21 - 11	21 - 17		0	大條 祐佳李(立命館)
WS-336	俣村 鈴(龍谷大)	2	21 - 14	21 - 15		0	柴田 友紀(東学大)
WS-337	杉野 文保(龍谷大)	2	21 - 17	21 - 13		0	有吉 佑有(愛淑大)
WS-338	山本 明希歩(東学大)	2	21 - 15	21 - 17		0	岸上 紗帆(京産大)
WS-339	河崎 綾佳(龍谷大)	2	21 - 11	21 - 16		0	岸田 洋子(同志社)
WS-340	高橋 真理(龍谷大)	2	21 - 12	21 - 13		0	藤田 璃子(関西大)
WS-341	櫻山 朋美(立命館)	2	21 - 8	21 - 13		0	十河 美紀(関学大)
WS-342	中村 麻裕(九国大)	2	25 - 23	19 - 21	21 - 18	1	伊丹 美佐子(龍谷大)
WS-343	宮沢 麻耶(同志社)	2	21 - 9	21 - 13		0	安居 里彩(京産大)
WS-344	山崎 絢子(立命館)	2	21 - 5	21 - 10		0	谷口 静香(関学大)
WS-345	下田 菜都美(龍谷大)	2	21 - 14	21 - 9		0	中尾 佳淑(龍谷大)
WS-346	藤本 陽奈(龍谷大)	2	12 - 21	21 - 14	21 - 8	1	翠簾屋 乃梨子(龍谷大)
WS-347	小森 愛美(龍谷大)	2	15 - 21	21 - 8	21 - 19	1	小見山 彩(龍谷大)
WS-348	杉野 文保(龍谷大)	2	21 - 13	21 - 15		0	俣村 鈴(龍谷大)
WS-349	河崎 綾佳(龍谷大)	2	21 - 15	21 - 19		0	山本 明希歩(東学大)
WS-350	高橋 真理(龍谷大)	2	23 - 21	21 - 19		0	櫻山 朋美(立命館)
WS-351	宮沢 麻耶(同志社)	2	23 - 21	21 - 17		0	中村 麻裕(九国大)
WS-352	下田 菜都美(龍谷大)	2	18 - 21	21 - 14	21 - 14	1	山崎 絢子(立命館)
WS-353	小森 愛美(龍谷大)	2	21 - 13	21 - 16		0	藤本 陽奈(龍谷大)
WS-354	杉野 文保(龍谷大)	2	21 - 10	18 - 21	21 - 12	1	河崎 綾佳(龍谷大)
WS-355	高橋 真理(龍谷大)	2	21 - 19	21 - 9		0	宮沢 麻耶(同志社)
WS-356	下田 菜都美(龍谷大)	2	21 - 11	21 - 12		0	小森 愛美(龍谷大)
WS-357	高橋 真理(龍谷大)	2	21 - 7	14 - 21	21 - 19	1	杉野 文保(龍谷大)
WS-358	高橋 真理(龍谷大)	2	21 - 19	15 - 21	21 - 17	1	下田 菜都美(龍谷大)

男子ダブルス1 (MD)

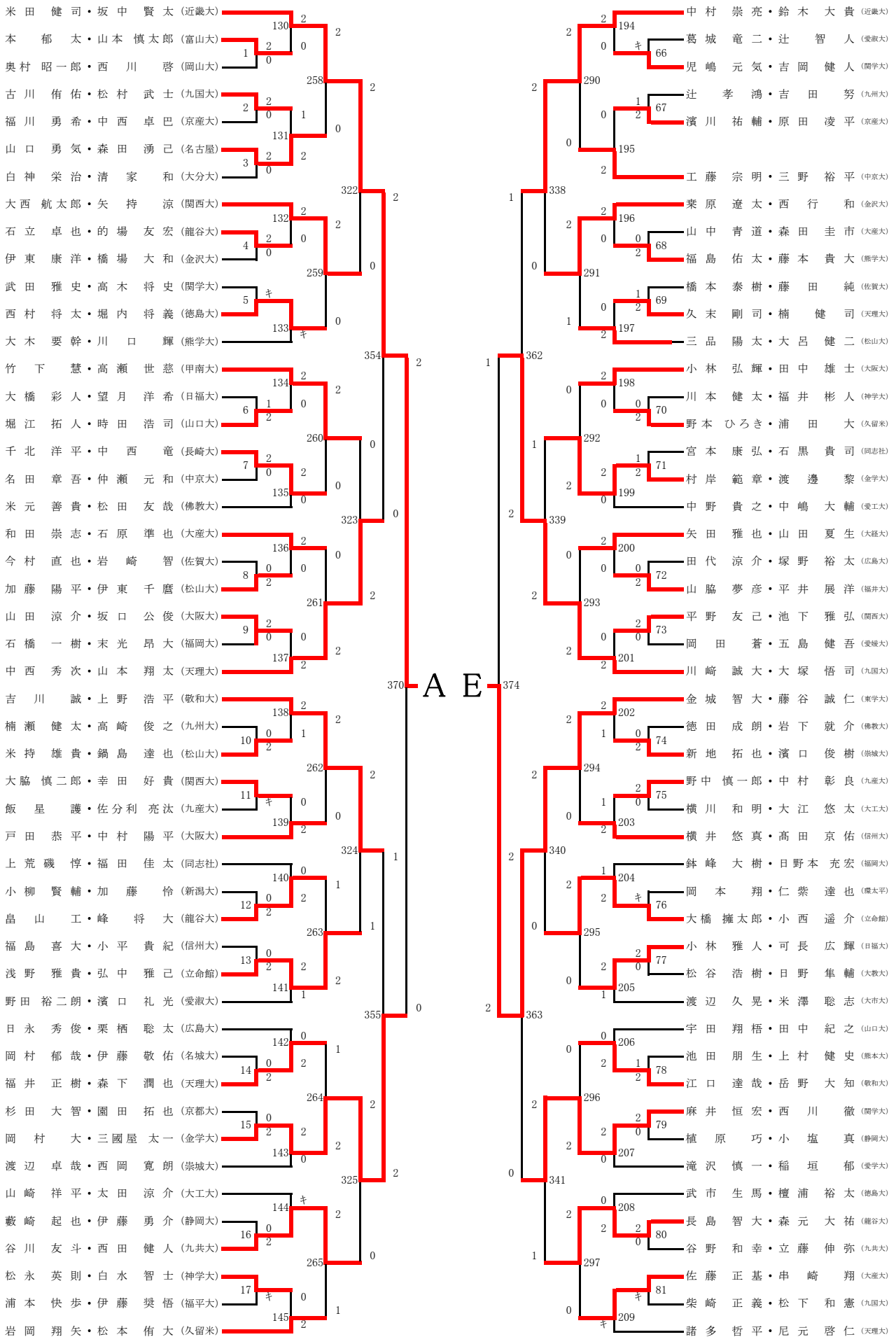

男子ダブルス 2 (MD)

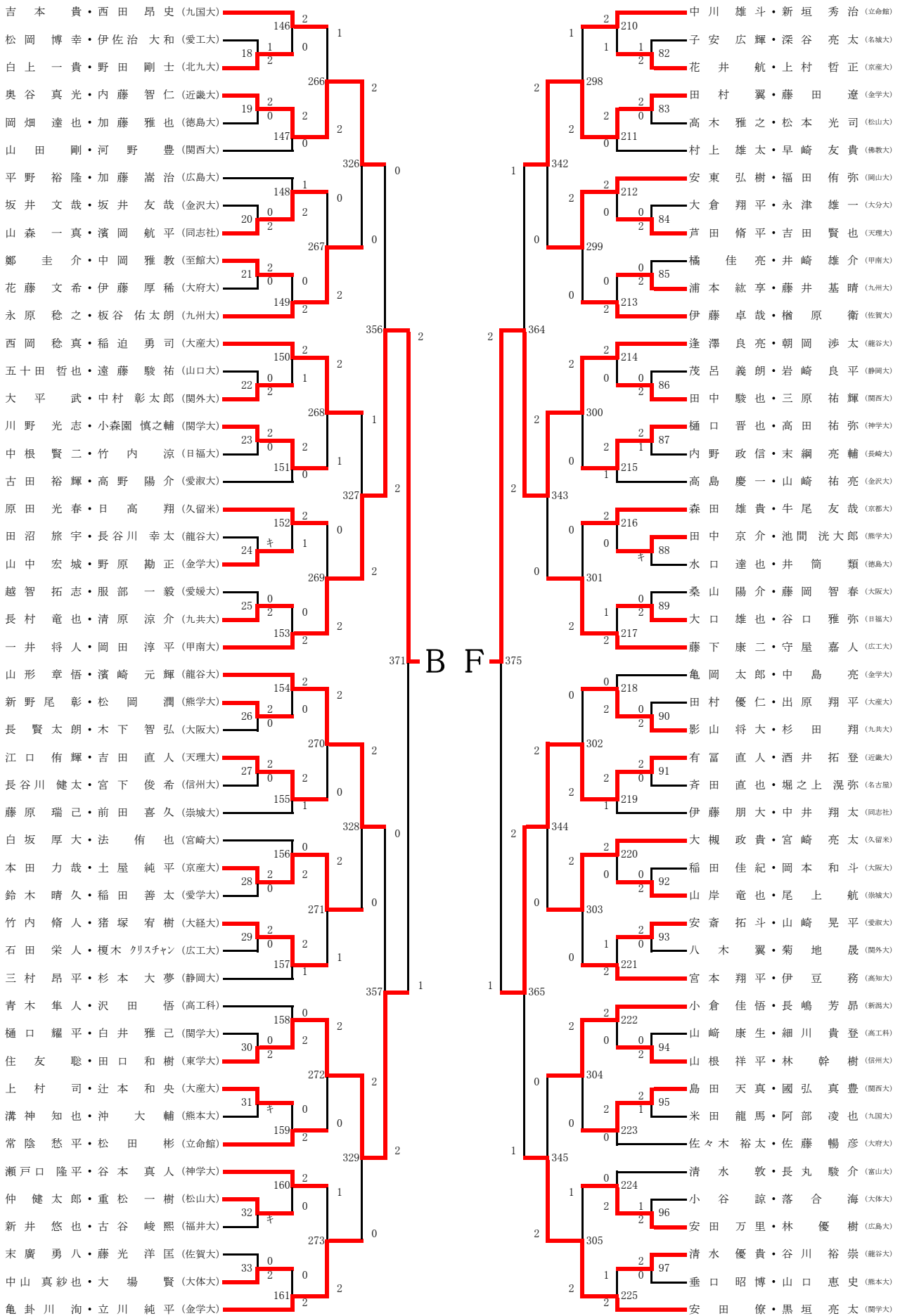

男子ダブルス 3 (MD)

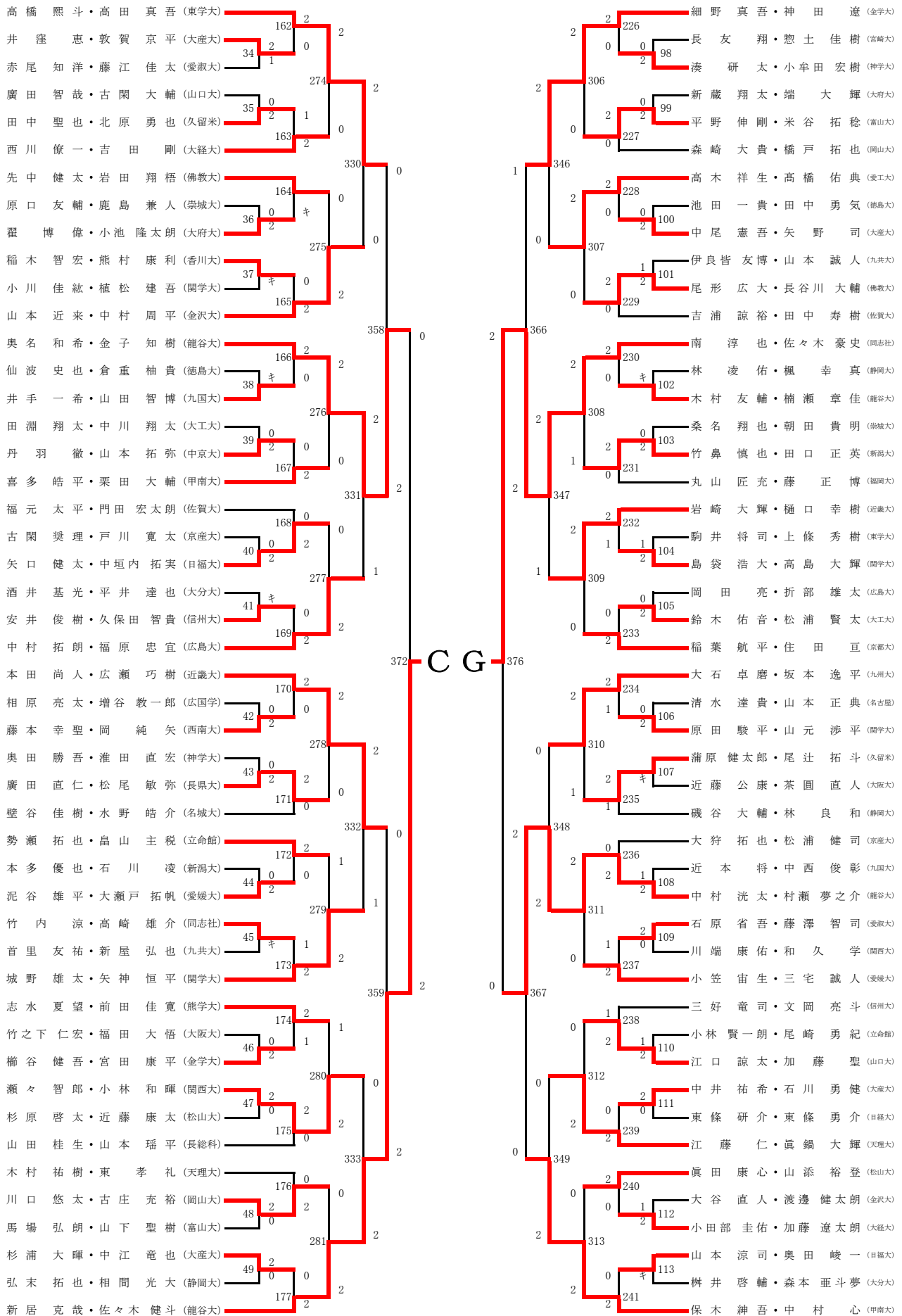

男子ダブルス 4 (MD)

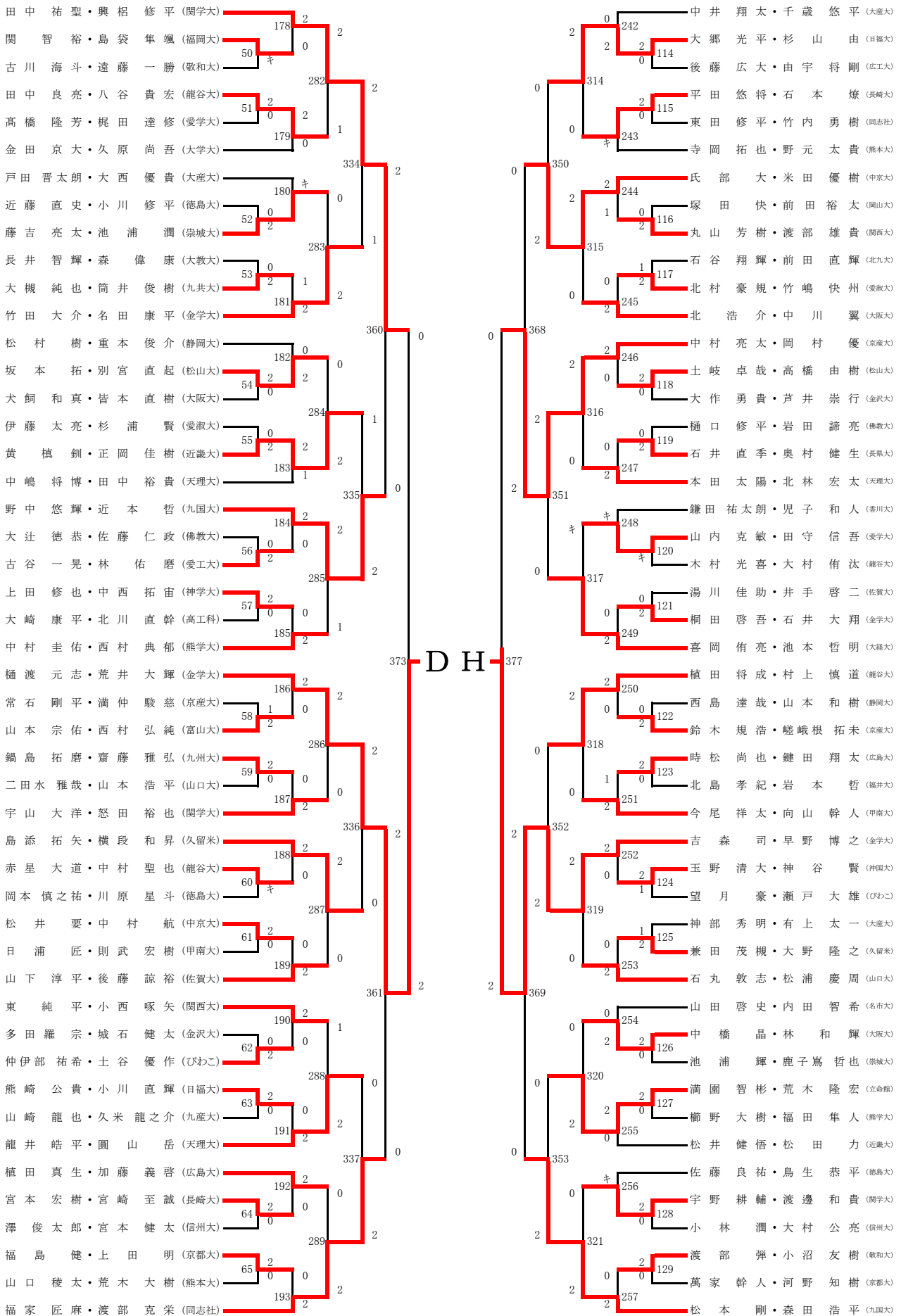

種目:男子複

試合番号	選手名 学校名			試合結果					選手名 学校名		
				勝数	第1ヶ-ム	第2ヶ-ム	第3ヶ-ム	勝数			
MD-1	本 郁太	山本 慎太郎	(富山大)	2	21 - 10	21 - 15		0	奥村 昭一郎	西川 啓	(岡山大)
MD-2	古川 侑佑	松村 武士	(九国大)	2	21 - 15	21 - 8		0	福川 勇希	中西 卓巴	(京産大)
MD-3	山口 勇気	森田 湧己	(名古屋)	2	21 - 17	21 - 15		0	白神 栄治	清家 和	(大分大)
MD-4	石立 卓也	的場 友宏	(龍谷大)	2	21 - 16	21 - 18		0	伊東 康洋	橋場 大和	(金沢大)
MD-5	西村 将太	堀内 将義	(徳島大)					キ	武田 雅史	高木 将史	(関学大)
MD-6	堀江 拓人	時田 浩司	(山口大)	2	21 - 15	20 - 22	21 - 18	1	大橋 彩人	望月 洋希	(日福大)
MD-7	千北 洋平	中西 竜	(長崎大)	2	22 - 20	21 - 13		0	名田 章吾	仲瀬 元和	(中京大)
MD-8	加藤 陽平	伊東 千磨	(松山大)	2	21 - 13	21 - 6		0	今村 直也	岩崎 智	(佐賀大)
MD-9	山田 涼介	坂口 公俊	(大阪大)	2	21 - 19	21 - 15		0	石橋 一樹	末光 昂大	(福岡大)
MD-10	米持 雄貴	鍋島 達也	(松山大)	2	21 - 8	21 - 13		0	楠瀬 健太	高崎 俊之	(九州大)
MD-11	大脇 慎二郎	幸田 好貴	(関西大)					キ	飯星 護	佐分利 亮汰	(九産大)
MD-12	畠山 工	峰 将大	(龍谷大)	2	21 - 19	21 - 11		0	小柳 賢輔	加藤 怜	(新潟大)
MD-13	浅野 雅貴	弘中 雅己	(立命館)	2	21 - 15	21 - 14		0	福島 喜大	小平 貴紀	(信州大)
MD-14	福井 正樹	森下 潤也	(天理大)	2	21 - 9	21 - 7		0	岡村 郁哉	伊藤 敬佑	(名城大)
MD-15	岡村 大	三國屋 太一	(金学大)	2	21 - 17	21 - 14		0	杉田 大智	園田 拓也	(京都大)
MD-16	谷川 友斗	西田 健人	(九共大)	2	21 - 6	21 - 7		0	藪崎 起也	伊藤 勇介	(静岡大)
MD-17	松永 英則	白水 智士	(神学大)					キ	浦本 快步	伊藤 奨悟	(福平大)
MD-18	白上 一貴	野田 剛士	(北九大)	2	21 - 16	18 - 21	21 - 13	1	松岡 博幸	伊佐治 大和	(愛工大)
MD-19	奥谷 真光	内藤 智仁	(近畿大)	2	21 - 8	21 - 9		0	岡畑 達也	加藤 雅也	(徳島大)
MD-20	山森 一真	濱岡 航平	(同志社)	2	25 - 23	21 - 16		0	坂井 文哉	坂井 友哉	(金沢大)
MD-21	鄭 圭介	中岡 雅教	(至館大)	2	21 - 14	21 - 13		0	花藤 文希	伊藤 厚稀	(大府大)
MD-22	大平 武	中村 彰太郎	(関外大)	2	21 - 13	21 - 19		0	五十田 哲也	遠藤 駿祐	(山口大)
MD-23	川野 光志	小森園 慎之輔	(関学大)	2	21 - 5	21 - 10		0	中根 賢二	竹内 涼	(日福大)
MD-24	山中 宏城	野原 勤正	(金学大)					キ	田沼 旅宇	長谷川 幸太	(龍谷大)
MD-25	長村 竜也	清原 涼介	(九共大)	2	21 - 16	21 - 8		0	越智 拓志	服部 一毅	(愛媛大)
MD-26	新野尾 彰	松岡 潤	(熊学大)	2	21 - 15	21 - 14		0	長 賢太郎	木下 智弘	(大阪大)
MD-27	江口 侑輝	吉田 直人	(天理大)	2	21 - 8	21 - 13		0	長谷川 健太	宮下 俊希	(信州大)
MD-28	本田 力哉	土屋 純平	(京産大)	2	21 - 13	21 - 16		0	鈴木 晴久	稲田 善太	(愛学大)
MD-29	竹内 脩人	猪塚 宥樹	(大経大)	2	21 - 13	21 - 9		0	石田 栄人	榎木 クリスチャン	(広工大)
MD-30	住友 聡	田口 和樹	(東学大)	2	21 - 12	21 - 19		0	樋口 耀平	白井 雅己	(関学大)
MD-31	上村 司	辻本 和央	(大産大)					キ	溝神 知也	沖 大輔	(熊本大)
MD-32	仲 健太郎	重松 一樹	(松山大)					キ	新井 悠也	古谷 峻熙	(福井大)
MD-33	中山 真紗也	大場 賢	(大体大)	2	21 - 13	21 - 12		0	末廣 勇八	藤光 洋匡	(佐賀大)
MD-34	井窪 恵	敦賀 京平	(大産大)	2	16 - 21	21 - 17	21 - 14	1	赤尾 知洋	藤江 佳太	(愛淑大)
MD-35	田中 聖也	北原 勇也	(久留米)	2	21 - 9	21 - 15		0	廣田 智哉	古閑 大輔	(山口大)
MD-36	翟 博偉	小池 隆太郎	(大府大)	2	21 - 10	21 - 18		0	原口 友輔	鹿島 兼人	(崇城大)
MD-37	稲木 智宏	熊村 康利	(香川大)					キ	小川 佳紘	植松 建吾	(関学大)
MD-38	井手 一希	山田 智博	(九国大)					キ	仙波 史也	倉重 柚貴	(徳島大)
MD-39	丹羽 徹	山本 拓弥	(中京大)	2	21 - 10	21 - 14		0	田淵 翔太	中川 翔太	(大工大)
MD-40	矢口 健太	中垣内 拓実	(日福大)	2	21 - 14	21 - 15		0	古閑 奨理	戸川 寛太	(京産大)
MD-41	安井 俊樹	久保田 智貴	(信州大)					キ	酒井 基光	平井 達也	(大分大)
MD-42	藤本 幸聖	岡 純矢	(西南大)	2	21 - 5	21 - 6		0	相原 亮太	増谷 教一郎	(広国学)
MD-43	廣田 直仁	松尾 敏弥	(長県大)	2	21 - 14	21 - 7		0	奥田 勝吾	淮田 直宏	(神学大)
MD-44	泥谷 雄平	大瀬戸 拓帆	(愛媛大)	2	21 - 7	21 - 12		0	本多 優也	石川 凌	(新潟大)
MD-45	竹内 涼	高崎 雄介	(同志社)					キ	首里 友祐	新屋 弘也	(九共大)
MD-46	櫛谷 健吾	宮田 康平	(金学大)	2	21 - 16	21 - 10		0	竹之下 仁宏	福田 大悟	(大阪大)
MD-47	瀬々 智郎	小林 和暉	(関西大)	2	21 - 14	21 - 17		0	杉原 啓太	近藤 康太	(松山大)
MD-48	川口 悠太	古庄 充裕	(岡山大)	2	21 - 10	21 - 19		0	馬場 弘朗	山下 聖樹	(富山大)
MD-49	杉浦 大暉	中江 竜也	(大産大)	2	21 - 13	21 - 13		0	弘末 拓也	相間 光大	(静岡大)
MD-50	関 智裕	島袋 隼颯	(福岡大)					キ	古川 海斗	遠藤 一勝	(敬和大)
MD-51	田中 良亮	八谷 貴宏	(龍谷大)	2	21 - 13	21 - 9		0	高橋 隆芳	梶田 達修	(愛学大)
MD-52	藤吉 亮太	池浦 潤	(崇城大)	2	21 - 8	21 - 12		0	近藤 直史	小川 修平	(徳島大)
MD-53	大槻 純也	筒井 俊樹	(九共大)	2	21 - 13	21 - 19		0	長井 智輝	森 偉康	(大教大)
MD-54	坂本 拓	別宮 直起	(松山大)	2	21 - 15	21 - 18		0	犬飼 和真	皆本 直樹	(大阪大)
MD-55	黄 楨釧	正岡 佳樹	(近畿大)	2	21 - 13	21 - 6		0	伊藤 太亮	杉浦 賢	(愛淑大)
MD-56	古谷 一晃	林 佑磨	(愛工大)	2	21 - 14	21 - 15		0	大辻 徳恭	佐藤 仁政	(佛教大)
MD-57	上田 修也	中西 拓宙	(神学大)	2	21 - 10	21 - 17		0	大崎 康平	北川 直幹	(高工科)
MD-58	山本 宗佑	西村 弘純	(富山大)	2	22 - 20	17 - 21	21 - 18	1	常石 剛平	満仲 駿慈	(京産大)
MD-59	鍋島 拓磨	齋藤 雅弘	(九州大)	2	21 - 10	21 - 14		0	二田水 雅哉	山本 浩平	(山口大)
MD-60	赤星 大道	中村 聖也	(龍谷大)					キ	岡本 慎之祐	川原 星斗	(徳島大)

種目:男子複

試合番号	選手名 学校名			試合結果					選手名 学校名		
				勝数	第1ゲ-ム	第2ゲ-ム	第3ゲ-ム	勝数			
MD-61	松井 要	中村 航	(中京大)	2	21 - 11	24 - 22		0	日浦 匠	則武 宏樹	(甲南大)
MD-62	仲伊部 祐希	土谷 優作	(びわこ)	2	21 - 12	21 - 14		0	多田 羅 宗	城石 健太	(金沢大)
MD-63	熊崎 公貴	小川 直輝	(日福大)	2	21 - 11	21 - 13		0	山崎 龍也	久米 龍之介	(九産大)
MD-64	宮本 宏樹	宮崎 至誠	(長崎大)	2	21 - 13	21 - 10		0	澤 俊太郎	宮本 健太	(信州大)
MD-65	福島 健	上田 明	(京都大)	2	21 - 11	21 - 19		0	山口 稜太	荒木 大樹	(熊本大)
MD-66	児嶋 元気	吉岡 健人	(関学大)					キ	葛城 竜二	辻 智人	(愛淑大)
MD-67	濱川 祐輔	原田 凌平	(京産大)	2	16 - 21	21 - 19	21 - 16	1	辻 孝鴻	吉田 努	(九州大)
MD-68	福島 佑太	藤本 真大	(熊学大)	2	21 - 9	21 - 11		0	山中 青道	森田 圭市	(大産大)
MD-69	久末 剛司	楠 健司	(天理大)	2	21 - 11	18 - 21	21 - 19	1	橋本 泰樹	藤田 純	(佐賀大)
MD-70	野本 ひろき	浦田 大	(久留米)	2	21 - 8	21 - 9		0	川本 健太	福井 彬人	(神学大)
MD-71	村岸 範章	渡邊 黎	(金学大)	2	20 - 22	21 - 9	21 - 14	1	宮本 康弘	石黒 貴司	(同志社)
MD-72	山脇 夢彦	平井 展洋	(福井大)	2	21 - 18	21 - 16		0	田代 涼介	塚野 裕太	(広島大)
MD-73	平野 友己	池下 雅弘	(関西大)	2	21 - 16	21 - 15		0	岡田 蒼	五島 健吾	(愛媛大)
MD-74	新地 拓也	濱口 俊樹	(崇城大)	2	21 - 8	21 - 7		0	徳田 成朗	岩下 就介	(佛教大)
MD-75	野中 慎一郎	中村 彰良	(九産大)	2	21 - 8	21 - 9		0	横川 和明	大江 悠太	(大工大)
MD-76	大橋 擁太郎	小西 遥介	(立命館)					キ	岡本 翔	仁紫 達也	(環太平)
MD-77	小林 雅人	可長 広輝	(日福大)	2	21 - 12	21 - 14		0	松谷 浩樹	日野 隼輔	(大教大)
MD-78	江口 達哉	岳野 大知	(敬和大)	2	18 - 21	21 - 10	21 - 12	1	池田 朋生	上村 健史	(熊本大)
MD-79	麻井 恒宏	西川 徹	(関学大)	2	21 - 7	21 - 9		0	植原 巧	小塩 真	(静岡大)
MD-80	長島 智大	森元 大祐	(龍谷大)	2	21 - 13	21 - 12		0	谷野 和幸	立藤 伸弥	(九共大)
MD-81	佐藤 正基	串崎 翔	(大産大)					キ	柴崎 正義	松下 和憲	(九国大)
MD-82	花井 航	上村 哲正	(京産大)	2	19 - 21	21 - 15	21 - 14	1	子安 広輝	深谷 亮太	(名城大)
MD-83	田村 翼	藤田 遼	(金学大)	2	21 - 13	21 - 11		0	高木 雅之	松本 光司	(松山大)
MD-84	芦田 脩平	吉田 賢也	(天理大)	2	21 - 12	21 - 11		0	大倉 翔平	永津 雄一	(大分大)
MD-85	浦本 紘享	藤井 基晴	(九州大)	2	21 - 12	21 - 16		0	橋 佳亮	井崎 雄介	(甲南大)
MD-86	田中 駿也	三原 祐輝	(関西大)	2	21 - 6	21 - 8		0	茂呂 義朗	岩崎 良平	(静岡大)
MD-87	樋口 晋也	高田 祐弥	(神学大)	2	21 - 18	19 - 21	21 - 14	1	内野 政信	末綱 亮輔	(長崎大)
MD-88	田中 京介	池間 洸太郎	(熊学大)					キ	水口 達也	井筒 類	(徳島大)
MD-89	大口 雄也	谷口 雅弥	(日福大)	2	21 - 16	21 - 14		0	桑山 陽介	藤岡 智春	(大阪大)
MD-90	影山 将大	杉田 翔	(九共大)	2	21 - 10	21 - 8		0	田村 優仁	出原 翔平	(大産大)
MD-91	有富 直人	酒井 拓登	(近畿大)	2	21 - 8	21 - 10		0	斉田 直也	堀之上 滉弥	(名古屋)
MD-92	山岸 竜也	尾上 航	(崇城大)	2	21 - 10	21 - 10		0	稲田 佳紀	岡本 和斗	(大阪大)
MD-93	安斎 拓斗	山崎 晃平	(愛淑大)	2	21 - 18	21 - 18		0	八木 翼	菊地 晟	(関外大)
MD-94	山根 祥平	林 幹樹	(信州大)	2	21 - 13	21 - 18		0	山崎 康生	細川 貴登	(高工科)
MD-95	島田 天真	國弘 真豊	(関西大)	2	21 - 15	19 - 21	21 - 17	1	米田 龍馬	阿部 凌也	(九国大)
MD-96	安田 万里	林 優樹	(広島大)	2	21 - 13	19 - 21	21 - 10	1	小谷 諒	落合 海	(大体大)
MD-97	清水 優貴	谷川 裕崇	(龍谷大)	2	21 - 9	21 - 9		0	垂口 昭博	山口 恵史	(熊本大)
MD-98	湊 研太	小牟田 宏樹	(神学大)	2	21 - 13	21 - 11		0	長友 翔	惣土 佳樹	(宮崎大)
MD-99	平野 伸剛	米谷 拓稔	(富山大)	2	21 - 19	21 - 16		0	新蔵 翔太	端 大輝	(大府大)
MD-100	中尾 憲吾	矢野 司	(大産大)	2	21 - 18	21 - 18		0	池田 一貴	田中 勇気	(徳島大)
MD-101	尾形 広大	長谷川 大輔	(佛教大)	2	12 - 21	21 - 11	21 - 19	1	伊良皆 友博	山本 誠人	(九共大)
MD-102	木村 友輔	楠瀬 章佳	(龍谷大)					キ	林 凌佑	楓 幸真	(静岡大)
MD-103	竹鼻 慎也	田口 正英	(新潟大)	2	21 - 8	21 - 19		0	桑名 翔也	朝田 貴明	(崇城大)
MD-104	島袋 浩大	高島 大輝	(関学大)	2	21 - 18	19 - 21	21 - 8	1	駒井 将司	上條 秀樹	(東学大)
MD-105	鈴木 佑音	松浦 賢太	(大工大)	2	21 - 15	21 - 19		0	岡田 亮	折部 雄太	(広島大)
MD-106	原田 駿平	山元 渉平	(関学大)	2	21 - 4	21 - 12		0	清水 達貴	山本 正典	(名古屋)
MD-107	蒲原 健太郎	尾辻 拓斗	(久留米)					キ	近藤 公康	茶園 直人	(大阪大)
MD-108	中村 洸太	村瀬 夢之介	(龍谷大)	2	21 - 23	21 - 12	21 - 12	1	近本 将	中西 俊彰	(九国大)
MD-109	石原 省吾	藤澤 智司	(愛淑大)	2	21 - 15	21 - 12		0	川端 康佑	和久 学	(関西大)
MD-110	江口 諒太	加藤 聖	(山口大)	2	18 - 21	21 - 12	21 - 16	1	小林 賢一朗	尾崎 勇紀	(立命館)
MD-111	中井 祐希	石川 勇健	(大産大)	2	21 - 16	21 - 19		0	東條 研介	東條 勇介	(日経大)
MD-112	小田部 圭佑	加藤 遼太郎	(大経大)	2	14 - 21	21 - 18	21 - 19	1	大谷 直人	渡邊 健太郎	(金沢大)
MD-113	山本 涼司	奥田 峻一	(日福大)					キ	榎井 啓輔	森本 亜斗夢	(大分大)
MD-114	大郷 光平	杉山 由	(日福大)	2	21 - 13	21 - 15		0	後藤 広大	由宇 将剛	(広工大)
MD-115	平田 悠将	石本 燎	(長崎大)	2	21 - 10	21 - 14		0	東田 修平	竹内 勇樹	(同志社)
MD-116	丸山 芳樹	渡部 雄貴	(関西大)	2	21 - 16	21 - 16		0	塚田 快	前田裕太	(岡山大)
MD-117	北村 豪規	竹嶋 快州	(愛淑大)	2	19 - 21	21 - 10	21 - 16	1	石谷 翔輝	前田 直輝	(北九大)
MD-118	土岐 卓哉	高橋 由樹	(松山大)	2	21 - 18	21 - 16		0	大作 勇貴	芦井 崇行	(金沢大)
MD-119	石井 直季	奥村 健生	(長県大)	2	21 - 4	21 - 11		0	樋口 修平	岩田 諦亮	(佛教大)
MD-120	山内 克敏	田守 信吾	(愛学大)					キ	木村 光喜	大村 侑汰	(龍谷大)

種目:男子複

試合番号	選手名 学校名			試合結果					選手名 学校名		
				勝数	第1ヶ-ム	第2ヶ-ム	第3ヶ-ム	勝数			
MD-121	桐田 啓吾	石井 大翔	(金学大)	2	21 - 12	21 - 13		0	湯川 佳助	井手 啓二	(佐賀大)
MD-122	鈴木 規浩	嵯峨根 拓未	(京産大)	2	21 - 5	21 - 8		0	西島 達哉	山本 和樹	(静岡大)
MD-123	時松 尚也	鍵田 翔太	(広島大)	2	21 - 14	21 - 15		0	北島 孝紀	岩本 哲	(福井大)
MD-124	玉野 清大	神谷 賢	(冲国大)	2	19 - 21	22 - 20	21 - 16	1	望月 豪	瀬戸 大雄	(びわこ)
MD-125	兼田 茂槻	大野 隆之	(久留米)	2	21 - 14	20 - 22	21 - 18	1	神部 秀明	有上 太一	(大産大)
MD-126	中橋 晶	林 和輝	(大阪大)	2	23 - 21	21 - 15		0	池浦 輝	鹿子鳥 哲也	(崇城大)
MD-127	満園 智彬	荒木 隆宏	(立命館)	2	21 - 17	21 - 7		0	櫛野 大樹	福田 隼人	(熊学大)
MD-128	宇野 耕輔	渡邊 和貴	(関学大)	2	27 - 25	21 - 16		0	小林 潤	大村 公亮	(信州大)
MD-129	渡部 弾	小沼 友樹	(敬和大)	2	21 - 5	21 - 2		0	萬家 幹人	河野 知樹	(京都大)
MD-130	米田 健司	坂中 賢太	(近畿大)	2	21 - 12	21 - 14		0	本 郁太	山本 慎太郎	(富山大)
MD-131	山口 勇気	森田 湧己	(名古屋)	2	12 - 21	21 - 17	21 - 17	1	古川 侑佑	松村 武士	(九国大)
MD-132	大西 航太郎	矢持 涼	(関西大)	2	21 - 14	21 - 12		0	石立 卓也	的場 友宏	(龍谷大)
MD-133	西村 将太	堀内 将義	(徳島大)					キ	大木 要幹	川口 輝	(熊学大)
MD-134	竹下 慧	高瀬 世慈	(甲南大)	2	21 - 17	21 - 14		0	堀江 拓人	時田 浩司	(山口大)
MD-135	千北 洋平	中西 竜	(長崎大)	2	21 - 13	21 - 12		0	米元 善貴	松田 友哉	(佛教大)
MD-136	和田 崇志	石原 準也	(大産大)	2	21 - 15	21 - 19		0	加藤 陽平	伊東 千磨	(松山大)
MD-137	中西 秀次	山本 翔太	(天理大)	2	21 - 15	21 - 16		0	山田 涼介	坂口 公俊	(大阪大)
MD-138	吉川 誠	上野 浩平	(敬和大)	2	21 - 17	18 - 21	21 - 8	1	米持 雄貴	鍋島 達也	(松山大)
MD-139	戸田 恭平	中村 陽平	(大阪大)	2	21 - 14	21 - 11		0	大脇 慎二郎	幸田 好貴	(関西大)
MD-140	畠山 工	峰 将大	(龍谷大)	2	23 - 21	21 - 19		0	上荒磯 惇	福田 佳太	(同志社)
MD-141	浅野 雅貴	弘中 雅己	(立命館)	2	21 - 19	15 - 21	21 - 13	1	野田 裕二郎	濱口 礼光	(愛淑大)
MD-142	福井 正樹	森下 潤也	(天理大)	2	21 - 5	21 - 12		0	日永 秀俊	栗栖 聡太	(広島大)
MD-143	岡村 大	三國屋 太一	(金学大)	2	21 - 14	21 - 16		0	渡辺 卓哉	西岡 寛朗	(崇城大)
MD-144	谷川 友斗	西田 健人	(九共大)					キ	山崎 祥平	太田 涼介	(大工大)
MD-145	岩岡 翔矢	松本 侑大	(久留米)	2	21 - 11	21 - 7		0	松永 英則	白水 智士	(神学大)
MD-146	吉本 貴	西田 昂史	(九国大)	2	21 - 9	21 - 18		0	白上 一貴	野田 剛士	(北九大)
MD-147	奥谷 真光	内藤 智仁	(近畿大)	2	21 - 15	21 - 9		0	山田 剛	河野 豊	(関西大)
MD-148	山森 一真	濱岡 航平	(同志社)	2	17 - 21	21 - 14	21 - 10	1	平野 裕隆	加藤 嵩治	(広島大)
MD-149	永原 稔之	板谷 佑太郎	(九州大)	2	21 - 15	21 - 12		0	鄭 圭介	中岡 雅教	(至館大)
MD-150	西岡 稔真	稲迫 勇司	(大産大)	2	21 - 15	15 - 21	21 - 12	1	大平 武	中村 彰太郎	(関外大)
MD-151	川野 光志	小森園 慎之輔	(関学大)	2	21 - 11	21 - 13		0	古田 裕輝	高野 陽介	(愛淑大)
MD-152	原田 光春	日高 翔	(久留米)	2	23 - 21	15 - 21	21 - 17	1	山中 宏城	野原 勘正	(金学大)
MD-153	一井 将人	岡田 淳平	(甲南大)	2	21 - 11	21 - 19		0	長村 竜也	清原 涼介	(九共大)
MD-154	山形 章悟	濱崎 元輝	(龍谷大)	2	21 - 12	22 - 20		0	新野尾 彰	松岡 潤	(熊学大)
MD-155	江口 侑輝	吉田 直人	(天理大)	2	21 - 16	16 - 21	21 - 18	1	藤原 瑞己	前田 喜久	(崇城大)
MD-156	本田 力哉	土屋 純平	(京産大)	2	21 - 13	21 - 13		0	白坂 厚大	法 侑也	(宮崎大)
MD-157	竹内 脩人	猪塚 宥樹	(大経大)	2	21 - 18	10 - 21	21 - 14	1	三村 昂平	杉本 大夢	(静岡大)
MD-158	住友 聡	田口 和樹	(東学大)	2	21 - 13	21 - 15		0	青木 隼人	沢田 悟	(高工科)
MD-159	常陰 愁平	松田 彬	(立命館)	2	21 - 11	21 - 18		0	上村 司	辻本 和央	(大産大)
MD-160	瀬戸口 隆平	谷本 真人	(神学大)	2	21 - 15	21 - 18		0	仲 健太郎	重松 一樹	(松山大)
MD-161	亀卦川 洵	立川 純平	(金学大)	2	25 - 23	21 - 15		0	中山 真紗也	大場 賢	(大体大)
MD-162	高橋 照斗	高田 真吾	(東学大)	2	21 - 3	21 - 11		0	井窪 恵	敦賀 京平	(大産大)
MD-163	西川 僚一	吉田 剛	(大経大)	2	24 - 22	16 - 21	21 - 19	1	田中 聖也	北原 勇也	(久留米)
MD-164	先中 健太	岩田 翔梧	(佛教大)					キ	翟 博偉	小池 隆太郎	(大府大)
MD-165	山本 近来	中村 周平	(金沢大)	2	21 - 14	21 - 15		0	稲木 智宏	熊村 康利	(香川大)
MD-166	奥名 和希	金子 知樹	(龍谷大)	2	21 - 10	21 - 13		0	井手 一希	山田 智博	(九国大)
MD-167	喜多 皓平	栗田 大輔	(甲南大)	2	23 - 21	23 - 21		0	丹羽 徹	山本 拓弥	(中京大)
MD-168	矢口 健太	中垣内 拓実	(日福大)	2	21 - 16	21 - 17		0	福元 太平	門田 宏太郎	(佐賀大)
MD-169	中村 拓朗	福原 忠宜	(広島大)	2	21 - 8	21 - 12		0	安井 俊樹	久保田 智貴	(信州大)
MD-170	本田 尚人	広瀬 巧樹	(近畿大)	2	21 - 13	28 - 26		0	藤本 幸聖	岡 純矢	(西南大)
MD-171	廣田 直仁	松尾 敏弥	(長県大)	2	21 - 7	21 - 16		0	壁谷 佳樹	水野 皓介	(名城大)
MD-172	勢瀬 拓也	畠山 主税	(立命館)	2	21 - 14	21 - 12		0	泥谷 雄平	大瀬戸 拓帆	(愛媛大)
MD-173	城野 雄太	矢神 恒平	(関学大)	2	21 - 19	26 - 28	21 - 15	1	竹内 涼	高崎 雄介	(同志社)
MD-174	志水 夏望	前田 佳寛	(熊学大)	2	12 - 21	21 - 17	21 - 7	1	櫛谷 健吾	宮田 康平	(金学大)
MD-175	瀬々 智郎	小林 和暉	(関西大)	2	21 - 16	24 - 22		0	山田 桂生	山本 瑠平	(長総科)
MD-176	川口 悠太	古庄 充裕	(岡山大)	2	21 - 12	21 - 14		0	木村 祐樹	東 孝礼	(天理大)
MD-177	新居 克哉	佐々木 健斗	(龍谷大)	2	21 - 9	21 - 13		0	杉浦 大暉	中江 竜也	(大産大)
MD-178	田中 祐聖	興梠 修平	(関学大)	2	21 - 6	21 - 8		0	関 智裕	島袋 隼颯	(福岡大)
MD-179	田中 良亮	八谷 貴宏	(龍谷大)	2	21 - 10	21 - 9		0	金田 京大	久原 尚吾	(大学大)
MD-180	藤吉 亮太	池浦 潤	(崇城大)					キ	戸田 晋太郎	大西 優貴	(大産大)

種目:男子複

試合番号	選手名 学校名			試合結果					選手名 学校名		
				勝数	第1ヶ-ム	第2ヶ-ム	第3ヶ-ム	勝数			
MD-181	竹田 大介	名田 康平	(金学大)	2	21 - 13	19 - 21	21 - 16	1	大槻 純也	筒井 俊樹	(九共大)
MD-182	坂本 拓	別宮 直起	(松山大)	2	21 - 10	21 - 19		0	松村 樹	重本 俊介	(静岡大)
MD-183	黄 楨釧	正岡 佳樹	(近畿大)	2	18 - 21	21 - 16	21 - 17	1	中嶋 将博	田中 裕貴	(天理大)
MD-184	野中 悠輝	近本 哲	(九国大)	2	21 - 10	21 - 10		0	古谷 一晃	林 佑磨	(愛工大)
MD-185	中村 圭佑	西村 典郁	(熊学大)	2	21 - 16	21 - 15		0	上田 修也	中西 拓宙	(神学大)
MD-186	樋渡 元志	荒井 大輝	(金学大)	2	22 - 20	21 - 14		0	山本 宗佑	西村 弘純	(富山大)
MD-187	宇山 大洋	怒田 裕也	(関学大)	2	21 - 11	21 - 15		0	鍋島 拓磨	齋藤 雅弘	(九州大)
MD-188	島添 拓矢	横段 和昇	(久留米)	2	21 - 15	21 - 11		0	赤星 大道	中村 聖也	(龍谷大)
MD-189	山下 淳平	後藤 諒裕	(佐賀大)	2	21 - 16	21 - 14		0	松井 要	中村 航	(中京大)
MD-190	東 純平	小西 啄矢	(関西大)	2	21 - 7	21 - 15		0	仲伊部 祐希	土谷 優作	(びわこ)
MD-191	龍井 皓平	圓山 岳	(天理大)	2	21 - 12	21 - 13		0	熊崎 公貴	小川 直輝	(日福大)
MD-192	植田 真生	加藤 義啓	(広島大)	2	21 - 19	21 - 14		0	宮本 宏樹	宮崎 至誠	(長崎大)
MD-193	福家 匠麻	渡部 克栄	(同志社)	2	21 - 7	21 - 11		0	福島 健	上田 明	(京都大)
MD-194	中村 崇亮	鈴木 大貴	(近畿大)	2	21 - 7	21 - 13		0	児嶋 元気	吉岡 健人	(関学大)
MD-195	工藤 宗明	三野 裕平	(中京大)	2	21 - 15	21 - 18		0	濱川 祐輔	原田 凌平	(京産大)
MD-196	栗原 遼太	西行 和	(金沢大)	2	21 - 16	21 - 16		0	福島 佑太	藤本 貴大	(熊学大)
MD-197	三品 陽太	大呂 健二	(松山大)	2	21 - 16	21 - 15		0	久末 剛司	楠 健司	(天理大)
MD-198	小林 弘輝	田中 雄士	(大阪大)	2	21 - 12	21 - 9		0	野本 ひろき	浦田 大	(久留米)
MD-199	村岸 範章	渡邊 黎	(金学大)	2	21 - 12	21 - 14		0	中野 貴之	中嶋 大輔	(愛工大)
MD-200	矢田 雅也	山田 夏生	(大経大)	2	21 - 8	21 - 15		0	山脇 夢彦	平井 展洋	(福井大)
MD-201	川崎 誠大	大塚 悟司	(九国大)	2	21 - 15	21 - 11		0	平野 友己	池下 雅弘	(関西大)
MD-202	金城 智大	藤谷 誠仁	(東学大)	2	21 - 13	16 - 21	21 - 11	1	新地 拓也	濱口 俊樹	(崇城大)
MD-203	横井 悠真	高田 京佑	(信州大)	2	16 - 21	21 - 12	21 - 13	1	野中 慎一郎	中村 彰良	(九産大)
MD-204	大橋 擁太郎	小西 遥介	(立命館)	2	18 - 21	21 - 13	21 - 17	1	鉢峰 大樹	日野本 充宏	(福岡大)
MD-205	小林 雅人	可長 広輝	(日福大)	2	21 - 12	18 - 21	21 - 11	1	渡辺 久晃	米澤 聡志	(大市大)
MD-206	江口 達哉	岳野 大知	(敬和大)	2	21 - 13	21 - 17		0	宇田 翔梧	田中 紀之	(山口大)
MD-207	麻井 恒宏	西川 徹	(関学大)	2	21 - 16	22 - 20		0	滝沢 慎一	稲垣 郁	(愛学大)
MD-208	長島 智大	森元 大祐	(龍谷大)	2	21 - 5	21 - 7		0	武市 生馬	檀浦 裕太	(徳島大)
MD-209	佐藤 正基	串崎 翔	(大産大)					キ	諸多 哲平	尼元 啓仁	(天理大)
MD-210	中川 雄斗	新垣 秀治	(立命館)	2	18 - 21	21 - 14	21 - 12	1	花井 航	上村 哲正	(京産大)
MD-211	田村 翼	藤田 遼	(金学大)	2	21 - 5	21 - 7		0	村上 雄太	早崎 友貴	(佛教大)
MD-212	安東 弘樹	福田 侑弥	(岡山大)	2	21 - 19	21 - 19		0	芦田 脩平	吉田 賢也	(天理大)
MD-213	伊藤 卓哉	檜原 衛	(佐賀大)	2	21 - 17	21 - 17		0	浦本 紘享	藤井 基晴	(九州大)
MD-214	逢澤 良亮	朝岡 渉太	(龍谷大)	2	21 - 15	21 - 12		0	田中 駿也	三原 祐輝	(関西大)
MD-215	樋口 晋也	高田 祐弥	(神学大)	2	21 - 19	20 - 22	21 - 14	1	高島 慶一	山崎 祐亮	(金沢大)
MD-216	森田 雄貴	牛尾 友哉	(京都大)	2	21 - 8	21 - 15		0	田中 京介	池間 洸太郎	(熊学大)
MD-217	藤下 康二	守屋 嘉人	(広工大)	2	10 - 21	21 - 19	21 - 15	1	大口 雄也	谷口 雅弥	(日福大)
MD-218	影山 将大	杉田 翔	(九共大)	2	21 - 19	21 - 18		0	亀岡 太郎	中島 亮	(金学大)
MD-219	有富 直人	酒井 拓登	(近畿大)	2	21 - 13	19 - 21	21 - 17	1	伊藤 朋大	中井 翔太	(同志社)
MD-220	大槻 政貴	宮崎 亮太	(久留米)	2	21 - 8	21 - 13		0	山岸 竜也	尾上 航	(崇城大)
MD-221	宮本 翔平	伊豆 務	(高知大)	2	21 - 12	19 - 21	21 - 13	1	安斎 拓斗	山崎 晃平	(愛淑大)
MD-222	小倉 佳悟	長嶋 芳昂	(新潟大)	2	21 - 15	21 - 13		0	山根 祥平	林 幹樹	(信州大)
MD-223	島田 天真	國弘 真豊	(関西大)	2	21 - 15	21 - 15		0	佐々木 裕太	佐藤 暢彦	(大府大)
MD-224	安田 万里	林 優樹	(広島大)	2	21 - 13	21 - 13		0	清水 敦	長丸 駿介	(富山大)
MD-225	安田 僚	黒垣 亮太	(関学大)	2	11 - 21	21 - 17	21 - 16	1	清水 優貴	谷川 裕崇	(龍谷大)
MD-226	細野 真吾	神田 遼	(金学大)	2	21 - 7	21 - 17		0	湊 研太	小牟田 宏樹	(神学大)
MD-227	平野 伸剛	米谷 拓稔	(富山大)	2	21 - 18	21 - 9		0	森崎 大貴	橋戸 拓也	(岡山大)
MD-228	高木 祥生	高橋 佑典	(愛工大)	2	21 - 9	21 - 15		0	中尾 憲吾	矢野 司	(大産大)
MD-229	尾形 広大	長谷川 大輔	(佛教大)	2	21 - 13	21 - 10		0	吉浦 諒裕	田中 寿樹	(佐賀大)
MD-230	南 淳也	佐々木 豪史	(同志社)	2	21 - 18	21 - 13		0	木村 友輔	楠瀬 章佳	(龍谷大)
MD-231	竹鼻 慎也	田口 正英	(新潟大)	2	21 - 13	21 - 13		0	丸山 匠充	藤 正博	(福岡大)
MD-232	岩崎 大輝	樋口 幸樹	(近畿大)	2	21 - 14	15 - 21	21 - 15	1	島袋 浩大	高島 大輝	(関学大)
MD-233	稲葉 航平	住田 亘	(京都大)	2	21 - 14	21 - 12		0	鈴木 佑音	松浦 賢太	(大工大)
MD-234	大石 卓磨	坂本 逸平	(九州大)	2	21 - 19	13 - 21	21 - 14	1	原田 駿平	山元 渉平	(関学大)
MD-235	蒲原 健太郎	尾辻 拓斗	(久留米)	2	21 - 10	25 - 27	21 - 15	1	磯谷 大輔	林 良和	(静岡大)
MD-236	中村 洸太	村瀬 夢之介	(龍谷大)	2	21 - 15	21 - 18		0	大狩 拓也	松浦 健司	(京産大)
MD-237	小笠 宙生	三宅 誠人	(愛媛大)	2	23 - 21	14 - 21	25 - 23	1	石原 省吾	藤澤 智司	(愛淑大)
MD-238	江口 諒太	加藤 聖	(山口大)	2	11 - 21	21 - 18	21 - 15	1	三好 竜司	文岡 亮斗	(信州大)
MD-239	江藤 仁	眞鍋 大輝	(天理大)	2	21 - 8	21 - 13		0	中井 祐希	石川 勇健	(大産大)
MD-240	眞田 康心	山添 裕登	(松山大)	2	21 - 15	21 - 18		0	小田部 圭佑	加藤 遼太郎	(大経大)

種目:男子複

試合番号	選手名 学校名			試合結果					選手名 学校名		
				勝数	第1ケ-ム	第2ケ-ム	第3ケ-ム	勝数			
MD-241	保木 紳吾	中村 心	(甲南大)	2	21 - 9	21 - 13		0	山本 涼司	奥田 峻一	(日福大)
MD-242	大郷 光平	杉山 由	(日福大)	2	21 - 10	21 - 12		0	中井 翔太	千歳 悠平	(大産大)
MD-243	平田 悠将	石本 燎	(長崎大)					キ	寺岡 拓也	野元 太貴	(熊本大)
MD-244	氏部 大	米田 優樹	(中京大)	2	24 - 26	21 - 10	24 - 22	1	丸山 芳樹	渡部 雄貴	(関西大)
MD-245	北 浩介	中川 翼	(大阪大)	2	21 - 18	21 - 11		0	北村 豪規	竹嶋 快州	(愛淑大)
MD-246	中村 亮太	岡村 優	(京産大)	2	21 - 10	21 - 5		0	土岐 卓哉	高橋 由樹	(松山大)
MD-247	本田 太陽	北林 宏太	(天理大)	2	21 - 10	25 - 23		0	石井 直季	奥村 健生	(長県大)
MD-248	山内 克敏	田守 信吾	(愛学大)					キ	鎌田 祐太郎	児子 和人	(香川大)
MD-249	喜岡 侑亮	池本 哲明	(大経大)	2	21 - 16	21 - 17		0	桐田 啓吾	石井 大翔	(金学大)
MD-250	植田 将成	村上 慎道	(龍谷大)	2	21 - 19	21 - 17		0	鈴木 規浩	嵯峨根 拓未	(京産大)
MD-251	今尾 祥太	向山 幹人	(甲南大)	2	15 - 21	21 - 13	21 - 19	1	時松 尚也	鍵田 翔太	(広島大)
MD-252	吉森 司	早野 博之	(金学大)	2	21 - 12	21 - 16		0	玉野 清大	神谷 賢	(冲国大)
MD-253	石丸 敦志	松浦 慶周	(山口大)	2	21 - 17	21 - 11		0	兼田 茂槻	大野 隆之	(久留米)
MD-254	中橋 晶	林 和輝	(大阪大)	2	21 - 9	21 - 10		0	山田 啓史	内田 智希	(名市大)
MD-255	満園 智彬	荒木 隆宏	(立命館)	2	21 - 16	21 - 14		0	松井 健悟	松田 力	(近畿大)
MD-256	宇野 耕輔	渡邊 和貴	(関学大)					キ	佐藤 良祐	鳥生 恭平	(徳島大)
MD-257	松本 剛	森田 浩平	(九国大)	2	21 - 14	21 - 10		0	渡部 弾	小沼 友樹	(敬和大)
MD-258	米田 健司	坂中 賢太	(近畿大)	2	21 - 17	23 - 21		0	山口 勇氣	森田 湧己	(名古屋)
MD-259	大西 航太郎	矢持 涼	(関西大)	2	21 - 10	21 - 5		0	西村 将太	堀内 将義	(徳島大)
MD-260	竹下 慧	高瀬 世慈	(甲南大)	2	21 - 13	21 - 17		0	千北 洋平	中西 竜	(長崎大)
MD-261	中西 秀次	山本 翔太	(天理大)	2	21 - 17	21 - 16		0	和田 崇志	石原 準也	(大産大)
MD-262	吉川 誠	上野 浩平	(敬和大)	2	21 - 13	21 - 7		0	戸田 恭平	中村 陽平	(大阪大)
MD-263	浅野 雅貴	弘中 雅己	(立命館)	2	11 - 21	22 - 20	21 - 12	1	畠山 工	峰 将大	(龍谷大)
MD-264	岡村 大	三國屋 太一	(金学大)	2	21 - 10	19 - 21	22 - 20	1	福井 正樹	森下 潤也	(天理大)
MD-265	谷川 友斗	西田 健人	(九共大)	2	21 - 19	13 - 21	21 - 18	1	岩岡 翔矢	松本 侑大	(久留米)
MD-266	奥谷 真光	内藤 智仁	(近畿大)	2	18 - 21	21 - 19	21 - 16	1	吉本 貴	西田 昂史	(九国大)
MD-267	永原 稔之	板谷 佑太朗	(九州大)	2	21 - 19	21 - 16		0	山森 一真	濱岡 航平	(同志社)
MD-268	西岡 稔真	稲迫 勇司	(大産大)	2	19 - 21	21 - 12	21 - 8	1	川野 光志	小森園 慎之輔	(関学大)
MD-269	一井 将人	岡田 淳平	(甲南大)	2	21 - 12	21 - 13		0	原田 光春	日高 翔	(久留米)
MD-270	山形 章悟	濱崎 元輝	(龍谷大)	2	21 - 19	21 - 16		0	江口 侑輝	吉田 直人	(天理大)
MD-271	本田 力哉	土屋 純平	(京産大)	2	13 - 21	21 - 7	21 - 15	1	竹内 脩人	猪塚 宥樹	(大経大)
MD-272	住友 聡	田口 和樹	(東学大)	2	21 - 12	21 - 19		0	常陰 愁平	松田 彬	(立命館)
MD-273	亀卦川 洵	立川 純平	(金学大)	2	19 - 21	21 - 11	21 - 11	1	瀬戸口 隆平	谷本 真人	(神学大)
MD-274	高橋 熙斗	高田 真吾	(東学大)	2	21 - 14	21 - 11		0	西川 僚一	吉田 剛	(大経大)
MD-275	山本 近来	中村 周平	(金沢大)	2	21 - 10	21 - 12		0	先中 健太	岩田 翔梧	(佛教大)
MD-276	奥名 和希	金子 知樹	(龍谷大)	2	21 - 17	21 - 17		0	喜多 皓平	栗田 大輔	(甲南大)
MD-277	中村 拓朗	福原 忠宜	(広島大)	2	21 - 13	21 - 19		0	矢口 健太	中垣内 拓実	(日福大)
MD-278	本田 尚人	広瀬 巧樹	(近畿大)	2	21 - 5	21 - 8		0	廣田 直仁	松尾 敏弥	(長県大)
MD-279	城野 雄太	矢神 恒平	(関学大)	2	18 - 21	21 - 17	21 - 17	1	勢瀬 拓也	畠山 主税	(立命館)
MD-280	瀬々 智郎	小林 和暉	(関西大)	2	15 - 21	21 - 15	21 - 12	1	志水 夏望	前田 佳寛	(熊学大)
MD-281	新居 克哉	佐々木 健斗	(龍谷大)	2	21 - 11	21 - 10		0	川口 悠太	古庄 充裕	(岡山大)
MD-282	田中 祐聖	興沼 修平	(関学大)	2	19 - 21	21 - 10	21 - 15	1	田中 良亮	八谷 貴宏	(龍谷大)
MD-283	竹田 大介	名田 康平	(金学大)	2	21 - 14	21 - 15		0	藤吉 亮太	池浦 潤	(崇城大)
MD-284	黄 禎釧	正岡 佳樹	(近畿大)	2	21 - 15	21 - 15		0	坂本 拓	別宮 直起	(松山大)
MD-285	野中 悠輝	近本 哲	(九国大)	2	21 - 17	18 - 21	21 - 19	1	中村 圭佑	西村 典郁	(熊学大)
MD-286	樋渡 元志	荒井 大輝	(金学大)	2	21 - 18	21 - 19		0	宇山 大洋	怒田 裕也	(関学大)
MD-287	島添 拓矢	横段 和昇	(久留米)	2	21 - 19	23 - 21		0	山下 淳平	後藤 諒裕	(佐賀大)
MD-288	龍井 皓平	圓山 岳	(天理大)	2	21 - 16	21 - 23	21 - 17	1	東 純平	小西 啄矢	(関西大)
MD-289	福家 匠麻	渡部 克栄	(同志社)	2	21 - 17	21 - 17		0	植田 真生	加藤 義啓	(広島大)
MD-290	中村 崇亮	鈴木 大貴	(近畿大)	2	21 - 12	21 - 19		0	工藤 宗明	三野 裕平	(中京大)
MD-291	栗原 遼太	西行 和	(金沢大)	2	18 - 21	21 - 12	21 - 19	1	三品 陽太	大呂 健二	(松山大)
MD-292	村岸 範章	渡邊 黎	(金学大)	2	21 - 19	21 - 16		0	小林 弘輝	田中 雄士	(大阪大)
MD-293	川崎 誠大	大塚 悟司	(九国大)	2	22 - 20	21 - 15		0	矢田 雅也	山田 夏生	(大経大)
MD-294	金城 智大	藤谷 誠仁	(東学大)	2	21 - 12	21 - 19		0	横井 悠真	高田 京佑	(信州大)
MD-295	大橋 擁太郎	小西 遥介	(立命館)	2	21 - 16	21 - 17		0	小林 雅人	可長 広輝	(日福大)
MD-296	麻井 恒宏	西川 徹	(関学大)	2	21 - 18	21 - 13		0	江口 達哉	岳野 大知	(敬和大)
MD-297	長島 智大	森元 大祐	(龍谷大)	2	21 - 8	21 - 14		0	佐藤 正基	串崎 翔	(大産大)
MD-298	田村 翼	藤田 遼	(金学大)	2	21 - 16	17 - 21	21 - 17	1	中川 雄斗	新垣 秀治	(立命館)
MD-299	安東 弘樹	福田 侑弥	(岡山大)	2	21 - 13	22 - 20		0	伊藤 卓哉	檜原 衛	(佐賀大)
MD-300	逢澤 良亮	朝岡 渉太	(龍谷大)	2	21 - 10	21 - 7		0	樋口 晋也	高田 祐弥	(神学大)

種目:男子複

試合番号	選手名 学校名			試合結果					選手名 学校名		
				勝数	第1ヶ-ム	第2ヶ-ム	第3ヶ-ム	勝数			
MD-301	藤下 康二	守屋 嘉人	(広工大)	2	21 - 15	24 - 22		0	森田 雄貴	牛尾 友哉	(京都大)
MD-302	有富 直人	酒井 拓登	(近畿大)	2	21 - 13	21 - 17		0	影山 将大	杉田 翔	(九共大)
MD-303	大槻 政貴	宮崎 亮太	(久留米)	2	21 - 17	21 - 8		0	宮本 翔平	伊豆 務	(高知大)
MD-304	小倉 佳悟	長嶋 芳昂	(新潟大)	2	21 - 12	21 - 19		0	島田 天真	國弘 真豊	(関西大)
MD-305	安田 僚	黒垣 亮太	(関学大)	2	21 - 17	19 - 21	21 - 13	1	安田 万里	林 優樹	(広島大)
MD-306	細野 真吾	神田 遼	(金学大)	2	21 - 11	21 - 17		0	平野 伸剛	米谷 拓稔	(富山大)
MD-307	高木 祥生	高橋 佑典	(愛工大)	2	21 - 16	21 - 10		0	尾形 広大	長谷川 大輔	(佛教大)
MD-308	南 淳也	佐々木 豪史	(同志社)	2	15 - 21	21 - 18	21 - 12	1	竹鼻 慎也	田口 正英	(新潟大)
MD-309	岩崎 大輝	樋口 幸樹	(近畿大)	2	21 - 7	21 - 10		0	稲葉 航平	住田 亘	(京都大)
MD-310	大石 卓磨	坂本 逸平	(九州大)	2	21 - 16	20 - 22	21 - 12	1	蒲原 健太郎	尾辻 拓斗	(久留米)
MD-311	中村 洸太	村瀬 夢之介	(龍谷大)	2	21 - 16	21 - 5		0	小笠 宙生	三宅 誠人	(愛媛大)
MD-312	江藤 仁	眞鍋 大輝	(天理大)	2	21 - 14	21 - 11		0	江口 諒太	加藤 聖	(山口大)
MD-313	保木 紳吾	中村 心	(甲南大)	2	21 - 16	21 - 14		0	眞田 康心	山添 裕登	(松山大)
MD-314	大郷 光平	杉山 由	(日福大)	2	21 - 17	21 - 17		0	平田 悠将	石本 燎	(長崎大)
MD-315	氏部 大	米田 優樹	(中京大)	2	23 - 21	21 - 13		0	北 浩介	中川 翼	(大阪大)
MD-316	中村 亮太	岡村 優	(京産大)	2	21 - 12	21 - 12		0	本田 太陽	北林 宏太	(天理大)
MD-317	喜岡 侑亮	池本 哲明	(大経大)					キ	山内 克敏	田守 信吾	(愛学大)
MD-318	植田 将成	村上 慎道	(龍谷大)	2	21 - 13	21 - 17		0	今尾 祥太	向山 幹人	(甲南大)
MD-319	吉森 司	早野 博之	(金学大)	2	21 - 8	21 - 8		0	石丸 敦志	松浦 慶周	(山口大)
MD-320	満園 智彬	荒木 隆宏	(立命館)	2	21 - 14	21 - 17		0	中橋 晶	林 和輝	(大阪大)
MD-321	松本 剛	森田 浩平	(九国大)	2	21 - 14	21 - 13		0	宇野 耕輔	渡邊 和貴	(関学大)
MD-322	米田 健司	坂中 賢太	(近畿大)	2	21 - 17	21 - 10		0	大西 航太郎	矢持 涼	(関西大)
MD-323	中西 秀次	山本 翔太	(天理大)	2	22 - 20	25 - 23		0	竹下 慧	高瀬 世慈	(甲南大)
MD-324	吉川 誠	上野 浩平	(敬和大)	2	21 - 19	15 - 21	23 - 21	1	浅野 雅貴	弘中 雅己	(立命館)
MD-325	岡村 大	三國屋 太一	(金学大)	2	21 - 15	21 - 17		0	谷川 友斗	西田 健人	(九共大)
MD-326	奥谷 真光	内藤 智仁	(近畿大)	2	21 - 13	21 - 16		0	永原 稔之	板谷 佑太郎	(九州大)
MD-327	一井 将人	岡田 淳平	(甲南大)	2	19 - 21	21 - 15	21 - 8	1	西岡 稔真	稲迫 勇司	(大産大)
MD-328	山形 章悟	濱崎 元輝	(龍谷大)	2	21 - 12	21 - 13		0	本田 力哉	土屋 純平	(京産大)
MD-329	住友 聡	田口 和樹	(東学大)	2	21 - 15	21 - 18		0	亀卦川 洵	立川 純平	(金学大)
MD-330	高橋 熙斗	高田 真吾	(東学大)	2	21 - 16	22 - 20		0	山本 近來	中村 周平	(金沢大)
MD-331	奥名 和希	金子 知樹	(龍谷大)	2	21 - 13	14 - 21	21 - 12	1	中村 拓朗	福原 忠宜	(広島大)
MD-332	本田 尚人	広瀬 巧樹	(近畿大)	2	13 - 21	21 - 13	21 - 18	1	城野 雄太	矢神 恒平	(関学大)
MD-333	新居 克哉	佐々木 健斗	(龍谷大)	2	21 - 12	21 - 7		0	瀬々 智郎	小林 和暉	(関西大)
MD-334	田中 祐聖	興梠 修平	(関学大)	2	21 - 15	12 - 21	21 - 15	1	竹田 大介	名田 康平	(金学大)
MD-335	野中 悠輝	近本 哲	(九国大)	2	21 - 23	21 - 18	21 - 12	1	黄 禎釧	正岡 佳樹	(近畿大)
MD-336	樋渡 元志	荒井 大輝	(金学大)	2	21 - 9	21 - 16		0	島添 拓矢	横段 和昇	(久留米)
MD-337	福家 匠麻	渡部 克栄	(同志社)	2	21 - 16	21 - 14		0	龍井 皓平	圓山 岳	(天理大)
MD-338	中村 崇亮	鈴木 大貴	(近畿大)	2	21 - 14	21 - 15		0	栗原 遼太	西行 和	(金沢大)
MD-339	川崎 誠大	大塚 悟司	(九国大)	2	18 - 21	21 - 18	21 - 17	1	村岸 範章	渡邊 黎	(金学大)
MD-340	金城 智大	藤谷 誠仁	(東学大)	2	21 - 15	21 - 12		0	大橋 擁太郎	小西 遥介	(立命館)
MD-341	麻井 恒宏	西川 徹	(関学大)	2	21 - 18	17 - 21	22 - 20	1	長島 智大	森元 大祐	(龍谷大)
MD-342	田村 翼	藤田 遼	(金学大)	2	21 - 14	21 - 14		0	安東 弘樹	福田 侑弥	(岡山大)
MD-343	逢澤 良亮	朝岡 渉太	(龍谷大)	2	21 - 10	21 - 11		0	藤下 康二	守屋 嘉人	(広工大)
MD-344	有富 直人	酒井 拓登	(近畿大)	2	21 - 10	21 - 7		0	大槻 政貴	宮崎 亮太	(久留米)
MD-345	安田 僚	黒垣 亮太	(関学大)	2	21 - 15	21 - 17		0	小倉 佳悟	長嶋 芳昂	(新潟大)
MD-346	細野 真吾	神田 遼	(金学大)	2	21 - 18	22 - 20		0	高木 祥生	高橋 佑典	(愛工大)
MD-347	南 淳也	佐々木 豪史	(同志社)	2	21 - 15	26 - 28	21 - 17	1	岩崎 大輝	樋口 幸樹	(近畿大)
MD-348	中村 洸太	村瀬 夢之介	(龍谷大)	2	21 - 19	21 - 19		0	大石 卓磨	坂本 逸平	(九州大)
MD-349	保木 紳吾	中村 心	(甲南大)	2	21 - 16	21 - 16		0	江藤 仁	眞鍋 大輝	(天理大)
MD-350	氏部 大	米田 優樹	(中京大)	2	21 - 14	24 - 22		0	大郷 光平	杉山 由	(日福大)
MD-351	中村 亮太	岡村 優	(京産大)	2	21 - 15	21 - 15		0	喜岡 侑亮	池本 哲明	(大経大)
MD-352	吉森 司	早野 博之	(金学大)	2	21 - 16	21 - 17		0	植田 将成	村上 慎道	(龍谷大)
MD-353	松本 剛	森田 浩平	(九国大)	2	21 - 12	21 - 16		0	満園 智彬	荒木 隆宏	(立命館)
MD-354	米田 健司	坂中 賢太	(近畿大)	2	21 - 15	21 - 17		0	中西 秀次	山本 翔太	(天理大)
MD-355	岡村 大	三國屋 太一	(金学大)	2	22 - 20	13 - 21	21 - 12	1	吉川 誠	上野 浩平	(敬和大)
MD-356	一井 将人	岡田 淳平	(甲南大)	2	21 - 17	21 - 15		0	奥谷 真光	内藤 智仁	(近畿大)
MD-357	住友 聡	田口 和樹	(東学大)	2	21 - 17	21 - 13		0	山形 章悟	濱崎 元輝	(龍谷大)
MD-358	奥名 和希	金子 知樹	(龍谷大)	2	21 - 16	21 - 19		0	高橋 熙斗	高田 真吾	(東学大)
MD-359	新居 克哉	佐々木 健斗	(龍谷大)	2	21 - 12	21 - 17		0	本田 尚人	広瀬 巧樹	(近畿大)
MD-360	田中 祐聖	興梠 修平	(関学大)	2	21 - 14	21 - 16		0	野中 悠輝	近本 哲	(九国大)

種目:男子複

試合番号	選手名 学校名			試合結果					選手名 学校名		
				勝数	第1ゲーム	第2ゲーム	第3ゲーム	勝数			
MD-361	樋渡 元志	荒井 大輝	(金学大)	2	21 - 13	21 - 18		0	福家 匠麻	渡部 克栄	(同志社)
MD-362	川崎 誠大	大塚 悟司	(九国大)	2	14 - 21	21 - 13	21 - 16	1	中村 崇亮	鈴木 大貴	(近畿大)
MD-363	金城 智大	藤谷 誠仁	(東学大)	2	21 - 11	21 - 18		0	麻井 恒宏	西川 徹	(関学大)
MD-364	逢澤 良亮	朝岡 涉太	(龍谷大)	2	20 - 22	21 - 17	21 - 18	1	田村 翼	藤田 遼	(金学大)
MD-365	有富 直人	酒井 拓登	(近畿大)	2	16 - 21	21 - 15	21 - 19	1	安田 僚	黒垣 亮太	(関学大)
MD-366	南 淳也	佐々木 豪史	(同志社)	2	16 - 21	21 - 12	21 - 13	1	細野 真吾	神田 遼	(金学大)
MD-367	中村 洸太	村瀬 夢之介	(龍谷大)	2	24 - 22	21 - 18		0	保木 紳吾	中村 心	(甲南大)
MD-368	中村 亮太	岡村 優	(京産大)	2	21 - 19	21 - 14		0	氏部 大	米田 優樹	(中京大)
MD-369	吉森 司	早野 博之	(金学大)	2	21 - 18	21 - 16		0	松本 剛	森田 浩平	(九国大)
MD-370	米田 健司	坂中 賢太	(近畿大)	2	21 - 15	21 - 11		0	岡村 大	三國屋 太一	(金学大)
MD-371	一井 将人	岡田 淳平	(甲南大)	2	11 - 21	21 - 19	21 - 11	1	住友 聡	田口 和樹	(東学大)
MD-372	新居 克哉	佐々木 健斗	(龍谷大)	2	21 - 12	21 - 14		0	奥名 和希	金子 知樹	(龍谷大)
MD-373	樋渡 元志	荒井 大輝	(金学大)	2	21 - 14	21 - 11		0	田中 祐聖	興梠 修平	(関学大)
MD-374	金城 智大	藤谷 誠仁	(東学大)	2	21 - 13	16 - 21	21 - 14	1	川崎 誠大	大塚 悟司	(九国大)
MD-375	逢澤 良亮	朝岡 涉太	(龍谷大)	2	21 - 15	10 - 21	23 - 21	1	有富 直人	酒井 拓登	(近畿大)
MD-376	南 淳也	佐々木 豪史	(同志社)	2	21 - 13	21 - 16		0	中村 洸太	村瀬 夢之介	(龍谷大)
MD-377	吉森 司	早野 博之	(金学大)	2	21 - 9	23 - 21		0	中村 亮太	岡村 優	(京産大)
MD-378	米田 健司	坂中 賢太	(近畿大)	2	21 - 13	21 - 12		0	一井 将人	岡田 淳平	(甲南大)
MD-379	新居 克哉	佐々木 健斗	(龍谷大)	2	14 - 21	21 - 19	21 - 15	1	樋渡 元志	荒井 大輝	(金学大)
MD-380	金城 智大	藤谷 誠仁	(東学大)	2	17 - 21	21 - 16	21 - 11	1	逢澤 良亮	朝岡 涉太	(龍谷大)
MD-381	南 淳也	佐々木 豪史	(同志社)	2	21 - 18	22 - 20		0	吉森 司	早野 博之	(金学大)
MD-382	米田 健司	坂中 賢太	(近畿大)	2	21 - 10	16 - 21	21 - 13	1	新居 克哉	佐々木 健斗	(龍谷大)
MD-383	金城 智大	藤谷 誠仁	(東学大)	2	21 - 19	21 - 10		0	南 淳也	佐々木 豪史	(同志社)
MD-384	米田 健司	坂中 賢太	(近畿大)	2	21 - 11	21 - 11		0	金城 智大	藤谷 誠仁	(東学大)

女子ダブルス 1 (WD)

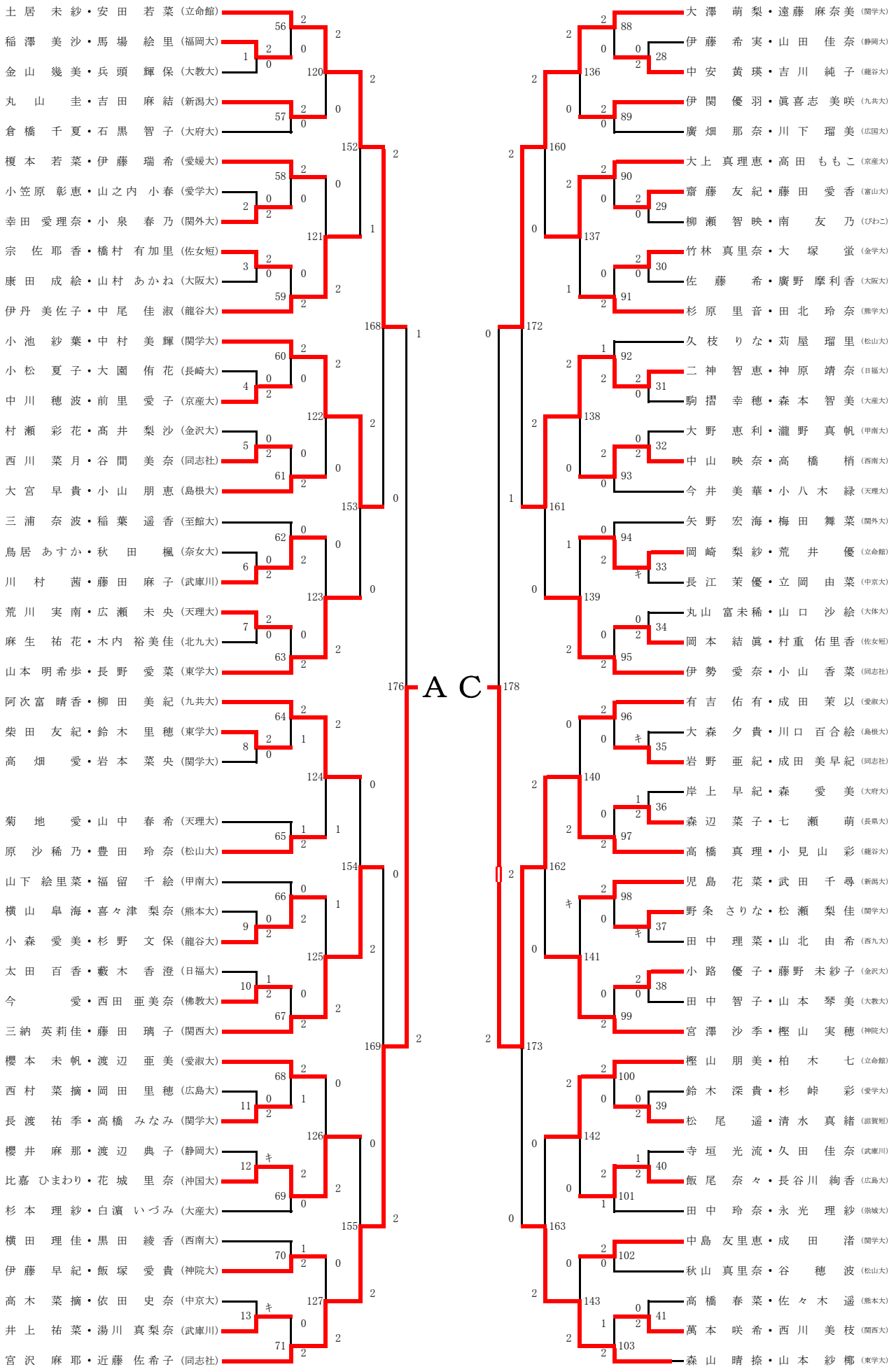

女子ダブルス 2 (WD)

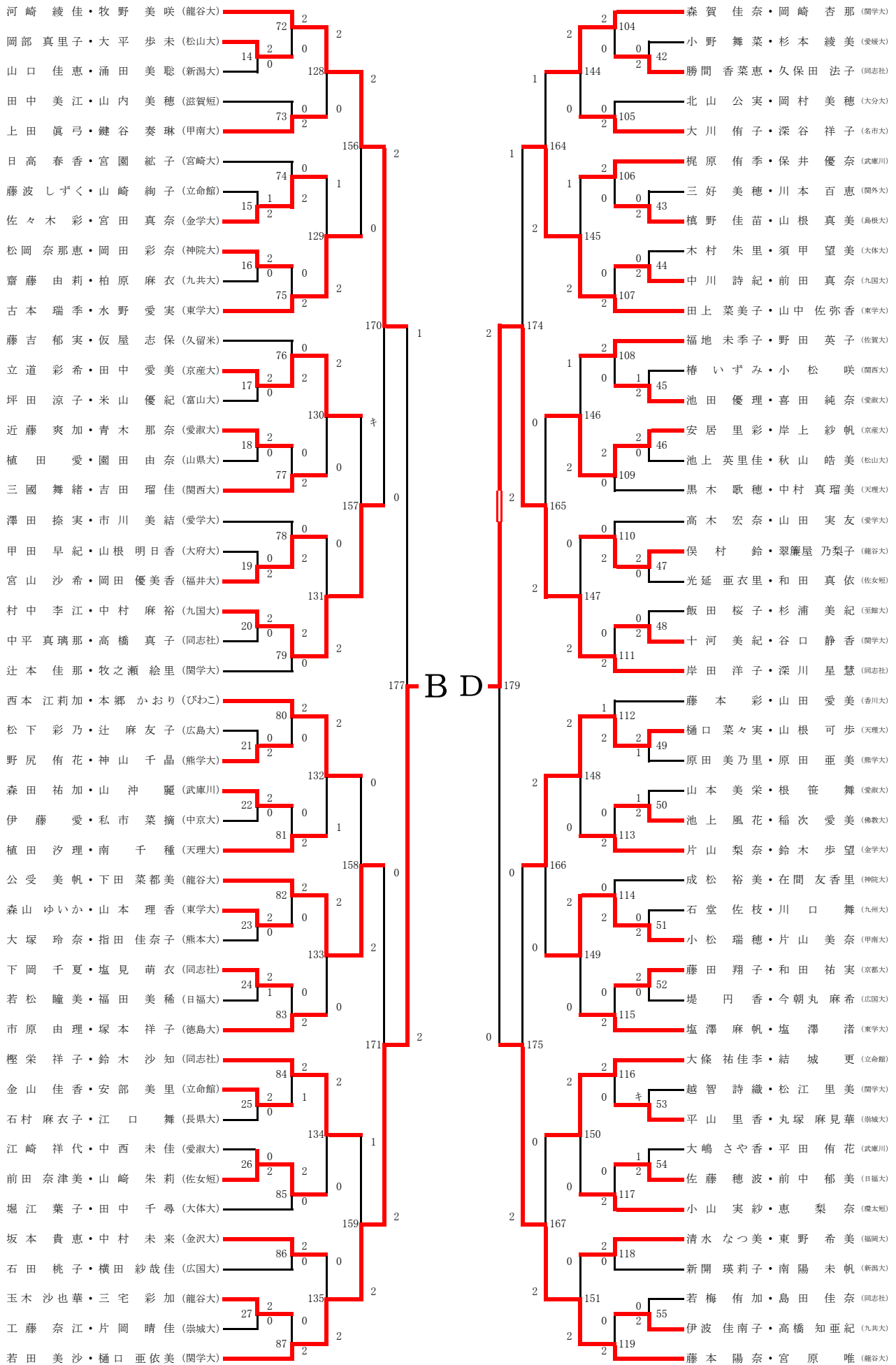

種目:女子複

試合番号	選手名 学校名			試合結果					選手名 学校名		
				勝数	第1ヶ-ム	第2ヶ-ム	第3ヶ-ム	勝数			
WD-1	稲澤 美沙	馬場 絵里	(福岡大)	2	21 - 13	21 - 9		0	金山 幾美	兵頭 輝保	(大教大)
WD-2	幸田 愛理奈	小泉 春乃	(関外大)	2	21 - 14	21 - 12		0	小笠原 彰恵	山之内 小春	(愛学大)
WD-3	宗 佐耶香	橋村 有加里	(佐女短)	2	21 - 5	21 - 4		0	康田 成絵	山村 あかね	(大阪大)
WD-4	中川 穂波	前里 愛子	(京産大)	2	21 - 7	21 - 7		0	小松 夏子	大園 侑花	(長崎大)
WD-5	西川 菜月	谷間 美奈	(同志社)	2	21 - 8	21 - 6		0	村瀬 彩花	高井 梨沙	(金沢大)
WD-6	川村 茜	藤田 麻子	(武庫川)	2	21 - 18	21 - 14		0	鳥居 あすか	秋田 楓	(奈女大)
WD-7	荒川 実南	広瀬 未央	(天理大)	2	21 - 13	21 - 16		0	麻生 祐花	木内 裕美佳	(北九大)
WD-8	柴田 友紀	鈴木 里穂	(東学大)	2	21 - 19	21 - 17		0	高畑 愛	岩本 菜央	(関学大)
WD-9	小森 愛美	杉野 文保	(龍谷大)	2	21 - 11	21 - 10		0	横山 皐海	喜々津 梨奈	(熊本大)
WD-10	今 愛	西田 亜美奈	(佛教大)	2	21 - 16	21 - 23	21 - 17	1	太田 百香	藪木 香澄	(日福大)
WD-11	長渡 祐季	高橋 みなみ	(関学大)	2	21 - 11	21 - 10		0	西村 菜摘	岡田 里穂	(広島大)
WD-12	比嘉 ひまわり	花城 里奈	(冲国大)	2				キ	櫻井 麻那	渡辺 典子	(静岡大)
WD-13	井上 祐菜	湯川 真梨奈	(武庫川)	2				キ	高木 菜摘	依田 史奈	(中京大)
WD-14	岡部 真里子	大平 歩未	(松山大)	2	21 - 2	21 - 2		0	山口 佳恵	涌田 美聡	(新潟大)
WD-15	佐々木 彩	宮田 真奈	(金学大)	2	17 - 21	21 - 11	21 - 10	1	藤波 しずく	山崎 絢子	(立命館)
WD-16	松岡 奈那恵	岡田 彩奈	(神院大)	2	21 - 14	21 - 18		0	齋藤 由莉	柏原 麻衣	(九共大)
WD-17	立道 彩希	田中 愛美	(京産大)	2	21 - 16	21 - 13		0	坪田 涼子	米山 優紀	(富山大)
WD-18	近藤 爽加	青木 那奈	(愛淑大)	2	21 - 17	21 - 19		0	植田 愛	園田 由奈	(山県大)
WD-19	宮山 沙希	岡田 優美香	(福井大)	2	21 - 10	21 - 5		0	甲田 早紀	山根 明日香	(大府大)
WD-20	村中 季江	中村 麻裕	(九国大)	2	21 - 5	21 - 8		0	中平 真璃那	高橋 真子	(同志社)
WD-21	野尻 侑花	神山 千晶	(熊学大)	2	21 - 9	21 - 7		0	松下 彩乃	辻 麻友子	(広島大)
WD-22	森田 祐加	山沖 麗	(武庫川)	2	21 - 6	21 - 11		0	伊藤 愛	私市 菜摘	(中京大)
WD-23	森山 ゆいか	山本 理香	(東学大)	2	21 - 14	21 - 17		0	大塚 玲奈	指田 佳奈子	(熊本大)
WD-24	下岡 千夏	塩見 萌衣	(同志社)	2	21 - 11	18 - 21	21 - 12	1	若松 瞳美	福田 美稀	(日福大)
WD-25	金山 佳香	安部 美里	(立命館)	2	21 - 1	21 - 3		0	石村 麻衣子	江口 舞	(長県大)
WD-26	前田 奈津美	山崎 朱莉	(佐女短)	2	21 - 12	21 - 12		0	江崎 祥代	中西 未佳	(愛淑大)
WD-27	玉木 沙也華	三宅 彩加	(龍谷大)	2	21 - 8	21 - 10		0	工藤 奈江	片岡 晴佳	(崇城大)
WD-28	中安 黄瑛	吉川 純子	(龍谷大)	2	21 - 7	21 - 5		0	伊藤 希実	山田 佳奈	(静岡大)
WD-29	齋藤 友紀	藤田 愛香	(富山大)	2	21 - 6	21 - 8		0	柳瀬 智映	南 友乃	(びわこ)
WD-30	竹林 真里奈	大塚 蛍	(金学大)	2	21 - 13	21 - 13		0	佐藤 希	廣野 摩利香	(大阪大)
WD-31	二神 智恵	神原 靖奈	(日福大)	2	21 - 6	21 - 5		0	駒摺 幸穂	森本 智美	(大産大)
WD-32	中山 映奈	高橋 梢	(西南大)	2	21 - 10	21 - 10		0	大野 恵利	瀧野 真帆	(甲南大)
WD-33	岡崎 梨紗	荒井 優	(立命館)	2				キ	長江 茉優	立岡 由菜	(中京大)
WD-34	岡本 結真	村重 佑里香	(佐女短)	2	21 - 15	21 - 11		0	丸山 富未稀	山口 沙絵	(大体大)
WD-35	岩野 亜紀	成田 美早紀	(同志社)	2				キ	大森 夕貴	川口 百合絵	(島根大)
WD-36	森辺 菜子	七瀬 萌	(長県大)	2	18 - 21	21 - 16	21 - 17	1	岸上 早紀	森 愛美	(大府大)
WD-37	野条 さりな	松瀬 梨佳	(関学大)	2				キ	田中 理菜	山北 由希	(西九大)
WD-38	小路 優子	藤野 未紗子	(金沢大)	2	21 - 12	21 - 12		0	田中 智子	山本 琴美	(大教大)
WD-39	松尾 遥	清水 真緒	(滋賀短)	2	21 - 6	21 - 5		0	鈴木 深貴	杉峠 彩	(愛学大)
WD-40	飯尾 奈々	長谷川 絢香	(広島大)	2	21 - 18	15 - 21	21 - 18	1	寺垣 光流	久田 佳奈	(武庫川)
WD-41	萬本 咲希	西川 美枝	(関西大)	2	21 - 13	21 - 4		0	高橋 春菜	佐々木 遥	(熊本大)
WD-42	勝間 香菜恵	久保田 法子	(同志社)	2	21 - 8	21 - 18		0	小野 舞菜	杉本 綾美	(愛媛大)
WD-43	槇野 佳苗	山根 真美	(島根大)	2	21 - 9	21 - 8		0	三好 美穂	川本 百恵	(関外大)
WD-44	中川 詩紀	前田 真奈	(九国大)	2	21 - 11	21 - 8		0	木村 朱里	須甲 望美	(大体大)
WD-45	池田 優理	喜田 純奈	(愛淑大)	2	21 - 18	14 - 21	21 - 15	1	椿 いずみ	小松 咲	(関西大)
WD-46	安居 里彩	岸上 紗帆	(京産大)	2	21 - 11	21 - 15		0	池上 英里佳	秋山 皓美	(松山大)
WD-47	俣村 鈴	翠簾屋 乃梨子	(龍谷大)	2	21 - 8	21 - 14		0	光延 亜衣里	和田 真依	(佐女短)
WD-48	十河 美紀	谷口 静香	(関学大)	2	21 - 10	21 - 11		0	飯田 桜子	杉浦 美紀	(至館大)
WD-49	樋口 菜々実	山根 可歩	(天理大)	2	21 - 11	20 - 22	21 - 7	1	原田 美乃里	原田 亜美	(熊学大)
WD-50	池上 風花	稲次 愛美	(佛教大)	2	20 - 22	21 - 14	21 - 19	1	山本 美栄	根笹 舞	(愛淑大)
WD-51	小松 瑞穂	片山 美奈	(甲南大)	2	21 - 18	21 - 16		0	石堂 佐枝	川口 舞	(九州大)
WD-52	藤田 翔子	和田 祐実	(京都大)	2	21 - 17	21 - 18		0	堤 円香	今朝丸 麻希	(広国大)
WD-53	平山 里香	丸塚 麻見華	(崇城大)	2				キ	越智 詩織	松江 里美	(関学大)
WD-54	佐藤 穂波	前中 郁美	(日福大)	2	18 - 21	21 - 16	21 - 18	1	大嶋 さや香	平田 侑花	(武庫川)
WD-55	伊波 佳南子	高橋 知亜紀	(九共大)	2	21 - 15	21 - 17		0	若梅 侑加	島田 佳奈	(同志社)
WD-56	土居 未紗	安田 若菜	(立命館)	2	21 - 8	21 - 15		0	稲澤 美沙	馬場 絵里	(福岡大)
WD-57	丸山 圭	吉田 麻結	(新潟大)	2	21 - 14	21 - 12		0	倉橋 千夏	石黒 智子	(大府大)
WD-58	榎本 若菜	伊藤 瑞希	(愛媛大)	2	21 - 17	21 - 9		0	幸田 愛理奈	小泉 春乃	(関外大)
WD-59	伊丹 美佐子	中尾 佳淑	(龍谷大)	2	21 - 9	21 - 12		0	宗 佐耶香	橋村 有加里	(佐女短)
WD-60	小池 紗葉	中村 美輝	(関学大)	2	21 - 12	21 - 14		0	中川 穂波	前里 愛子	(京産大)
WD-61	大宮 早貴	小山 朋恵	(島根大)	2	21 - 11	21 - 19		0	西川 菜月	谷間 美奈	(同志社)

種目:女子複

試合番号	選手名 学校名			試合結果					選手名 学校名		
				勝数	第1ヶ-ム	第2ヶ-ム	第3ヶ-ム	勝数			
WD-62	川村 茜	藤田 麻子	(武庫川)	2	21 - 6	21 - 7		0	三浦 奈波	稲葉 遥香	(至館大)
WD-63	山本 明希歩	長野 愛菜	(東学大)	2	22 - 20	21 - 10		0	荒川 実南	広瀬 未央	(天理大)
WD-64	阿次富 晴香	柳田 美紀	(九共大)	2	21 - 18	18 - 21	21 - 17	1	柴田 友紀	鈴木 里穂	(東学大)
WD-65	原 小稀乃	豊田 玲奈	(松山大)	2	21 - 17	18 - 21	21 - 17	1	菊地 愛	山中 春希	(天理大)
WD-66	小森 愛美	杉野 文保	(龍谷大)	2	21 - 10	21 - 11		0	山下 絵里菜	福留 千絵	(甲南大)
WD-67	三納 英莉佳	藤田 璃子	(関西大)	2	21 - 18	21 - 16		0	今 愛	西田 亜美奈	(佛教大)
WD-68	櫻本 未帆	渡辺 亜美	(愛淑大)	2	15 - 21	21 - 15	22 - 20	1	長渡 祐季	高橋 みなみ	(関学大)
WD-69	比嘉 ひまわり	花城 里奈	(冲国大)	2	21 - 11	21 - 18		0	杉本 理紗	白濱 いづみ	(大産大)
WD-70	伊藤 早紀	飯塚 愛貴	(神院大)	2	17 - 21	21 - 18	21 - 11	1	横田 理佳	黒田 綾香	(西南大)
WD-71	宮沢 麻耶	近藤 佐希子	(同志社)	2	21 - 10	21 - 4		0	井上 祐菜	湯川 真梨奈	(武庫川)
WD-72	河崎 綾佳	牧野 美咲	(龍谷大)	2	21 - 10	21 - 5		0	岡部 真里子	大平 歩未	(松山大)
WD-73	上田 眞弓	鍵谷 奏琳	(甲南大)	2	21 - 15	21 - 18		0	田中 美江	山内 美穂	(滋賀短)
WD-74	佐々木 彩	宮田 真奈	(金学大)	2	21 - 10	21 - 6		0	日高 春香	宮園 紘子	(宮崎大)
WD-75	古本 瑞季	水野 愛実	(東学大)	2	21 - 11	21 - 12		0	松岡 奈那恵	岡田 彩奈	(神院大)
WD-76	立道 彩希	田中 愛美	(京産大)	2	21 - 16	21 - 17		0	藤吉 郁実	仮屋 志保	(久留米)
WD-77	三國 舞緒	吉田 瑠佳	(関西大)	2	21 - 13	21 - 13		0	近藤 爽加	青木 那奈	(愛淑大)
WD-78	宮山 沙希	岡田 優美香	(福井大)	2	21 - 14	21 - 16		0	澤田 捺実	市川 美結	(愛学大)
WD-79	村中 季江	中村 麻裕	(九国大)	2	24 - 22	21 - 14		0	辻本 佳那	牧之瀬 絵里	(関学大)
WD-80	西本 江莉加	本郷 かおり	(びわこ)	2	21 - 15	21 - 16		0	野尻 侑花	神山 千晶	(熊学大)
WD-81	植田 汐理	南 千種	(天理大)	2	21 - 13	21 - 15		0	森田 祐加	山沖 麗	(武庫川)
WD-82	公受 美帆	下田 菜都美	(龍谷大)	2	21 - 13	21 - 12		0	森山 ゆいか	山本 理香	(東学大)
WD-83	市原 由理	塚本 祥子	(徳島大)	2	21 - 18	21 - 10		0	下岡 千夏	塩見 萌衣	(同志社)
WD-84	櫻栄 祥子	鈴木 沙知	(同志社)	2	16 - 21	21 - 19	21 - 17	1	金山 佳香	安部 美里	(立命館)
WD-85	前田 奈津美	山崎 朱莉	(佐女短)	2	21 - 11	21 - 15		0	堀江 葉子	田中 千尋	(大体大)
WD-86	坂本 真恵	中村 未来	(金沢大)	2	22 - 20	21 - 19		0	石田 桃子	横田 紗哉佳	(広国大)
WD-87	若田 美沙	樋口 亜依美	(関学大)	2	21 - 12	21 - 7		0	玉木 沙也華	三宅 彩加	(龍谷大)
WD-88	大澤 萌梨	遠藤 麻奈美	(関学大)	2	21 - 18	21 - 12		0	中安 黄瑛	吉川 純子	(龍谷大)
WD-89	伊関 優羽	真喜志 美咲	(九共大)	2	21 - 13	23 - 21		0	廣畑 那奈	川下 瑠美	(広国大)
WD-90	大上 真理恵	高田 ももこ	(京産大)	2	21 - 12	21 - 14		0	齋藤 友紀	藤田 愛香	(富山大)
WD-91	杉原 里音	田北 玲奈	(熊学大)	2	21 - 12	21 - 19		0	竹林 真里奈	大塚 蛍	(金学大)
WD-92	二神 智恵	神原 靖奈	(日福大)	2	12 - 21	21 - 17	24 - 22	1	久枝 りな	苺屋 瑠里	(松山大)
WD-93	中山 映奈	高橋 梢	(西南大)	2	21 - 15	21 - 19		0	今井 美華	小八木 緑	(天理大)
WD-94	岡崎 梨紗	荒井 優	(立命館)	2	21 - 10	21 - 3		0	矢野 宏海	梅田 舞菜	(関外大)
WD-95	伊勢 愛奈	小山 香菜	(同志社)	2	21 - 17	21 - 9		0	岡本 結真	村重 佑里香	(佐女短)
WD-96	有吉 佑有	成田 茉以	(愛淑大)	2	21 - 19	21 - 11		0	岩野 亜紀	成田 美早紀	(同志社)
WD-97	高橋 真理	小見山 彩	(龍谷大)	2	21 - 7	21 - 6		0	森辺 菜子	七瀬 萌	(長県大)
WD-98	児島 花菜	武田 千尋	(新潟大)	2	21 - 13	21 - 14		0	野条 さりな	松瀬 梨佳	(関学大)
WD-99	宮澤 沙季	樫山 実穂	(神院大)	2	21 - 17	21 - 13		0	小路 優子	藤野 未紗子	(金沢大)
WD-100	樫山 朋美	柏木 七	(立命館)	2	21 - 10	21 - 6		0	松尾 遥	清水 真緒	(滋賀短)
WD-101	飯尾 奈々	長谷川 絢香	(広島大)	2	11 - 21	21 - 6	21 - 12	1	田中 玲奈	永光 理紗	(崇城大)
WD-102	中島 友里恵	成田 渚	(関学大)	2	23 - 21	21 - 11		0	秋山 真里奈	谷 穂波	(松山大)
WD-103	森山 晴捺	山本 紗椰	(東学大)	2	13 - 21	21 - 11	21 - 9	1	萬本 咲希	西川 美枝	(関西大)
WD-104	森賀 佳奈	岡崎 杏那	(関学大)	2	21 - 15	21 - 16		0	勝間 香菜恵	久保田 法子	(同志社)
WD-105	大川 侑子	深谷 祥子	(名市大)	2	21 - 14	21 - 10		0	北山 公実	岡村 美穂	(大分大)
WD-106	梶原 侑季	保井 優奈	(武庫川)	2	21 - 7	21 - 7		0	禎野 佳苗	山根 真美	(島根大)
WD-107	田上 菜美子	山中 佐弥香	(東学大)	2	22 - 20	21 - 15		0	中川 詩紀	前田 真奈	(九国大)
WD-108	福地 未季子	野田 英子	(佐賀大)	2	21 - 16	21 - 15		0	池田 優理	喜田 純奈	(愛淑大)
WD-109	安居 里彩	岸上 紗帆	(京産大)	2	21 - 11	21 - 16		0	黒木 歌穂	中村 真瑠美	(天理大)
WD-110	俣村 鈴	翠簾屋 乃梨子	(龍谷大)	2	21 - 5	21 - 4		0	高木 宏奈	山田 実友	(愛学大)
WD-111	岸田 洋子	深川 星慧	(同志社)	2	21 - 9	21 - 15		0	十河 美紀	谷口 静香	(関学大)
WD-112	樋口 菜々実	山根 可歩	(天理大)	2	21 - 10	21 - 23	21 - 14	1	藤本 彩	山田 愛美	(香川大)
WD-113	片山 梨奈	鈴木 歩望	(金学大)	2	21 - 6	21 - 8		0	池上 風花	稲次 愛美	(佛教大)
WD-114	小松 瑞穂	片山 美奈	(甲南大)	2	21 - 14	21 - 12		0	成松 裕美	在間 友香里	(神院大)
WD-115	塩澤 麻帆	塩澤 渚	(東学大)	2	21 - 12	21 - 14		0	藤田 翔子	和田 祐実	(京都大)
WD-116	大條 祐佳李	結城 更	(立命館)	2	21 - 10	21 - 7		0	平山 里香	丸塚 麻見華	(崇城大)
WD-117	小山 実紗	恵 梨奈	(環太短)	2	21 - 12	21 - 16		0	佐藤 穂波	前中 郁美	(日福大)
WD-118	清水 なつ美	東野 希美	(福岡大)	2	21 - 6	21 - 10		0	新開 瑛莉子	南陽 未帆	(新潟大)
WD-119	藤本 陽奈	宮原 唯	(龍谷大)	2	21 - 8	21 - 8		0	伊波 佳南子	高橋 知亜紀	(九共大)
WD-120	土居 未紗	安田 若菜	(立命館)	2	21 - 15	21 - 12		0	丸山 圭	吉田 麻結	(新潟大)
WD-121	伊丹 美佐子	中尾 佳淑	(龍谷大)	2	21 - 11	21 - 10		0	榎本 若菜	伊藤 瑞希	(愛媛大)
WD-122	小池 紗葉	中村 美輝	(関学大)	2	21 - 13	21 - 15		0	大宮 早貴	小山 朋恵	(島根大)

種目:女子複

試合番号	選手名 学校名			試合結果					選手名 学校名		
				勝数	第1ゲーム	第2ゲーム	第3ゲーム	勝数			
WD-123	山本 明希歩	長野 愛菜	(東学大)	2	21 - 17	21 - 13		0	川村 茜	藤田 麻子	(武庫川)
WD-124	阿次富 晴香	柳田 美紀	(九共大)	2	16 - 21	21 - 10	21 - 9	1	原 沙稀乃	豊田 玲奈	(松山大)
WD-125	三納 英莉佳	藤田 璃子	(関西大)	2	21 - 12	15 - 21	22 - 20	1	小森 愛美	杉野 文保	(龍谷大)
WD-126	比嘉 ひまわり	花城 里奈	(冲国大)	2	21 - 14	25 - 23		0	櫻本 未帆	渡辺 亜美	(愛淑大)
WD-127	宮沢 麻耶	近藤 佐希子	(同志社)	2	21 - 11	21 - 11		0	伊藤 早紀	飯塚 愛貴	(神院大)
WD-128	河崎 綾佳	牧野 美咲	(龍谷大)	2	21 - 14	21 - 8		0	上田 眞弓	鍵谷 奏琳	(甲南大)
WD-129	古本 瑞季	水野 愛実	(東学大)	2	15 - 21	21 - 18	22 - 20	1	佐々木 彩	宮田 真奈	(金学大)
WD-130	立道 彩希	田中 愛美	(京産大)	2	21 - 16	21 - 10		0	三國 舞緒	吉田 瑠佳	(関西大)
WD-131	村中 李江	中村 麻裕	(九国大)	2	21 - 15	21 - 14		0	宮山 沙希	岡田 優美香	(福井大)
WD-132	西本 江莉加	本郷 かおり	(びわこ)	2	18 - 21	21 - 12	21 - 14	1	植田 汐理	南 千種	(天理大)
WD-133	公受 美帆	下田 菜都美	(龍谷大)	2	21 - 18	21 - 12		0	市原 由理	塚本 祥子	(徳島大)
WD-134	樫栄 祥子	鈴木 沙知	(同志社)	2	22 - 20	21 - 12		0	前田 奈津美	山崎 朱莉	(佐女短)
WD-135	若田 美沙	樋口 亜依美	(関学大)	2	21 - 13	21 - 10		0	坂本 貴恵	中村 未来	(金沢大)
WD-136	大澤 萌梨	遠藤 麻奈美	(関学大)	2	21 - 8	21 - 10		0	伊関 優羽	眞喜志 美咲	(九共大)
WD-137	大上 真理恵	高田 ももこ	(京産大)	2	20 - 22	21 - 9	21 - 17	1	衫原 里音	田北 玲奈	(熊学大)
WD-138	二神 智恵	神原 靖奈	(日福大)	2	21 - 10	21 - 5		0	中山 映奈	高橋 梢	(西南大)
WD-139	伊勢 愛奈	小山 香菜	(同志社)	2	21 - 13	12 - 21	21 - 17	1	岡崎 梨紗	荒井 優	(立命館)
WD-140	高橋 真理	小見山 彩	(龍谷大)	2	21 - 8	21 - 13		0	有吉 佑有	成田 菜以	(愛淑大)
WD-141	宮澤 沙季	樫山 実穂	(神院大)					キ	児島 花菜	武田 千尋	(新潟大)
WD-142	樫山 朋美	柏木 七	(立命館)	2	21 - 11	21 - 10		0	飯尾 奈々	長谷川 絢香	(広島大)
WD-143	森山 晴捺	山本 紗椰	(東学大)	2	21 - 8	21 - 8		0	中島 友里恵	成田 渚	(関学大)
WD-144	森賀 佳奈	岡崎 杏那	(関学大)	2	21 - 15	21 - 11		0	大川 侑子	深谷 祥子	(名市大)
WD-145	田上 菜美子	山中 佐弥香	(東学大)	2	21 - 16	16 - 21	21 - 18	1	梶原 侑季	保井 優奈	(武庫川)
WD-146	安居 里彩	岸上 紗帆	(京産大)	2	21 - 14	21 - 23	21 - 11	1	福地 未季子	野田 英子	(佐賀大)
WD-147	岸田 洋子	深川 星慧	(同志社)	2	21 - 17	21 - 15		0	俣村 鈴	翠簾屋 乃梨子	(龍谷大)
WD-148	樋口 菜々実	山根 可歩	(天理大)	2	23 - 21	21 - 19		0	片山 梨奈	鈴木 歩望	(金学大)
WD-149	小松 瑞穂	片山 美奈	(甲南大)	2	21 - 5	21 - 14		0	塩澤 麻帆	塩澤 渚	(東学大)
WD-150	大條 祐佳李	結城 更	(立命館)	2	25 - 23	21 - 10		0	小山 実紗	恵 梨奈	(環太短)
WD-151	藤本 陽奈	宮原 唯	(龍谷大)	2	23 - 21	21 - 15		0	清水 なつ美	東野 希美	(福岡大)
WD-152	土居 未紗	安田 若菜	(立命館)	2	23 - 21	18 - 21	21 - 11	1	伊丹 美佐子	中尾 佳淑	(龍谷大)
WD-153	小池 紗葉	中村 美輝	(関学大)	2	21 - 14	21 - 16		0	山本 明希歩	長野 愛菜	(東学大)
WD-154	三納 英莉佳	藤田 璃子	(関西大)	2	21 - 7	21 - 18		0	阿次富 晴香	柳田 美紀	(九共大)
WD-155	宮沢 麻耶	近藤 佐希子	(同志社)	2	21 - 10	21 - 12		0	比嘉 ひまわり	花城 里奈	(冲国大)
WD-156	河崎 綾佳	牧野 美咲	(龍谷大)	2	21 - 11	21 - 14		0	古本 瑞季	水野 愛実	(東学大)
WD-157	村中 李江	中村 麻裕	(九国大)					キ	立道 彩希	田中 愛美	(京産大)
WD-158	公受 美帆	下田 菜都美	(龍谷大)	2	21 - 16	21 - 11		0	西本 江莉加	本郷 かおり	(びわこ)
WD-159	若田 美沙	樋口 亜依美	(関学大)	2	21 - 9	19 - 21	21 - 19	1	樫栄 祥子	鈴木 沙知	(同志社)
WD-160	大澤 萌梨	遠藤 麻奈美	(関学大)	2	21 - 19	24 - 22		0	大上 真理恵	高田 ももこ	(京産大)
WD-161	二神 智恵	神原 靖奈	(日福大)	2	21 - 19	21 - 11		0	伊勢 愛奈	小山 香菜	(同志社)
WD-162	高橋 真理	小見山 彩	(龍谷大)	2	21 - 9	21 - 11		0	宮澤 沙季	樫山 実穂	(神院大)
WD-163	森山 晴捺	山本 紗椰	(東学大)	2	21 - 16	21 - 14		0	樫山 朋美	柏木 七	(立命館)
WD-164	田上 菜美子	山中 佐弥香	(東学大)	2	11 - 21	21 - 11	21 - 14	1	森賀 佳奈	岡崎 杏那	(関学大)
WD-165	岸田 洋子	深川 星慧	(同志社)	2	21 - 17	21 - 17		0	安居 里彩	岸上 紗帆	(京産大)
WD-166	樋口 菜々実	山根 可歩	(天理大)	2	21 - 14	21 - 14		0	小松 瑞穂	片山 美奈	(甲南大)
WD-167	藤本 陽奈	宮原 唯	(龍谷大)	2	21 - 12	21 - 6		0	大條 祐佳李	結城 更	(立命館)
WD-168	土居 未紗	安田 若菜	(立命館)	2	21 - 14	21 - 18		0	小池 紗葉	中村 美輝	(関学大)
WD-169	宮沢 麻耶	近藤 佐希子	(同志社)	2	21 - 13	21 - 18		0	三納 英莉佳	藤田 璃子	(関西大)
WD-170	河崎 綾佳	牧野 美咲	(龍谷大)	2	21 - 14	21 - 10		0	村中 李江	中村 麻裕	(九国大)
WD-171	若田 美沙	樋口 亜依美	(関学大)	2	21 - 9	21 - 11		0	公受 美帆	下田 菜都美	(龍谷大)
WD-172	大澤 萌梨	遠藤 麻奈美	(関学大)	2	16 - 21	21 - 16	21 - 12	1	二神 智恵	神原 靖奈	(日福大)
WD-173	高橋 真理	小見山 彩	(龍谷大)	2	21 - 19	21 - 11		0	森山 晴捺	山本 紗椰	(東学大)
WD-174	岸田 洋子	深川 星慧	(同志社)	2	21 - 19	18 - 21	21 - 15	1	田上 菜美子	山中 佐弥香	(東学大)
WD-175	藤本 陽奈	宮原 唯	(龍谷大)	2	21 - 9	21 - 16		0	樋口 菜々実	山根 可歩	(天理大)
WD-176	宮沢 麻耶	近藤 佐希子	(同志社)	2	18 - 21	21 - 14	21 - 10	1	土居 未紗	安田 若菜	(立命館)
WD-177	若田 美沙	樋口 亜依美	(関学大)	2	18 - 21	21 - 14	21 - 17	1	河崎 綾佳	牧野 美咲	(龍谷大)
WD-178	高橋 真理	小見山 彩	(龍谷大)	2	21 - 12	21 - 11		0	大澤 萌梨	遠藤 麻奈美	(関学大)
WD-179	岸田 洋子	深川 星慧	(同志社)	2	21 - 16	21 - 11		0	藤本 陽奈	宮原 唯	(龍谷大)
WD-180	若田 美沙	樋口 亜依美	(関学大)	2	21 - 15	9 - 21	21 - 16	1	宮沢 麻耶	近藤 佐希子	(同志社)
WD-181	岸田 洋子	深川 星慧	(同志社)	2	21 - 19	21 - 17		0	高橋 真理	小見山 彩	(龍谷大)
WD-182	若田 美沙	樋口 亜依美	(関学大)	2	24 - 22	21 - 19		0	岸田 洋子	深川 星慧	(同志社)