

# 第63回 福岡県総合 バドミントン選手権大会



日時 平成24年 2月18日(土)~2月19日(日)

会場 北九州市立的場池体育館

主催 福岡県バドミントン協会

後援 福岡県教育委員会・(財)福岡県体育協会

北九州市・北九州市教育委員会・

(財)北九州市体育協会

主管 北九州市バドミントン協会

# 第63回 福岡県総合バドミントン選手権大会成績表

日時：平成24年2月18日（土曜日）～19日（日）

場所：北九州市立の場池体育館

参加者： 250人

種目	順位	選手名	
男子ダブルス	優勝	田村 隆志（久留米大職員）	斉藤 篤史（東海第五職員）
	準優勝	山田 雄一（バドグラフィティ）	宮本 大地（青山学院大学）
	3位	左村 正和（大分県）	衛藤 翔平（大分県）
		松本 剛（九州国際大学）	森田 浩平（九州国際大学）
女子ダブルス	優勝	谷口 智美（運動具屋）	大塚 悠華（バドグラフィティ）
	準優勝	西尾 千空（九国大付属高校）	寺田 桃香（九国大付属高校）
	3位	中村 麻裕（九国大付属高校）	金森 望（九国大付属高校）
		山田 明子（STAY GOLD）	高原 里衣（西日本シティ銀行）
混合	優勝	五島 雄一郎（ごちバド）	小野 智子（シャトルホークス）
	準優勝	大柿 亮二（MIYUKI）	古賀 さやみ（福岡大学）
	3位	峰 浩志（バドグラフィティ）	大塚 悠華（バドグラフィティ）
		野崎 勉（サタナイ）	谷口 智美（運動具屋）
男子シングルス	優勝	馬場 湧生（九国大付属高校）	
	準優勝	具志堅 興平（トヨタ自動車九州）	
	3位	高田 英志（西部電気工業）	
		成富 勇太（自由ヶ丘高校）	
女子シングルス	優勝	中村 麻裕（九国大付属高校）	
	準優勝	松岡 英美（九国大付属高校）	
	3位	寺田 桃香（九国大付属高校）	
		伊東 歩雪（九国大付属高校）	

## 第63回 福岡県総合バドミントン選手権大会要項

1. 主催 福岡県バドミントン協会
2. 後援 福岡県教育委員会・北九州市・北九州市教育委員会・（財）北九州市体育協会
3. 主管 北九州市バドミントン協会
4. 期日 平成24年2月18日（土）～19日（日）
5. 会場 北九州市立小倉南体育館
6. 種目 (1) 男子 単・複  
(2) 女子 単・複  
(3) 混合

# 第63回 福岡県総合バドミントン選手権大会

期 日 平成24年2月18日(土)～19日(日)

会 場 北九州市立の場池体育館



# 第63回 福岡県総合バドミントン選手権大会

期 日 平成24年2月18日(土)～19日(日)

会 場 北九州市立の場池体育館



# 競 技 役 員

大会会長	福岡県バドミントン協会会長	本田 正寛	
大会副会長	福岡県バドミントン協会副会長	淵上 英紀	
	福岡県バドミントン協会副会長	鎗水 浩吉	
	福岡県バドミントン協会副会長	横溝 安伸	
	北九州市バドミントン協会会長	自見 庄三郎	
	北九州市バドミントン協会副会長	村尾 隆	
	北九州市バドミントン協会副会長	日野 雄二	
大会委員長	福岡県バドミントン協会理事長	佐竹 養一	
大会委員	福岡県バドミントン協会理事		
	森嶋 通之 小形 公一	安部 悦子 真子 圭子	
	平野 一美 田中 泰敏	平野 清太	
競技役員長	福岡県バドミントン協会強化委員長	有田 仁志	
競技副役員長	北九州市バドミントン協会理事長	門司 政廣	
競技役員	北九州市バドミントン協会理事	八色 敬三 明神 憲一 後藤 泰男	
		矢野 豊貴 田邊 清晴	
総務部長	福岡県バドミントン協会総務委員長	緒方 蓉子	
総務副部長	福岡県バドミントン協会総務副委員長	服部 秀喜	
総務委員	北九州市バドミントン協会理事	香月 美津子	
		桶本 百合子 吉岡 えつ	
		南 貴美子 伊藤 信子	
競技審判部長	福岡県バドミントン協会競技審判委員長	日高 澄具	
競技審判副部長	福岡県バドミントン協会競技審判委員	日高 義治 古田 謙二	
	北九州市バドミントン協会副理事長	内田 紅美子	
	北九州市バドミントン協会理事	堂山 武	
進行係	北九州市バドミントン協会理事		
	栗原 博巳 福原 和子	吉良山知恵子 桶本 百合子	
審判員	北九州市バドミントン協会理事		
	坂本 哲 釜瀬 洋一	光吉千佳子 村上 正之 内山 英美	
	奥村 英夫 宮崎 賢一	米田 英憲 松野 広子 杉山 博昭	
	森 和弘 谷口 隆昭	江口 和江 内田佐和子	
	北九州市バドミントン協会会員		
	下村 恵美子 堂山 貴美子 内山 和枝 大迫 政子 日高 弘子 高橋 マリ子		
	森 英子 笹月 秀美 松岡 まゆみ 井上 禎子 立石 奈帆 今泉 ときえ		
	幸野 まゆみ 中森 良子 川越 佳代子 鶴 加寿栄 中村 真由美 桂 明 徳		
	一橋 幸代 吉 川 綾 宮本 浩明 齋藤 克弘 渡邊 健一 馬場 勝士		
	柳 陽 介 宮崎 泰子 池田 修士 花田 貴之 津崎 功一 永田 祐子		
	麻生 瑞穂		

## 大 会 次 第

### 開会式

1. 開式通告
2. 大会会長挨拶
3. 競技上の注意
4. 諸注意事項
5. 閉式通告

### 閉会式

1. 開式通告
2. 成績発表
3. 大会会長挨拶
4. 閉会宣言

# タイムテーブル

日時:平成24年2月18日(土)

時 間	コートNO								
	1	2	3	4	5	6	7	8	
9:30	MD-1	MD-2	MD-3	MD-4	MD-5	MD-6	MD-7	MD-8	
10:10	MD-9	MD-10	MD-11	MD-12	MD-13	MD-14	MD-15	MD-16	
10:50	MD-17	MD-18	MD-19	MD-20	MD-21	MD-22	MD-23	MD-24	
11:30	MD-25	MD-26	WD-1	WD-2	WD-3	MD-27	MD-28	MD-29	
12:10	MD-30	MD-31	MD-32	MD-33	MD-34	WD-4	WD-5	WD-6	
12:50	WD-7	WD-8	WD-9	WD-10	WD-11	MD-35	MD-36	MD-37	
13:30	MD-38	WD-12	WD-13	WD-14	WD-15	MS-1	MS-3	MS-4	
14:10	MD-39	MD-40	WD-16	WD-17	MS-2	MS-5	MS-6	MS-7	
14:50	MD-41	WD-18	MS-8	MS-9	MS-10	MS-11	MS-12	MS-13	
15:30	MS-14	MS-15	MS-16	MS-17	MS-18	MS-19	MS-20	MS-21	
16:10	MS-22	MS-23	MS-24	MS-25	MS-26	MS-27	MS-28	MS-29	
16:50	MS-30	MS-31	MS-32	MS-33	WS-1	WS-2	WS-3	WS-4	
17:30	WS-5	WS-6	WS-7						
18:10	1 日 目 終 了								

日時:平成24年2月19日(日)

時 間	コートNO							
	1	2	3	4	5	6	7	8
9:30	MS-34	MS-35	MS-36	MS-37	MS-38	MS-39	MS-40	MS-41
10:10	MS-42	MS-43	MS-44	MS-45	MS-46	MS-47	MS-48	MS-49
10:50	WS-8	WS-9	WS-10	WS-11	WS-12	WS-13	WS-14	WS-15
11:30	MS-50	MS-51	MS-52	MS-53	MS-54	MS-55	MS-56	MS-57
12:10	WS-16	WS-17	WS-18	WS-19	MS-58	MS-59	MS-60	MS-61
12:50	WS-20	WS-21	MS-62	MS-63	MX-1	MX-3	MX-4	
13:30	WS-22	MS-64	MX-2	MX-5	MX-6	MX-7	MX-8	MX-9
14:10	MX-10	MX-11	MX-12	MX-13				
14:50	MX-14	MX-15						
15:30	MX-16							
16:30	閉 会 式							

※ コート及び時間を変更することがあるので、放送には十分注意すること。

※ 試合が続く場合のインターバルは15分以内とする。

## 注 意 事 項

1. 進行はすべて場内アナウンスによつて行います。
2. 上履、下履の区別をきちんとして下さい。館内は土足厳禁です。
3. フロア内での喫煙、飲食はすべて禁止されています所定の場所で行ってください。
4. 各自持ち物には十分注意して下さい。特に貴重品の保管にはご留意下さい。
5. 館内は清潔にして、紙屑、弁当等散らさないようにして下さい。
6. ゴミは持ち帰るようにして下さい。
7. 選手は必ずスポーツ傷害保険に加入しておくこと。

# 男子複(MD)

高田 英志(西部電気工業)  
 五島 雄一郎(ごちバド)  
 神 祐紀(TOTO)  
 中川 浩章(日産自動車)  
 柳 祥太郎(自由ヶ丘高校)  
 大槻 昭太(七山中学)  
 豊田 翔司(北九州市役所)  
 樺島 由彬(北九州市役所)  
 山元 渉平(九国大付属高校)  
 松山 広豊(九国大付属高校)  
 峰 浩志(バドグラフィティ)  
 結城 亮二(バドグラフィティ)  
 有田 友紀(セピア)  
 埴畑 陽平(サッポロビール)  
 山添 裕登(自由ヶ丘高校)  
 村山 巧(自由ヶ丘高校)  
 相良 宏史郎(九州共立大学)  
 赤崎 祐翔(九州共立大学)  
 佐和 浩幸(トヨタ自動車九州)  
 假屋 翔太(トヨタ自動車九州)  
 松本 剛(九州国際大学)  
 森田 浩平(九州国際大学)  
 原口 拓巳(自由ヶ丘高校)  
 成富 勇太(自由ヶ丘高校)  
 江川 昂志(九国大付属高校)  
 田中 祐弥(九国大付属高校)  
 永山 宜孝(博多南クラブ)  
 山本 晋二(南中会クラブ)

磯永 駿一(東海第五高校)  
 塚本 史宜(東海第五高校)  
 大塚 悟司(九州国際大学)  
 久世 健人(九国大付属高校)  
 升巴 勇樹(大分県)  
 鈴木 一斗(大分県)  
 甲斐 祐輝(西日本シティ銀行)  
 牛島 啓慈(西日本シティ銀行)  
 新田 翼(福岡大学)  
 鉢峯 大樹(福岡大学)  
 水谷 希純(岡垣ジュニア)  
 西坂 昇(九国大付属中学)  
 山田 雄一(バドグラフィティ)  
 宮本 大地(青山学院大学)

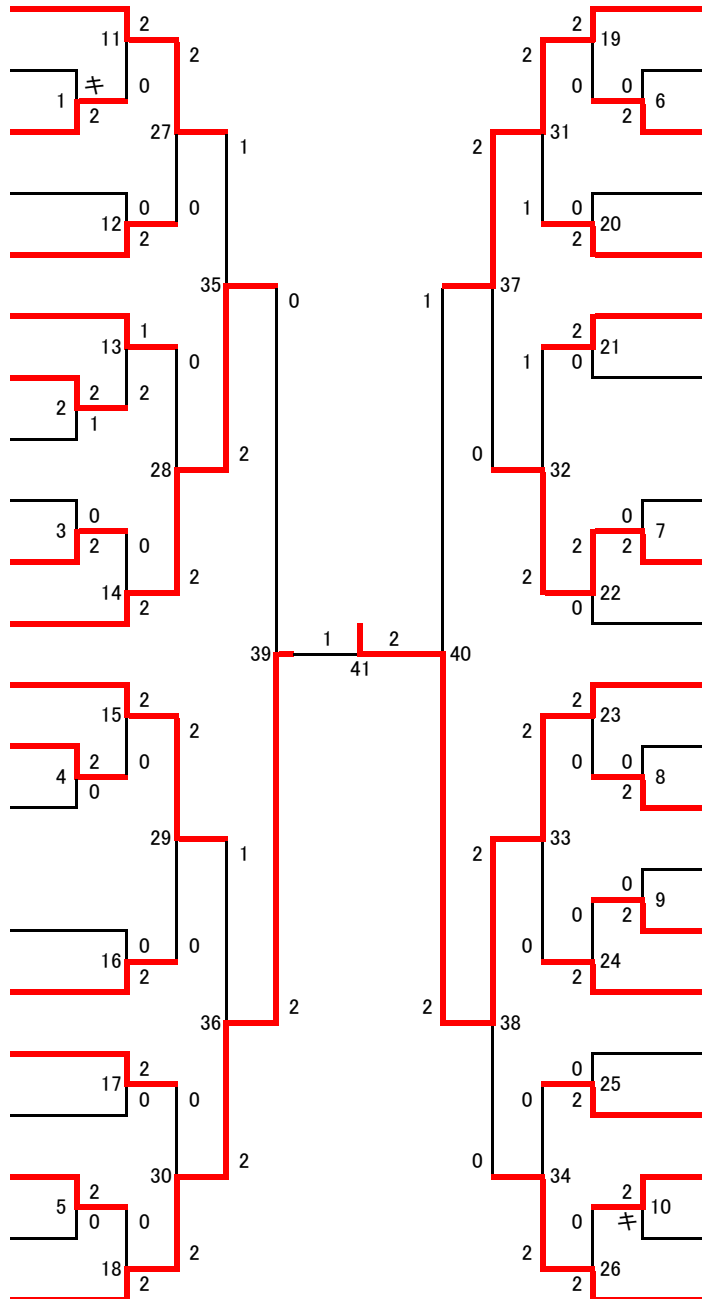

左村 正和(大分県)  
 衛藤 翔平(大分県)  
 美澄 剛生(九国大付属高校)  
 高橋 史弥(九国大付属高校)  
 山田 耕輔(STAY GOLD)  
 酒見 昌平(STAY GOLD)  
 平田 真一郎(福岡酸素)  
 池淵 優斗(九州国際大学)  
 濱崎 元輝(自由ヶ丘高校)  
 中村 心(自由ヶ丘高校)  
 西田 祐二(極東商会)  
 大柿 亮二(MIYUKI)  
 當真 斉(九州共立大学)  
 杉田 翔(九州共立大学)

米持 雄貴(九国大付属高校)  
 多賀 敦司(九国大付属高校)  
 松原 恭平(九州国際大学)  
 谷川 七斗(九州共立大学)  
 古川 勝也(カラース)  
 野崎 勉(サタナイ)  
 田村 隆志(久留米大職員)  
 齊藤 篤史(東海第五職員)  
 宮崎 亮雅(自由ヶ丘高校)  
 柳 秀俊(八幡西ジュニア)  
 古賀 友朗(羽遊人)  
 前田 浩輔(羽遊人)  
 千代丸 瑤(ごちバド)  
 富永 雅士(ごちバド)  
 古賀 久臣(STAY GOLD)  
 中務 敬太(STAY GOLD)  
 馬場 湧生(九国大付属高校)  
 中里 大帆(九国大付属高校)  
 井手 一希(九州国際大学)  
 松村 武士(九州国際大学)  
 占部 圭祐(自由ヶ丘高校)  
 寺脇 慎悟(自由ヶ丘高校)  
 宮崎 賢一(北九州市役所)  
 森 和弘(TOTO)  
 目野 暁大(九国大付属高校)  
 米田 龍馬(九国大付属高校)  
 有田 雄紀(西日本シティ銀行)  
 江崎 淳(西日本総合リース)

# 混合(MX)

江崎 淳(西日本総合リース)  
 高原 里衣(西日本シティ銀行)  
 吉本 貴(九州国際大学)  
 服部 ありさ(九州国際大学)  
 中村 心(自由ヶ丘高校)  
 入江 志歩(自由ヶ丘高校)  
 齊藤 篤史(東海第五職員)  
 福嶋 千紗(東海第五高校)  
 大柿 亮二(MIYUKI)  
 古賀 さやみ(福岡大学)  
 松本 剛(九州国際大学)  
 中川 詩紀(九州国際大学)  
 小松 大樹(Be-Freez)  
 小松 詠美(Be-Freez)  
 多賀 敦司(九国大付属高校)  
 里見 明日香(九国大付属高校)  
 野崎 勉(サタナイ)  
 谷口 智美(運動具屋)

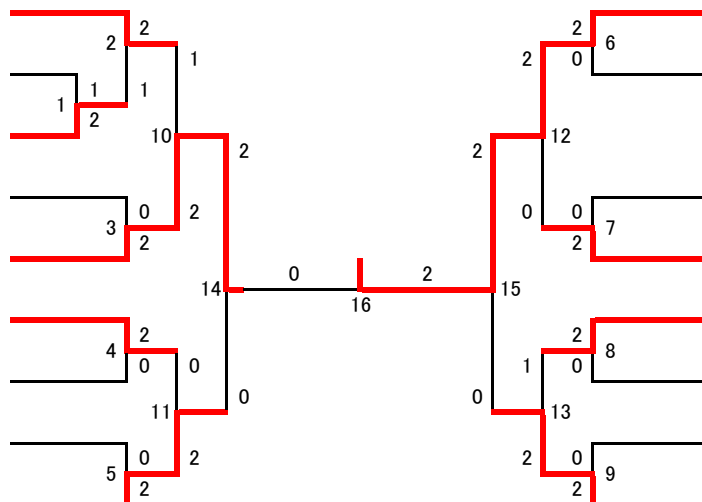

五島 雄一郎(ごちバド)  
 小野 智子(シャトルホークス)  
 山添 裕登(自由ヶ丘高校)  
 堤 千尋(自由ヶ丘高校)

川上 甚(九州国際大学)  
 吉村 裕那(九州国際大学)  
 有田 雄紀(西日本シティ銀行)  
 山本 貴子(運動具屋)  
 馬場 湧生(九国大付属高校)  
 中村 麻裕(九国大付属高校)  
 徳島 泰一(双龍)  
 中村 忍(アーネスト)  
 濱崎 元輝(自由ヶ丘高校)  
 佐藤 悠夏(自由ヶ丘高校)  
 峰 浩志(バドグラフィティ)  
 大塚 悠華(バドグラフィティ)

# 第28回 北九州市総合バドミントン選手権大会結果報告

試合番号	選手名		試合結果					選手名		
			勝数	第1ゲーム	第2ゲーム	第3ゲーム	勝数			
MD-1	柳 祥太郎(自由ヶ丘高校)	大槻 昭太(七山中学)	2					キ	神 祐紀(TOTO)	中川 浩章(日産自動車)
MD-2	有田 友紀(セビア)	埜畑 陽平(サッポロビール)	2	21 - 4	14 - 21	21 - 19	1		山添 裕登(自由ヶ丘高校)	村山 巧(自由ヶ丘高校)
MD-3	佐和 浩幸(トヨタ自動車九州)	假屋 翔太(トヨタ自動車九州)	2	21 - 16	28 - 26		0		相良 宏史郎(九州共立大学)	赤崎 祐翔(九州共立大学)
MD-4	江川 昂志(九国大付属高校)	田中 祐弥(九国大付属高校)	2	21 - 11	21 - 18		0		永山 宜孝(博多南クラブ)	山本 晋二(南中会クラブ)
MD-5	新田 翼(福岡大学)	鉢峯 大樹(福岡大学)	2	21 - 14	21 - 18		0		水谷 希純(岡垣ジュニア)	西坂 昇(九国大付属中学)
MD-6	山田 耕輔(STAY GOLD)	酒見 昌平(STAY GOLD)	2	21 - 15	21 - 19		0		美澄 剛生(九国大付属高校)	高橋 史弥(九国大付属高校)
MD-7	松原 恭平(九州国際大学)	谷川 七斗(九州共立大学)	2	21 - 16	21 - 16		0		米持 雄貴(九国大付属高校)	多賀 敦司(九国大付属高校)
MD-8	古賀 友朗(羽遊人)	前田 浩輔(羽遊人)	2	21 - 8	21 - 14		0		宮崎 亮雅(自由ヶ丘高校)	柳 秀俊(八幡西ジュニア)
MD-9	古賀 久臣(STAY GOLD)	中務 敬太(STAY GOLD)	2	21 - 14	21 - 12		0		千代丸 瑤(ごちバド)	富永 雅士(ごちバド)
MD-10	宮崎 賢一(北九州市役所)	森 和弘(TOTO)	2					キ	目野 暁大(九国大付属高校)	米田 龍馬(九国大付属高校)
MD-11	高田 英志(西部電気工業)	五島 雄一郎(ごちバド)	2	21 - 7	21 - 12		0		柳 祥太郎(自由ヶ丘高校)	大槻 昭太(七山中学)
MD-12	山元 渉平(九国大付属高校)	松山 広豊(九国大付属高校)	2	22 - 20	21 - 12		0		豊田 翔司(北九州市役所)	榊島 由彬(北九州市役所)
MD-13	有田 友紀(セビア)	埜畑 陽平(サッポロビール)	2	7 - 21	21 - 15	21 - 17	1		峰 浩志(バドグラフィティ)	結城 亮二(バドグラフィティ)
MD-14	松本 剛(九州国際大学)	森田 浩平(九州国際大学)	2	21 - 13	21 - 12		0		佐和 浩幸(トヨタ自動車九州)	假屋 翔太(トヨタ自動車九州)
MD-15	原口 拓巳(自由ヶ丘高校)	成富 勇太(自由ヶ丘高校)	2	21 - 16	21 - 7		0		江川 昂志(九国大付属高校)	田中 祐弥(九国大付属高校)
MD-16	大塚 悟司(九州国際大学)	久世 健人(九国大付属高校)	2	21 - 16	21 - 14		0		磯永 駿一(東海第五高校)	塚本 史宜(東海第五高校)
MD-17	升巴 勇樹(大分県)	鈴木 一斗(大分県)	2	21 - 13	25 - 23		0		甲斐 祐輝(西日本シティ銀行)	牛島 啓慈(西日本シティ銀行)
MD-18	山田 雄一(バドグラフィティ)	宮本 大地(青山学院大学)	2	21 - 10	21 - 12		0		新田 翼(福岡大学)	鉢峯 大樹(福岡大学)
MD-19	左村 正和(大分県)	衛藤 翔平(大分県)	2	21 - 16	21 - 19		0		山田 耕輔(STAY GOLD)	酒見 昌平(STAY GOLD)
MD-20	濱崎 元輝(自由ヶ丘高校)	中村 心(自由ヶ丘高校)	2	21 - 17	21 - 16		0		平田 真一郎(福岡酸素)	池淵 優斗(九州国際大学)
MD-21	西田 祐二(極東商会)	大柿 亮二(MIYUKI)	2	21 - 11	21 - 8		0		當眞 斉(九州共立大学)	杉田 翔(九州共立大学)
MD-22	松原 恭平(九州国際大学)	谷川 七斗(九州共立大学)	2	21 - 19	21 - 12		0		古川 勝也(カラース)	野崎 勉(サタナイ)
MD-23	田村 隆志(久留米大職員)	斉藤 篤史(東海第五職員)	2	21 - 18	23 - 21		0		古賀 友朗(羽遊人)	前田 浩輔(羽遊人)
MD-24	馬場 湧生(九国大付属高校)	中里 大帆(九国大付属高校)	2	21 - 18	21 - 17		0		古賀 久臣(STAY GOLD)	中務 敬太(STAY GOLD)
MD-25	占部 圭祐(自由ヶ丘高校)	寺脇 慎悟(自由ヶ丘高校)	2	21 - 19	22 - 20		0		井手 一希(九州国際大学)	松村 武士(九州国際大学)
MD-26	有田 雄紀(西日本シティ銀行)	江崎 淳(西日本総合リース)	2	22 - 20	21 - 18		0		宮崎 賢一(北九州市役所)	森 和弘(TOTO)
MD-27	高田 英志(西部電気工業)	五島 雄一郎(ごちバド)	2	21 - 16	21 - 17		0		山元 渉平(九国大付属高校)	松山 広豊(九国大付属高校)
MD-28	松本 剛(九州国際大学)	森田 浩平(九州国際大学)	2	21 - 16	21 - 11		0		有田 友紀(セビア)	埜畑 陽平(サッポロビール)
MD-29	原口 拓巳(自由ヶ丘高校)	成富 勇太(自由ヶ丘高校)	2	21 - 14	21 - 14		0		大塚 悟司(九州国際大学)	久世 健人(九国大付属高校)
MD-30	山田 雄一(バドグラフィティ)	宮本 大地(青山学院大学)	2	21 - 7	21 - 19		0		升巴 勇樹(大分県)	鈴木 一斗(大分県)
MD-31	左村 正和(大分県)	衛藤 翔平(大分県)	2	19 - 21	21 - 13	21 - 12	1		濱崎 元輝(自由ヶ丘高校)	中村 心(自由ヶ丘高校)
MD-32	松原 恭平(九州国際大学)	谷川 七斗(九州共立大学)	2	21 - 15	17 - 21	21 - 13	1		西田 祐二(極東商会)	大柿 亮二(MIYUKI)
MD-33	田村 隆志(久留米大職員)	斉藤 篤史(東海第五職員)	2	21 - 18	21 - 7		0		馬場 湧生(九国大付属高校)	中里 大帆(九国大付属高校)
MD-34	有田 雄紀(西日本シティ銀行)	江崎 淳(西日本総合リース)	2	21 - 9	25 - 23		0		占部 圭祐(自由ヶ丘高校)	寺脇 慎悟(自由ヶ丘高校)
MD-35	松本 剛(九州国際大学)	森田 浩平(九州国際大学)	2	18 - 21	21 - 14	21 - 18	1		高田 英志(西部電気工業)	五島 雄一郎(ごちバド)
MD-36	山田 雄一(バドグラフィティ)	宮本 大地(青山学院大学)	2	19 - 21	21 - 13	21 - 13	1		原口 拓巳(自由ヶ丘高校)	成富 勇太(自由ヶ丘高校)
MD-37	左村 正和(大分県)	衛藤 翔平(大分県)	2	21 - 17	21 - 17		0		松原 恭平(九州国際大学)	谷川 七斗(九州共立大学)
MD-38	田村 隆志(久留米大職員)	斉藤 篤史(東海第五職員)	2	21 - 18	25 - 23		0		有田 雄紀(西日本シティ銀行)	江崎 淳(西日本総合リース)
MD-39	山田 雄一(バドグラフィティ)	宮本 大地(青山学院大学)	2	21 - 12	21 - 14		0		松本 剛(九州国際大学)	森田 浩平(九州国際大学)
MD-40	田村 隆志(久留米大職員)	斉藤 篤史(東海第五職員)	2	18 - 21	21 - 19	21 - 16	1		左村 正和(大分県)	衛藤 翔平(大分県)
MD-41	田村 隆志(久留米大職員)	斉藤 篤史(東海第五職員)	2	21 - 16	19 - 21	21 - 16	1		山田 雄一(バドグラフィティ)	宮本 大地(青山学院大学)



# 男子単 (MS)

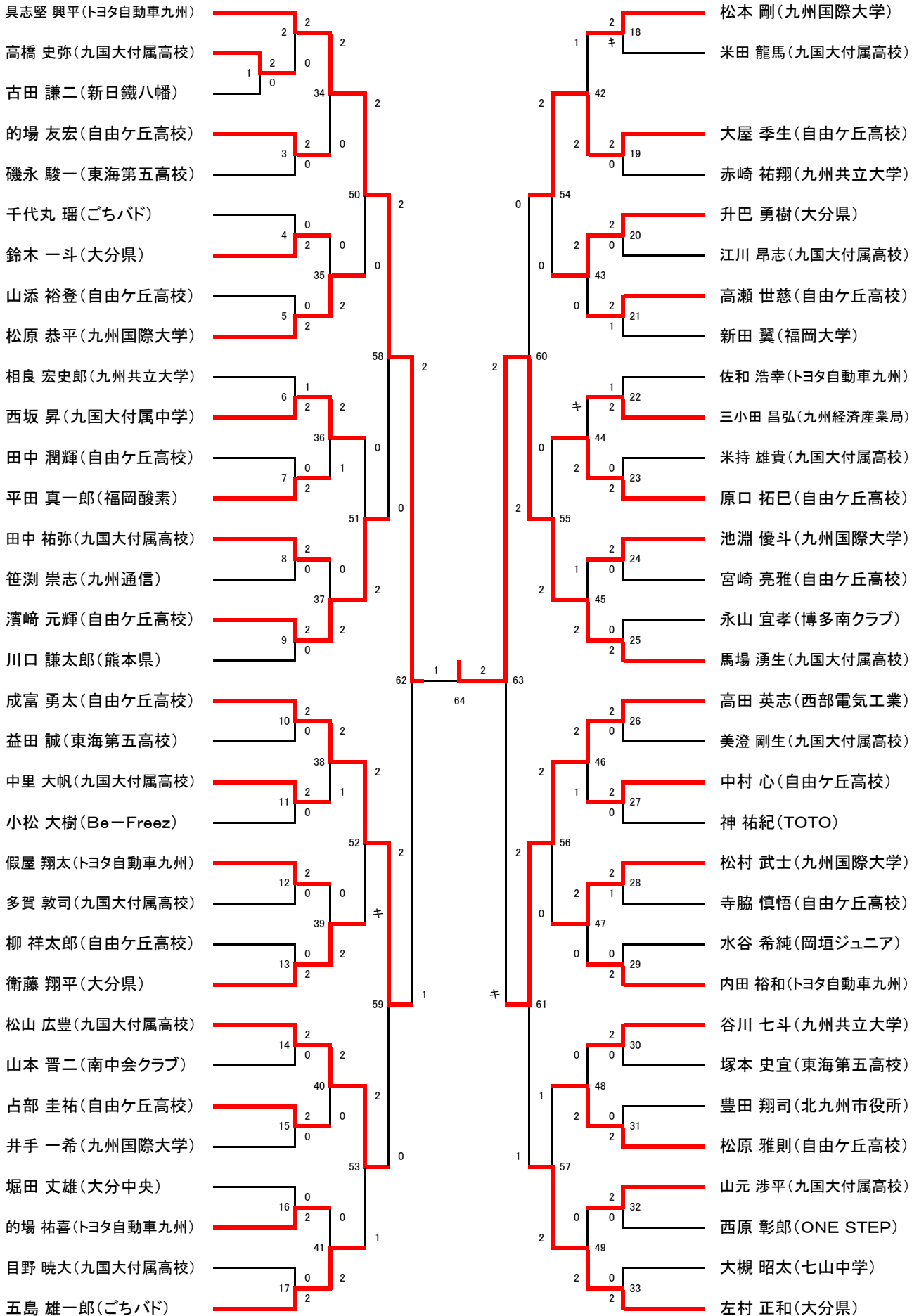

# 第63回 福岡県総合バドミントン選手権大会結果報告

試合番号	選手名	試合結果					選手名
		勝数	第1ゲーム	第2ゲーム	第3ゲーム	勝数	
MS-1	高橋 史弥(九国大付属高校)	2	21 - 15	21 - 10		0	古田 謙二(新日鐵八幡)
MS-2	具志堅 興平(トヨタ自動車九州)	2	21 - 11	21 - 8		0	高橋 史弥(九国大付属高校)
MS-3	的場 友宏(自由ヶ丘高校)	2	21 - 11	21 - 16		0	磯永 駿一(東海第五高校)
MS-4	鈴木 一斗(大分県)	2	21 - 14	21 - 17		0	千代丸 瑤(ごちバド)
MS-5	松原 恭平(九州国際大学)	2	21 - 13	21 - 14		0	山添 裕登(自由ヶ丘高校)
MS-6	西坂 昇(九国大付属中学)	2	21 - 12	19 - 21	21 - 18	1	相良 宏史郎(九州共立大学)
MS-7	平田 真一郎(福岡酸素)	2	21 - 15	21 - 17		0	田中 潤輝(自由ヶ丘高校)
MS-8	田中 祐弥(九国大付属高校)	2	21 - 16	21 - 12		0	笹淵 崇志(九州通信)
MS-9	濱崎 元輝(自由ヶ丘高校)	2	21 - 15	21 - 13		0	川口 謙太郎(熊本県)
MS-10	成富 勇太(自由ヶ丘高校)	2	21 - 11	21 - 5		0	益田 誠(東海第五高校)
MS-11	中里 大帆(九国大付属高校)	2	21 - 18	21 - 15		0	小松 大樹(Be-Freeez)
MS-12	假屋 翔太(トヨタ自動車九州)	2	21 - 18	21 - 17		0	多賀 敦司(九国大付属高校)
MS-13	衛藤 翔平(大分県)	2	21 - 16	21 - 13		0	柳 祥太郎(自由ヶ丘高校)
MS-14	松山 広豊(九国大付属高校)	2	21 - 3	21 - 4		0	山本 晋二(南中会クラブ)
MS-15	占部 圭祐(自由ヶ丘高校)	2	21 - 18	21 - 10		0	井手 一希(九州国際大学)
MS-16	的場 祐喜(トヨタ自動車九州)	2	21 - 11	21 - 15		0	堀田 丈雄(大分中央)
MS-17	五島 雄一郎(ごちバド)	2	21 - 11	21 - 17		0	目野 暁大(九国大付属高校)
MS-18	松本 剛(九州国際大学)	2				キ	米田 龍馬(九国大付属高校)
MS-19	大屋 季生(自由ヶ丘高校)	2	21 - 9	21 - 11		0	赤崎 祐翔(九州共立大学)
MS-20	升巴 勇樹(大分県)	2	21 - 11	21 - 7		0	江川 昂志(九国大付属高校)
MS-21	高瀬 世慈(自由ヶ丘高校)	2	21 - 19	19 - 21	21 - 11	1	新田 翼(福岡大学)
MS-22	三小田 昌弘(九州経済産業局)	2	21 - 12	13 - 21	21 - 19	1	佐和 浩幸(トヨタ自動車九州)
MS-23	原口 拓巳(自由ヶ丘高校)	2	21 - 12	21 - 14		0	米持 雄貴(九国大付属高校)
MS-24	池淵 優斗(九州国際大学)	2	21 - 10	21 - 8		0	宮崎 亮雅(自由ヶ丘高校)
MS-25	馬場 湧生(九国大付属高校)	2	21 - 7	21 - 10		0	永山 宜孝(博多南クラブ)
MS-26	高田 英志(西部電気工業)	2	21 - 18	21 - 12		0	美澄 剛生(九国大付属高校)
MS-27	中村 心(自由ヶ丘高校)	2	21 - 4	21 - 12		0	神 祐紀(TOTO)
MS-28	松村 武士(九州国際大学)	2	21 - 17	19 - 21	21 - 15	1	寺脇 慎悟(自由ヶ丘高校)
MS-29	内田 裕和(トヨタ自動車九州)	2	21 - 16	21 - 15		0	水谷 希純(岡垣ジュニア)
MS-30	谷川 七斗(九州共立大学)	2	21 - 14	21 - 10		0	塚本 史宜(東海第五高校)
MS-31	松原 雅則(自由ヶ丘高校)	2	21 - 15	21 - 12		0	豊田 翔司(北九州市役所)
MS-32	山元 渉平(九国大付属高校)	2	21 - 7	21 - 14		0	西原 彰郎(ONE STEP)
MS-33	左村 正和(大分県)	2	21 - 12	21 - 16		0	大槻 昭太(七山中学)
MS-34	具志堅 興平(トヨタ自動車九州)	2	21 - 10	21 - 15		0	的場 友宏(自由ヶ丘高校)
MS-35	松原 恭平(九州国際大学)	2	21 - 17	21 - 13		0	鈴木 一斗(大分県)
MS-36	西坂 昇(九国大付属中学)	2	21 - 23	21 - 13	21 - 15	1	平田 真一郎(福岡酸素)
MS-37	濱崎 元輝(自由ヶ丘高校)	2	21 - 15	21 - 14		0	田中 祐弥(九国大付属高校)
MS-38	成富 勇太(自由ヶ丘高校)	2	19 - 21	21 - 13	21 - 11	1	中里 大帆(九国大付属高校)
MS-39	衛藤 翔平(大分県)	2	21 - 19	21 - 17		0	假屋 翔太(トヨタ自動車九州)
MS-40	松山 広豊(九国大付属高校)	2	21 - 14	21 - 14		0	占部 圭祐(自由ヶ丘高校)
MS-41	五島 雄一郎(ごちバド)	2	21 - 12	21 - 14		0	的場 祐喜(トヨタ自動車九州)
MS-42	大屋 季生(自由ヶ丘高校)	2	13 - 21	21 - 19	21 - 19	1	松本 剛(九州国際大学)
MS-43	升巴 勇樹(大分県)	2	21 - 15	21 - 17		0	高瀬 世慈(自由ヶ丘高校)
MS-44	原口 拓巳(自由ヶ丘高校)	2				キ	三小田 昌弘(九州経済産業局)
MS-45	馬場 湧生(九国大付属高校)	2	21 - 15	19 - 21	21 - 14	1	池淵 優斗(九州国際大学)
MS-46	高田 英志(西部電気工業)	2	14 - 21	21 - 19	21 - 18	1	中村 心(自由ヶ丘高校)
MS-47	松村 武士(九州国際大学)	2	21 - 15	21 - 14		0	内田 裕和(トヨタ自動車九州)
MS-48	松原 雅則(自由ヶ丘高校)	2	21 - 12	21 - 15		0	谷川 七斗(九州共立大学)
MS-49	左村 正和(大分県)	2	21 - 16	21 - 17		0	山元 渉平(九国大付属高校)
MS-50	具志堅 興平(トヨタ自動車九州)	2	21 - 17	21 - 16		0	松原 恭平(九州国際大学)
MS-51	濱崎 元輝(自由ヶ丘高校)	2	21 - 16	21 - 17		0	西坂 昇(九国大付属中学)
MS-52	成富 勇太(自由ヶ丘高校)	2				キ	衛藤 翔平(大分県)
MS-53	松山 広豊(九国大付属高校)	2	21 - 10	19 - 21	21 - 16	1	五島 雄一郎(ごちバド)
MS-54	大屋 季生(自由ヶ丘高校)	2	22 - 20	21 - 8		0	升巴 勇樹(大分県)
MS-55	馬場 湧生(九国大付属高校)	2	23 - 21	21 - 19		0	原口 拓巳(自由ヶ丘高校)
MS-56	高田 英志(西部電気工業)	2	21 - 9	21 - 14		0	松村 武士(九州国際大学)
MS-57	左村 正和(大分県)	2	16 - 21	21 - 16	21 - 16	1	松原 雅則(自由ヶ丘高校)
MS-58	具志堅 興平(トヨタ自動車九州)	2	21 - 12	23 - 21		0	濱崎 元輝(自由ヶ丘高校)
MS-59	成富 勇太(自由ヶ丘高校)	2	23 - 21	21 - 16		0	松山 広豊(九国大付属高校)
MS-60	馬場 湧生(九国大付属高校)	2	21 - 13	21 - 13		0	大屋 季生(自由ヶ丘高校)
MS-61	高田 英志(西部電気工業)	2	21 - 18	18 - 21	23 - 21	1	左村 正和(大分県)
MS-62	具志堅 興平(トヨタ自動車九州)	2	21 - 11	17 - 21	21 - 11	1	成富 勇太(自由ヶ丘高校)
MS-63	馬場 湧生(九国大付属高校)	2				キ	高田 英志(西部電気工業)
MS-64	高田 英志(西部電気工業)	2	12 - 21	21 - 11	21 - 19	1	具志堅 興平(トヨタ自動車九州)

# 女子複(WD)

山田 明子(STAY GOLD)  
 高原 里衣(西日本シティ銀行)  
 佐藤 菜央(東海第五高校)  
 脇野 結生(東海第五高校)  
 西坂 はるな(九国大付属高校)  
 大野 瞳(九国大付属高校)  
 西村 美幸(九国大付属高校)  
 伊東 歩雪(九国大付属高校)  
 野崎 恵美(サタナイ)  
 山本 貴子(運動具屋)  
 大石 瞳(STAY GOLD)  
 松田 美穂(NPO法人トス)  
 川口 優妃(東海第五高校)  
 梅崎 道子(東海第五高校)

櫻山 希実子(自由ヶ丘高校)  
 財津 真帆(自由ヶ丘高校)  
 西尾 千空(九国大付属高校)  
 寺田 桃香(九国大付属高校)

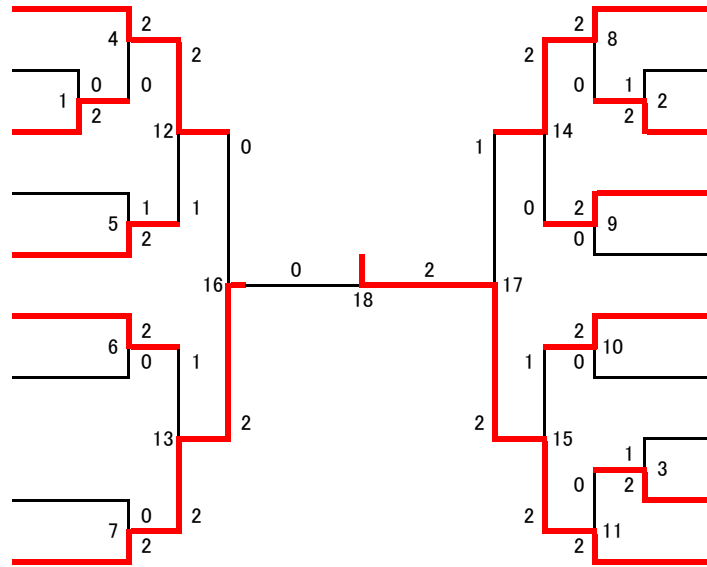

中村 麻裕(九国大付属高校)  
 金森 望(九国大付属高校)  
 樽野 有希(NPO法人トス)  
 大林 智代(北九州ジュニア)  
 水野 ちなみ(東海第五高校)  
 中野 明日香(東海第五高校)  
 阿部 美奈(大分県)  
 河原 理恵(大分県)  
 八岩 鈴奈(自由ヶ丘高校)  
 岩尾 美咲(自由ヶ丘高校)  
 里見 明日香(九国大付属高校)  
 松岡 英美(九国大付属高校)  
 伊藤 有沙(北九州市立大学)  
 中村 美紀(九州共立大学)  
 有田 世志美(西日本シティ銀行)  
 田中 美里(西日本シティ銀行)  
 伊関 優羽(九国大付属高校)  
 川原 優(九国大付属高校)  
 谷口 智美(運動具屋)  
 大塚 悠華(パドグラフィティ)

# 女子単(WS)

松岡 英美(九国大付属高校)  
 八岩 鈴奈(自由ヶ丘高校)  
 西坂 はるな(九国大付属高校)

川原 優(九国大付属高校)  
 金當 萌里(大分県)

櫻山 希実子(自由ヶ丘高校)  
 梅崎 道子(東海第五高校)  
 金森 望(九国大付属高校)

伊藤 有沙(北九州市立大学)  
 西尾 千空(九国大付属高校)  
 伊東 歩雪(九国大付属高校)

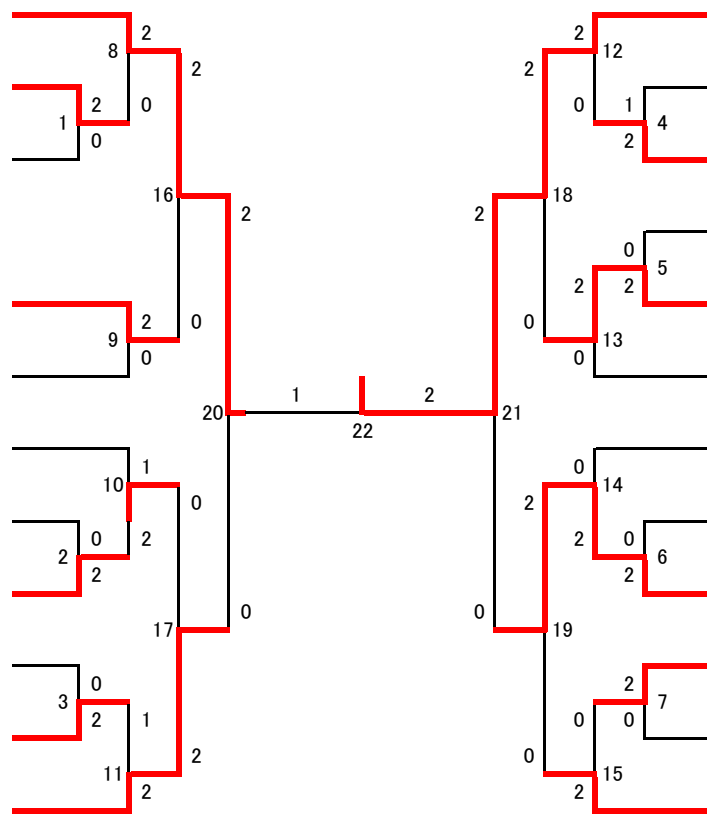

中村 麻裕(九国大付属高校)  
 藤 叶依子(御陵中学)  
 大野 瞳(九国大付属高校)

伊関 優羽(九国大付属高校)  
 岩尾 美咲(自由ヶ丘高校)  
 阿部 美奈(大分県)

水野 ちなみ(東海第五高校)  
 大林 智代(北九州ジュニア)  
 寺田 桃香(九国大付属高校)

財津 真帆(自由ヶ丘高校)  
 若林 杏佳(九国大付属中学)  
 西村 美幸(九国大付属高校)

## 第28回 北九州市総合バドミントン選手権大会結果報告

試合番号	選手名		試合結果					選手名	
			勝数	第1ゲーム	第2ゲーム	第3ゲーム	勝数		
MX-1	中村 心(自由ヶ丘高校)	入江 志歩(自由ヶ丘高校)	2	21 - 18	23 - 25	21 - 17	1	吉本 貴(九州国際大学)	服部 ありさ(九州国際大学)
MX-2	江崎 淳(西日本総合リース)	高原 里衣(西日本シティ銀行)	2	18 - 21	21 - 11	21 - 18	1	中村 心(自由ヶ丘高校)	入江 志歩(自由ヶ丘高校)
MX-3	大柿 亮二(MIYUKI)	古賀 さやみ(福岡大学)	2	21 - 19	21 - 18		0	齊藤 篤史(東海第五職員)	福岡 千紗(東海第五高校)
MX-4	松本 剛(九州国際大学)	中川 詩紀(九州国際大学)	2	21 - 16	21 - 19		0	小松 大樹(Be-Freeez)	小松 詠美(Be-Freeez)
MX-5	野崎 勉(サタナイ)	谷口 智美(運動具屋)	2	22 - 20	21 - 14		0	多賀 敦司(九国大付属高校)	里見 明日香(九国大付属高校)
MX-6	五島 雄一郎(ごちバド)	小野 智子(シャトルホークス)	2	21 - 9	21 - 10		0	山添 裕登(自由ヶ丘高校)	堤 千尋(自由ヶ丘高校)
MX-7	有田 雄紀(西日本シティ銀行)	山本 貴子(運動具屋)	2	21 - 16	21 - 14		0	川上 甚(九州国際大学)	吉村 裕那(九州国際大学)
MX-8	馬場 湧生(九国大付属高校)	中村 麻裕(九国大付属高校)	2	21 - 11	21 - 15		0	徳島 泰一(双龍)	中村 忍(アーネスト)
MX-9	峰 浩志(バドグラフィティ)	大塚 悠華(バドグラフィティ)	2	21 - 10	21 - 10		0	濱崎 元輝(自由ヶ丘高校)	佐藤 悠夏(自由ヶ丘高校)
MX-10	大柿 亮二(MIYUKI)	古賀 さやみ(福岡大学)	2	8 - 21	21 - 19	23 - 21	1	江崎 淳(西日本総合リース)	高原 里衣(西日本シティ銀行)
MX-11	野崎 勉(サタナイ)	谷口 智美(運動具屋)	2	21 - 10	21 - 11		0	松本 剛(九州国際大学)	中川 詩紀(九州国際大学)
MX-12	五島 雄一郎(ごちバド)	小野 智子(シャトルホークス)	2	21 - 17	21 - 12		0	有田 雄紀(西日本シティ銀行)	山本 貴子(運動具屋)
MX-13	峰 浩志(バドグラフィティ)	大塚 悠華(バドグラフィティ)	2	21 - 18	17 - 21	21 - 12	1	馬場 湧生(九国大付属高校)	中村 麻裕(九国大付属高校)
MX-14	大柿 亮二(MIYUKI)	古賀 さやみ(福岡大学)	2	23 - 21	21 - 11		0	野崎 勉(サタナイ)	谷口 智美(運動具屋)
MX-15	五島 雄一郎(ごちバド)	小野 智子(シャトルホークス)	2	21 - 19	21 - 17		0	峰 浩志(バドグラフィティ)	大塚 悠華(バドグラフィティ)
MX-16	五島 雄一郎(ごちバド)	小野 智子(シャトルホークス)	2	21 - 18	21 - 8		0	大柿 亮二(MIYUKI)	古賀 さやみ(福岡大学)

## 第28回 北九州市総合バドミントン選手権大会結果報告

試合番号	選手名		試合結果					選手名	
			勝数	第1ゲーム	第2ゲーム	第3ゲーム	勝数		
WD-1	西坂 はるな(九国大付属高校)	大野 瞳(九国大付属高校)	2	21 - 11	21 - 17		0	佐藤 菜央(東海第五高校)	脇野 結生(東海第五高校)
WD-2	水野 ちなみ(東海第五高校)	中野 明日香(東海第五高校)	2	19 - 21	21 - 18	21 - 18	1	榊野 有希(NPO法人トス)	大林 智代(北九州ジュニア)
WD-3	伊関 優羽(九国大付属高校)	川原 優(九国大付属高校)	2	13 - 21	23 - 21	21 - 13	1	有田 世志美(西日本シティ銀行)	田中 美里(西日本シティ銀行)
WD-4	山田 明子(STAY GOLD)	高原 里衣(西日本シティ銀行)	2	21 - 6	21 - 14		0	西坂 はるな(九国大付属高校)	大野 瞳(九国大付属高校)
WD-5	野崎 恵美(サタナイ)	山本 貴子(運動具屋)	2	21 - 17	17 - 21	21 - 19	1	西村 美幸(九国大付属高校)	伊東 歩雪(九国大付属高校)
WD-6	大石 瞳(STAY GOLD)	松田 美穂(NPO法人トス)	2	21 - 11	21 - 8		0	川口 優妃(東海第五高校)	梅崎 道子(東海第五高校)
WD-7	西尾 千空(九国大付属高校)	寺田 桃香(九国大付属高校)	2	21 - 15	21 - 11		0	櫻山 希実子(自由ヶ丘高校)	財津 真帆(自由ヶ丘高校)
WD-8	中村 麻裕(九国大付属高校)	金森 望(九国大付属高校)	2	21 - 13	21 - 12		0	水野 ちなみ(東海第五高校)	中野 明日香(東海第五高校)
WD-9	阿部 美奈(大分県)	河原 理恵(大分県)	2	21 - 15	21 - 7		0	八岩 鈴奈(自由ヶ丘高校)	岩尾 美咲(自由ヶ丘高校)
WD-10	里見 明日香(九国大付属高校)	松岡 英美(九国大付属高校)	2	21 - 17	21 - 16		0	伊藤 有沙(北九州市立大学)	中村 美紀(九州共立大学)
WD-11	谷口 智美(運動具屋)	大塚 悠華(バドグラフィティ)	2	21 - 8	21 - 9		0	伊関 優羽(九国大付属高校)	川原 優(九国大付属高校)
WD-12	山田 明子(STAY GOLD)	高原 里衣(西日本シティ銀行)	2	21 - 6	15 - 21	21 - 12	1	野崎 恵美(サタナイ)	山本 貴子(運動具屋)
WD-13	西尾 千空(九国大付属高校)	寺田 桃香(九国大付属高校)	2	21 - 19	9 - 21	21 - 11	1	大石 瞳(STAY GOLD)	松田 美穂(NPO法人トス)
WD-14	中村 麻裕(九国大付属高校)	金森 望(九国大付属高校)	2	21 - 19	21 - 15		0	阿部 美奈(大分県)	河原 理恵(大分県)
WD-15	谷口 智美(運動具屋)	大塚 悠華(バドグラフィティ)	2	19 - 21	21 - 5	21 - 16	1	里見 明日香(九国大付属高校)	松岡 英美(九国大付属高校)
WD-16	西尾 千空(九国大付属高校)	寺田 桃香(九国大付属高校)	2	21 - 15	21 - 17		0	山田 明子(STAY GOLD)	高原 里衣(西日本シティ銀行)
WD-17	谷口 智美(運動具屋)	大塚 悠華(バドグラフィティ)	2	21 - 10	21 - 23	21 - 18	1	中村 麻裕(九国大付属高校)	金森 望(九国大付属高校)
WD-18	谷口 智美(運動具屋)	大塚 悠華(バドグラフィティ)	2	21 - 18	21 - 10		0	西尾 千空(九国大付属高校)	寺田 桃香(九国大付属高校)

# 第63回 福岡県総合バドミントン選手権大会結果報告

試合番号	選手名	試合結果					選手名
		勝数	第1ゲーム	第2ゲーム	第3ゲーム	勝数	
WS-1	八岩 鈴奈(自由ヶ丘高校)	2	21 - 18	21 - 15		0	西坂 はるな(九国大付属高校)
WS-2	金森 望(九国大付属高校)	2	21 - 14	21 - 8		0	梅崎 道子(東海第五高校)
WS-3	西尾 千空(九国大付属高校)	2	21 - 3	21 - 11		0	伊藤 有沙(北九州市立大学)
WS-4	大野 瞳(九国大付属高校)	2	21 - 16	7 - 21	21 - 15	1	藤 叶依子(御陵中学)
WS-5	岩尾 美咲(自由ヶ丘高校)	2	21 - 8	21 - 14		0	伊関 優羽(九国大付属高校)
WS-6	寺田 桃香(九国大付属高校)	2	21 - 13	21 - 9		0	大林 智代(北九州ジュニア)
WS-7	財津 真帆(自由ヶ丘高校)	2	21 - 12	21 - 18		0	若林 杏佳(九国大付属中学)
WS-8	松岡 英美(九国大付属高校)	2	21 - 10	21 - 9		0	八岩 鈴奈(自由ヶ丘高校)
WS-9	川原 優(九国大付属高校)	2	21 - 10	26 - 24		0	金當 萌里(大分県)
WS-10	金森 望(九国大付属高校)	2	13 - 21	21 - 16	21 - 10	1	櫻山 希実子(自由ヶ丘高校)
WS-11	伊東 歩雪(九国大付属高校)	2	18 - 21	21 - 14	21 - 17	1	西尾 千空(九国大付属高校)
WS-12	中村 麻裕(九国大付属高校)	2	21 - 7	21 - 7		0	大野 瞳(九国大付属高校)
WS-13	岩尾 美咲(自由ヶ丘高校)	2	21 - 19	21 - 17		0	阿部 美奈(大分県)
WS-14	寺田 桃香(九国大付属高校)	2	21 - 13	21 - 7		0	水野 ちなみ(東海第五高校)
WS-15	西村 美幸(九国大付属高校)	2	21 - 16	21 - 13		0	財津 真帆(自由ヶ丘高校)
WS-16	松岡 英美(九国大付属高校)	2	21 - 19	21 - 12		0	川原 優(九国大付属高校)
WS-17	伊東 歩雪(九国大付属高校)	2	21 - 18	21 - 19		0	金森 望(九国大付属高校)
WS-18	中村 麻裕(九国大付属高校)	2	21 - 7	21 - 14		0	岩尾 美咲(自由ヶ丘高校)
WS-19	寺田 桃香(九国大付属高校)	2	22 - 20	21 - 16		0	西村 美幸(九国大付属高校)
WS-20	松岡 英美(九国大付属高校)	2	21 - 12	21 - 15		0	伊東 歩雪(九国大付属高校)
WS-21	中村 麻裕(九国大付属高校)	2	21 - 15	21 - 14		0	寺田 桃香(九国大付属高校)
WS-22	中村 麻裕(九国大付属高校)	2	21 - 7	16 - 21	21 - 16	1	松岡 英美(九国大付属高校)