

第12回 全国小学生ABC バドミントン大会福岡県予選会



日時 平成23年6月 4日(土)

会場 北九州市立若松体育館

主催 福岡県バドミントン協会
福岡県小学生バドミントン連盟

後援 福岡県教育委員会
北九州市・北九州市教育委員会・
(財)北九州市体育協会

主管 福岡県小学生バドミントン連盟
北九州市バドミントン協会

第12回全国小学生ABCバドミントン大会福岡県予選成績表

日時：平成23年6月4日(土)

参加者：285名

場所：北九州市立若松体育館

種目	順位	選手名	
		男子	女子
Aグループ	優勝	金子 真大 (岡垣ジュニア)	高橋 佑妃 (北九州スピリッツ)
	準優勝	中島 圭寿 (北九州スピリッツ)	江川 文香 (岡垣ジュニア)
	三位	室屋 鼓太郎 (JBC小倉)	高瀬 茉理子 (福浜ジュニア)
		田島 輝哉 (岡垣ジュニア)	八岩 葵 (ドルフィンズ)
Bグループ	優勝	山崎 孝樹 (岡垣ジュニア)	内山 智尋 (岡垣ジュニア)
	準優勝	高橋 洸士 (JBC小倉)	田島 珠姫 (岡垣ジュニア)
	三位	野田 統馬 (瀬高ジュニア)	室屋 琴乃 (JBC小倉)
		中島 巧 (すせんじジュニア)	中村 麻誉 (岡垣ジュニア)
Cグループ	優勝	田中 市之介 (高田ジュニア)	川床 美都希 (岡垣ジュニア)
	準優勝	下川 育真 (高良内クラブ)	室屋 奏乃 (JBC小倉)
	三位	今福 陽向 (山家ウイングス)	永易 圭 (JBC小倉)
		的山 竜大 (北九州スピリッツ)	下田 沙奈 (金田ジュニア)

優勝者は第12回全国小学生ABCバドミントン大会(於熊本県八代市)
(8月12日~14日開催)へ出場します。

第12回全国小学生ABCバドミントン大会福岡県予選会要項

1. 主催 福岡県バドミントン協会
2. 主管 福岡県小学生バドミントン連盟
北九州市バドミントン協会
3. 日時 平成23年6月4日(土) 午前9時開会
4. 会場 北九州市立若松体育館
5. 競技種目 シングルス(男子の部、女子の部)
 - Aグループ 5~6年生の部
 - Bグループ 3~4年生の部
 - Cグループ 1~2年生の部

第12回全国小学生ABCバドミントン大会福岡県予選

日時：平成23年6月4日(土)

参加者：285名

場所：北九州市立若松体育館



全国大会出場選手

競技役員

大会会長	福岡県バドミントン協会会長	本田 正寛
大会副会長	福岡県バドミントン協会副会長	淵上 英紀
	福岡県バドミントン協会副会長	鎗水 浩吉
	福岡県バドミントン協会副会長	横溝 安伸
	福岡県小学生バドミントン連盟名誉会長	村尾 隆
	福岡県小学生バドミントン連盟会長	池田 明男
	福岡県小学生バドミントン連盟副会長	和田 功夫
大会委員長	福岡県バドミントン協会理事長	佐竹 養一
大会委員	福岡県バドミントン協会理事	
	明神 憲一 小形 公一 日高 義治	森嶋 通之
	真子 圭子 田中 泰敏 平野 清太	平野 一美
	門司 政廣 安部 悦子	
競技役員長	福岡県小学生バドミントン連盟理事長	真鍋 聡
競技副役員長	福岡県小学生バドミントン連盟副理事長	山野 末春
競技役員	福岡県小学生バドミントン連盟理事	有田 仁志
総務部長	福岡県バドミントン協会総務部長	緒方 蓉子
総務副部長	福岡県小学生バドミントン連盟事務局	服部 秀喜
総務委員	福岡県小学生バドミントン連盟理事	後藤 泰男
競技審判部長	福岡県小学生バドミントン連盟理事	日高 澄具
競技審判副部長	福岡県小学生バドミントン連盟理事	八色 敬三
進行係	福岡県小学生バドミントン連盟理事	
	合屋 幸太郎 島添 静治 角谷 健一	野田 亮介
	田中 恵子 布施 淳子 清水 尚美	
	北九州市バドミントン協会理事	
審判員	敗者審判	

大会次第

開会式

1. 開式通告
2. 大会会長挨拶
3. 競技上の注意
4. 諸注意事項
5. 閉式通告

閉会式

1. 開式通告
2. 成績発表
3. 大会会長挨拶
4. 閉会宣言

タイムテーブル

時間	コート N O	
	1~5	6~10
9:00	開 会 式	
9:15	小学生	
18:30~	閉 会 式	

- 注 進行状況によりコート及び時間を変更することがあるので、放送には十分注意すること。
 予選リーグは21点1ゲームとする。
 決勝トーナメントの試合方法は監督会議にて決定する。
 決勝トーナメントは各パートより上位1名とする。
 決勝トーナメントの組合せは各パートNOとする。

リーグ戦の順位について

1. 勝点の多いほう
2. 勝点在同一の場合得点失点の差が多い者が勝ちとする。
3. 2でも同一の場合対戦相手の勝者が勝ちとする。
4. 3者以上勝点在同一の場合じゃんけんで勝者を決定する。
5. 棄権の場合21:0とし途中棄権の時は勝者は21とし敗者は棄権した時の得点とする。
棄権した場合決勝トーナメントにあがることはできない。

注 意 事 項

1. 進行はすべて場内アナウンスによつて行います。
2. 上履、下履の区別をきちんとして下さい。館内は土足厳禁です。
3. フロア内での喫煙、飲食はすべて禁止されています。所定の場所で行ってください。
4. 各自持ち物には十分注意して下さい。特に貴重品の保管にはご留意下さい。
5. 館内は清潔にして、紙屑、弁当等散らさないようにして下さい。
6. ゴミは持ち帰るようにして下さい。

男子2年生以下単(BCS)

1パート	1	2	3	順位
合屋 陽太(三国ジュニア)		10 ①	21 ③	2
的山 竜大(北九州スピリッツ)	21		21 ②	1
古賀 慶也(羽道ジュニア)	11	11		3

2パート	1	2	3	順位
山崎 晃広(岡垣ジュニア)		21 ①	16 ③	2
町田 暖(すせんじジュニア)	19		10 ②	3
下川 育真(高良内クラブ)	21	21		1

3パート	1	2	3	順位
今福 陽向(山家ウイングス)		21 ①	21 ③	1
稲田 楓人(三国ジュニア)	10		12 ②	3
江島 綾汰(満石ジュニア)	19	21		2

4パート	1	2	3	順位
古賀 万裕(香住ヶ丘ジュニア)		12 ①	23 ③	2
田中 市之介(高田ジュニア)	21		21 ②	1
久松 直雄(JBC小倉)	21	15		3

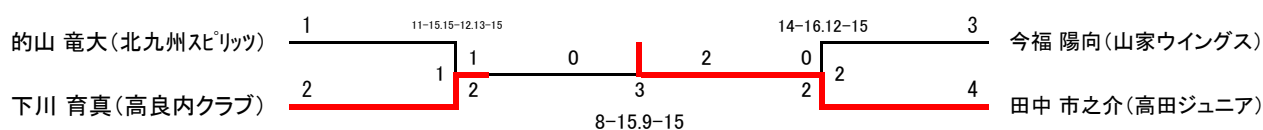

女子2年生以下単(GCS)

1パート	1	2	3	順位
川床 美都希(岡垣ジュニア)		21 ①	21 ③	1
中村 公(中井ジュニア)	5		21 ②	2
高山 桜(田主丸パワーフレンズ)	2	17		3

2パート	1	2	3	順位
三浦 奈都(八幡西ジュニア)		16 ①	21 ③	2
永易 圭(JBC小倉)	21		21 ②	1
中村 涼音(海老津ジュニア)	12	12		3

3パート	1	2	3	順位
下田 沙奈(金田ジュニア)		21 ①	21 ③	1
柳 実来(JBC小倉)	10		14 ②	3
山口 実桜(北九州スピリッツ)	19	21		2

4パート	1	2	3	順位
室屋 奏乃(JBC小倉)		21 ①	21 ③	1
工藤 綾華(井堀小学校)	4		8 ②	3
濱田 想夏(岡垣ジュニア)	1	21		2

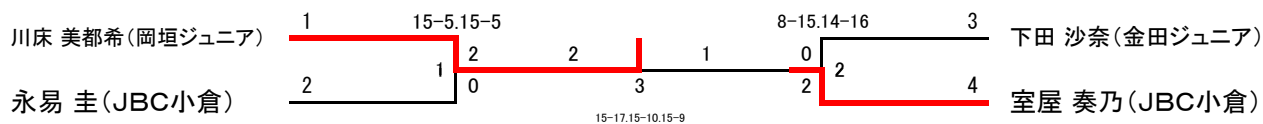

男子4年生以下単(BBS)

1パート	1	2	3	4	順位
山崎 孝樹(岡垣ジュニア)		21 ①	21 ③	21 ⑤	1
浦 隆斗(すせんじジュニア)	8		21 ⑥	21 ④	2
野口 夏声(井堀小学校)	4	8		21 ②	3
松尾 歩(山家ウイングス)	5	19	15		4

2パート	1	2	3	順位
上野 壮視(博多南ジュニア)		21 ①	21 ③	1
大野 敦(岡垣ジュニア)	7		21 ②	2
野村 朝陽(戸畑コムスポ)	14	16		3

3パート	1	2	3	順位
寺崎 知己(百道ジュニア)		①	21 ③	1
今福 陽喜(山家ウイングス)			②	キ
西島 拓(岡垣ジュニア)	15			2

4パート	1	2	3	順位
高嶋 集(山家ウイングス)		21 ①	③	1
前田 陽生(中井ジュニア)	4		②	2
浦 駿介(すせんじジュニア)				キ

5パート	1	2	3	順位
野田 統馬(瀬高ジュニア)		21 ①	21 ③	1
濱原 和騎(岡垣ジュニア)	4		12 ②	3
山口 宗真(北九州スピリッツ)	7	21		2

6パート	1	2	3	順位
西牟田 響(瀬高ジュニア)		21 ①	21 ③	1
尾方 括充(JBC小倉)	11		21 ②	2
山口 尚輝(金田ジュニア)	7	10		3

7パート	1	2	3	順位
中島 巧(すせんじジュニア)		21 ①	21 ③	1
米田 織義馬(岡垣ジュニア)	15		21 ②	2
龍 陽希(大木ジュニア)	13	9		3

8パート	1	2	3	順位
森蘭 隼也(椎田ジュニア)		21 ①	21 ③	1
角屋 太一朗(戸畑コムスポ)	3		14 ②	3
池辺 貴詩(大池ジュニア)	11	21		2

9パート	1	2	3	順位
佐藤 隆生(三宅ジュニア)		14 ①	19 ③	3
明神 光太郎(岡垣ジュニア)	21		16 ②	2
井島 悠貴(中井ジュニア)	21	21		1

10パート	1	2	3	順位
高橋 洸士(JBC小倉)		21 ①	21 ③	1
早迫 大起(大木ジュニア)	9		5 ②	3
弓削 昇成(山家ウイングス)	13	21		2

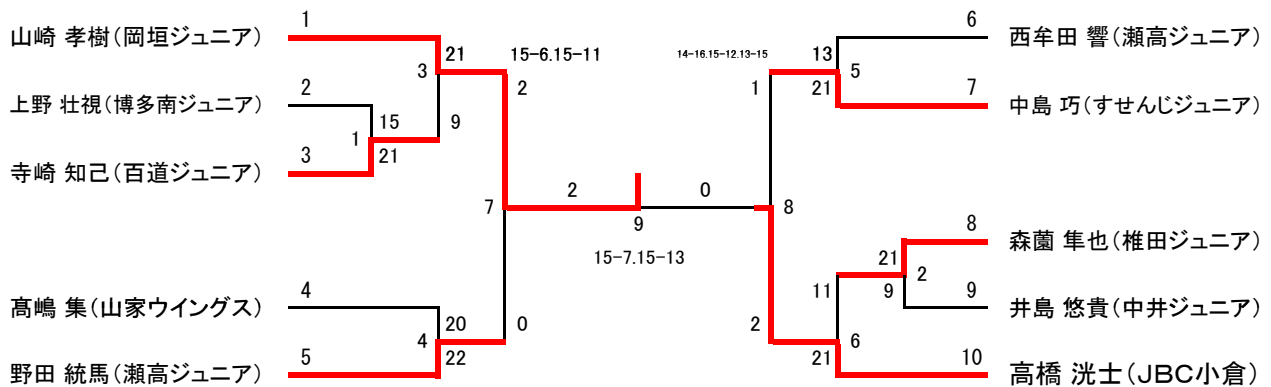

女子4年生以下単(GBS)

1パート	1	2	3	4	順位
内山 智尋(岡垣ジュニア)		21 ①	21 ③	21 ⑤	1
木下 涼香(北九州ジュニア)	3		11 ⑥	16 ④	4
栗木 かりん(八幡西ジュニア)	1	21		16 ②	3
市野 舞(金田ジュニア)	2	21	21		2

2パート	1	2	3	4	順位
田中 呉羽(高田ジュニア)		21 ①	21 ③	21 ⑤	1
采野 香海愛(中井ジュニア)	19		14 ⑥	21 ④	3
千代田 涼香(百道ジュニア)	8	21		21 ②	2
野口 夢叶(井堀小学校)	7	4	7		4

3パート	1	2	3	順位
池辺 真咲(大池ジュニア)		19 ①	22 ③	2
森山 英子(三国ジュニア)	21		21 ②	1
清水 彩恋(戸畑コムスポ)	20	5		3

4パート	1	2	3	順位
吉川 朝陽(瀬高ジュニア)		15 ①	21 ③	2
甲斐 千尋(北九州スピリッツ)	21		21 ②	1
俵口 莉歩(岡垣ジュニア)	12	14		3

5パート	1	2	3	順位
澤田 紋花(水城西ジュニア)		①	③	キ
小田 樹里(中井ジュニア)			14 ②	2
八色 祐依(JBC小倉)		21		1

6パート	1	2	3	順位
三浦 理奈(八幡西ジュニア)		21 ①	21 ③	1
岩元 凜音(百道ジュニア)	10		22 ②	2
宮本 美空(岡垣ジュニア)	6	20		3

7パート	1	2	3	順位
久保 日菜乃(板付ジュニア)		12 ①	21 ③	2
神渡 虹歩(JBC小倉)	21		21 ②	1
宮崎 綾香(北野ジュニア)	14	9		3

8パート	1	2	3	順位
濱田 彩実(満石ジュニア)		21 ①	21 ③	1
白幡 美空(北九州ジュニア)	5		5 ②	3
田中 菜摘(高良内クラブ)	15	21		2

9パート	1	2	3	順位
室屋 琴乃(JBC小倉)		21 ①	21 ③	1
土師 瑞稀(田主丸パワーフレンズ)	8		21 ②	2
龍 陽夏(大木ジュニア)	6	6		3

10パート	1	2	3	順位
中村 麻誉(岡垣ジュニア)		21 ①	21 ③	1
山口 恵里奈(大木ジュニア)	6		21 ②	2
柴田 莉子(八幡西ジュニア)	9	13		3

11パート	1	2	3	順位
古賀 咲直(香住ヶ丘ジュニア)		18 ①	19 ③	3
日出 珠寿(百道ジュニア)	21		11 ②	2
本田 彩香(北九州スピリッツ)	21	21		1

12パート	1	2	3	順位
合屋 ひなゑ(三国ジュニア)		21 ①	21 ③	1
西 千優(岡垣ジュニア)	10		7 ②	3
井上 美羽(足立クラブ)	2	21		2

13パート	1	2	3	順位
高碓 夏実(三宅ジュニア)		21 ①	12 ③	2
竹下 奈那(金田ジュニア)	13		9 ②	3
八色 舞(JBC小倉)	21	21		1

14パート	1	2	3	順位
川島 なみ(百道ジュニア)		21 ①	21 ③	1
川島 菜々(岡垣ジュニア)	10		21 ②	2
中村 亜弥(北九州ジュニア)	6	19		3

女子4年生以下単(GBS)

15パート	1	2	3	順位
八尋 さくら(田主丸パワーフレンズ)		21 ①	13 ③	2
上竹 静香(大池ジュニア)	7		17 ②	3
永易 迪(JBC小倉)	21	21		1

16パート	1	2	3	順位
今崎 真珠(京都クラブ)		21 ①	21 ③	1
三原 知紗(満石ジュニア)	18		21 ②	2
阿高 素子(筑前町スポーツ少年団)	4	7		3

17パート	1	2	3	順位
畠中 彩華(リトルファイターズ)		24 ①	5 ③	2
山村 恋加(板付ジュニア)	22		7 ②	3
宮崎 佳菜子(中井ジュニア)	21	21		1

18パート	1	2	3	順位
田島 珠姫(岡垣ジュニア)		21 ①	21 ③	1
中村 百花(百道ジュニア)	1		15 ②	3
廣瀬 凜(チャレンジャー)	1	21		2

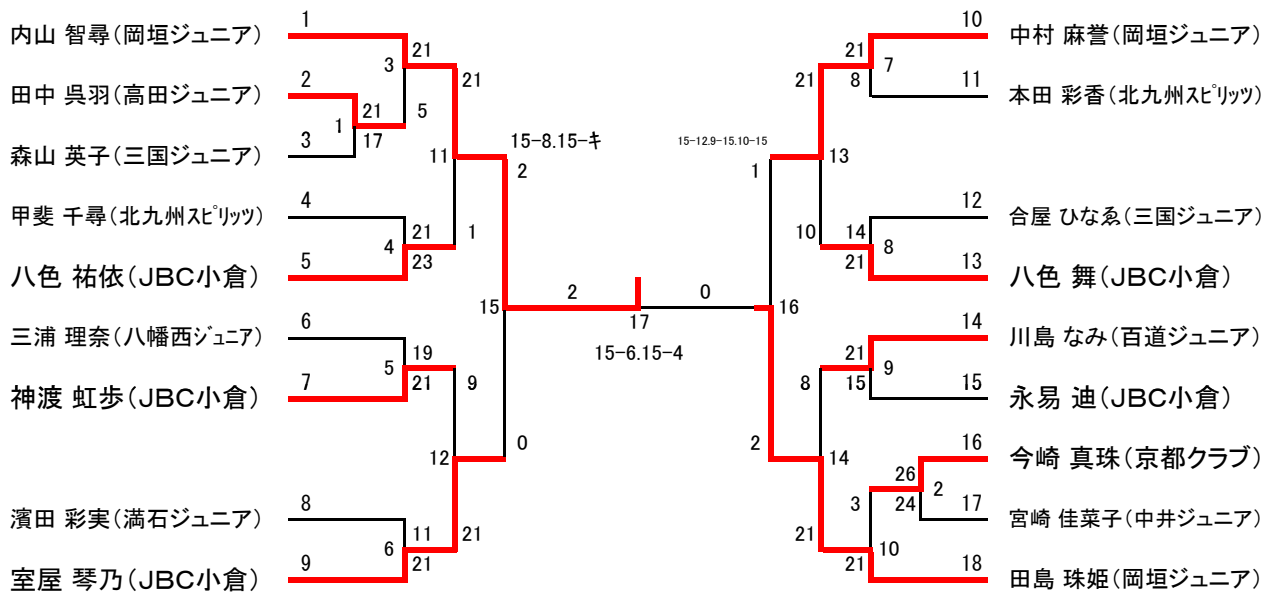

男子6年生以下単(BAS)

1パート	1	2	3	4	順位
金子 真大(岡垣ジュニア)		21 ①	21 ③	21 ⑤	1
森崎 達也(八幡西ジュニア)	1		21 ⑥	21 ④	3
児玉 龍翔(すせんじジュニア)	0	17		10 ②	4
島貴 誠(戸畑コムスポ)	1	23	21		2

2パート	1	2	3	順位
國分 蓮太(足立クラブ)		21 ①	21 ③	1
藤井 嵐士(井堀小学校)	9		22 ②	2
山口 晴輝(金田ジュニア)	8	20		3

3パート	1	2	3	順位
森山 誠大(三国ジュニア)		9 ①	2 ③	3
尾方 奎吾(JBC小倉)	21		11 ②	2
松本 改(須恵ジュニア)	21	21		1

4パート	1	2	3	順位
倉島 健太(京都クラブ)		21 ①	21 ③	2
小村 飛雄(岡垣ジュニア)	23		21 ②	1
永野 泰紀(満石ジュニア)	16	19		3

5パート	1	2	3	順位
福嶋 陸(八幡西ジュニア)		23 ①	21 ③	1
轟野 嵩翔(海老津ジュニア)	21		21 ②	2
阿久根 直輝(山家ウイングス)	19	19		3

6パート	1	2	3	順位
室屋 鼓太郎(JBC小倉)		21 ①	21 ③	1
日向野 椋太郎(百道ジュニア)	9		18 ②	3
植田 優太(金田ジュニア)	13	21		2

7パート	1	2	3	順位
釜田 康平(高良内クラブ)		21 ①	21 ③	1
野中 慎太郎(岡垣ジュニア)	4		21 ②	2
宮本 隆成(JBC小倉)	7	18		3

8パート	1	2	3	順位
豊田 智至(春日イーグルス)		21 ①	23 ③	2
城戸 優光(八幡西ジュニア)	6		10 ②	3
石橋 陸(岡垣ジュニア)	25	21		1

9パート	1	2	3	順位
甲斐 友卓(大池ジュニア)		23 ①	19 ③	2
森藤 輝也(北九州スピリッツ)	21		15 ②	3
藤吉 琉温(海老津ジュニア)	21	21		1

10パート	1	2	3	順位
添田 遼太(山家ウイングス)		21 ①	21 ③	1
香川 音(金田ジュニア)	2		10 ②	3
石田 優斗(チャレンジャー)	5	21		2

11パート	1	2	3	順位
伊藤 良樹(岡垣ジュニア)		21 ①	21 ③	1
満島 雄太(満石ジュニア)	4		18 ②	3
安光 壮大(京都クラブ)	1	21		2

12パート	1	2	3	順位
上野 改斗(中井ジュニア)		21 ①	9 ③	2
末永 圭佑(八幡西ジュニア)	17		9 ②	3
渡辺 幹也(スマッシュ宝満)	21	21		1

13パート	1	2	3	順位
犬丸 広道(戸畑コムスポ)		8 ①	21 ③	3
原田 達也(高良内クラブ)	21		18 ②	1
栗原 雅人(JBC小倉)	17	21		2

14パート	1	2	3	順位
肥田木 武(Colors)		8 ①	21 ③	2
米田 悠馬(岡垣ジュニア)	21		21 ②	1
磯辺 真史(北九州ジュニア)	7	1		3

男子6年生以下単(BAS)

15パート	1	2	3	順位
中島 圭寿(北九州スピリッツ)		21 ①	21 ③	1
岩崎 拓海(満石ジュニア)	6		14 ②	3
末永 雄佑(八幡西ジュニア)	7	21		2

16パート	1	2	3	順位
藤川 敬(須恵ジュニア)		21 ①	21 ③	1
二見 真史(北九州ジュニア)	5		21 ②	2
栗木 洸太(八幡西ジュニア)	11	17		3

17パート	1	2	3	順位
小田 一晴(海老津ジュニア)		21 ①	21 ③	1
木下 陸(JBC小倉)	0		7 ②	3
徳永 夕輝也(金田ジュニア)	2	21		2

18パート	1	2	3	順位
向江 遼太郎(百道ジュニア)		21 ①	13 ③	2
俵口 隼(岡垣ジュニア)	18		6 ②	3
村木 竜星(足立クラブ)	21	21		1

19パート	1	2	3	順位
徳永 直(すせんじジュニア)		21 ①	21 ③	1
片岡 秀太(JBC小倉)	14		21 ②	2
森川 大地(チャレンジャー)	8	7		3

20パート	1	2	3	順位
田島 輝哉(岡垣ジュニア)		①	21 ③	1
福岡 洸一(戸畑コムスポ)			②	キ
寺岡 聖司(高良内クラブ)	11			2

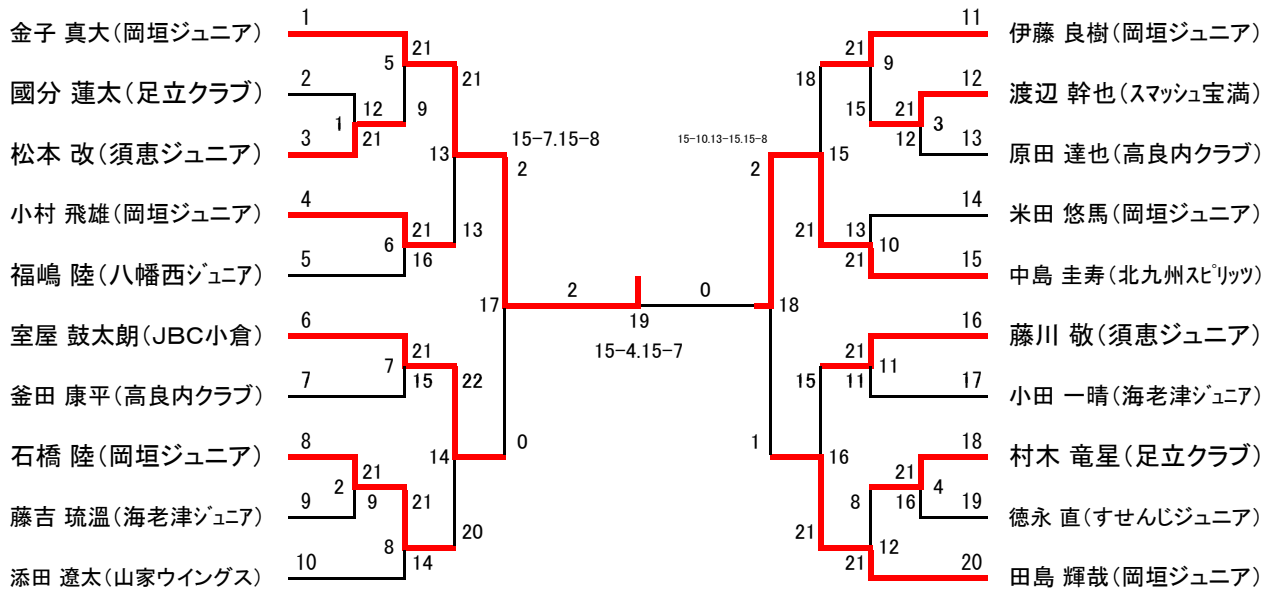

女子6年生以下単(GAS)

1パート	1	2	3	4	順位
高橋 佑妃(北九州スピリッツ)		21 ①	21 ③	21 ⑤	1
栗木 歩美(北野ジュニア)	3		15 ⑥	10 ④	4
松下 結衣(椎田ジュニア)	8	21		6 ②	3
黒岩 歩美(板付ジュニア)	9	21	21		2

2パート	1	2	3	4	順位
浦 奈緒美(すせんじジュニア)		21 ①	19 ③	21 ⑤	2
石井 陽美(田主丸パワーフレンズ)	16		7 ⑥	21 ④	3
米原 有香(ドルフィンズ)	21	21		23 ②	1
野口 十色(井堀小学校)	16	12	21		4

3パート	1	2	3	順位
田中 灯里(高田ジュニア)		21 ①	21 ③	1
岩本 月子(中井ジュニア)	15		12 ②	3
田中 慧(満石ジュニア)	6	21		2

4パート	1	2	3	順位
田中 美緒(三宅ジュニア)		21 ①	9 ③	2
清水 葵(三国ジュニア)	8		11 ②	3
脇野 芽生(海老津ジュニア)	21	21		1

5パート	1	2	3	順位
三原 杏佳(満石ジュニア)		21 ①	21 ③	1
柿口 なつ(水城西ジュニア)	4		22 ②	2
近藤 万保(北九州ジュニア)	10	20		3

6パート	1	2	3	順位
目野 穂乃香(瀬高ジュニア)		21 ①	21 ③	1
仲嶋 美里(板付ジュニア)	4		7 ②	3
百武 幸希子(リトルファイターズ)	5	21		2

7パート	1	2	3	順位
井上 舞(シャトルハウス)		21 ①	21 ③	1
中島 舞(大池ジュニア)	7		17 ②	3
濱原 楓和(岡垣ジュニア)	17	21		2

8パート	1	2	3	順位
古川 万葉(百道ジュニア)		21 ①	17 ③	2
寺崎 莉央(ネイバーキッズ)	15		16 ②	3
田代 さやか(JBC小倉)	21	21		1

9パート	1	2	3	順位
中島 祐月(大木ジュニア)		21 ①	21 ③	1
進 希桜(金田ジュニア)	3		4 ②	3
松浦 なる(板付ジュニア)	6	21		2

10パート	1	2	3	順位
山本 一葉(須恵ジュニア)		21 ①	21 ③	1
末岡 透子(椎田ジュニア)	6		14 ②	3
古賀 紗弥佳(ネイバーキッズ)	11	21		2

11パート	1	2	3	順位
石川 梨花(中井ジュニア)		23 ①	21 ③	1
下垣 芹奈(岡垣ジュニア)	25		20 ②	2
和佐野 苗希(北野ジュニア)	16	22		3

12パート	1	2	3	順位
野中 葉月(足立クラブ)		21 ①	9 ③	2
柳町 寧七(三国ジュニア)	2		2 ②	3
桜山 春佳(北九州スピリッツ)	21	21		1

13パート	1	2	3	順位
赤瀬 真子(高良内クラブ)		21 ①	21 ③	1
眞田 里花(JBC小倉)	12		4 ②	3
近藤 由梨(岡垣ジュニア)	18	21		2

14パート	1	2	3	順位
高瀬 茉理子(福浜ジュニア)		21 ①	21 ③	1
中村 美紅(北九州ジュニア)	7		21 ②	2
樋口 琴絵(水城西ジュニア)	10	17		3

15パート	1	2	3	順位
近藤 美穂(八幡西ジュニア)		21 ①	12 ③	2
旭 沙予(大池ジュニア)	13		14 ②	3
江口 桃(ドルフィンズ)	21	21		1

16パート	1	2	3	順位
熊懷 結花(三国ジュニア)		21 ①	21 ③	1
山崎 菜奈(満石ジュニア)	11		16 ②	3
宮原 萌々花(JBC小倉)	17	21		2

女子6年生以下単(GAS)

17パート	1	2	3	順位
阿高 桃子(筑前町スポーツ少年団)		21 ①	6 ③	2
山口 亜実(板付ジュニア)	19		5 ②	3
清田 莉那(満石ジュニア)	21	21		1

18パート	1	2	3	順位
大浦 美奈(スマッシュ宝満)		21 ①	21 ③	1
田原 有紗(大池ジュニア)	16		21 ②	2
元島 未菜美(椎田ジュニア)	14	9		3

19パート	1	2	3	順位
長谷 美彩稀(京都クラブ)		21 ①	21 ③	1
高巢 菜々子(大池ジュニア)	9		21 ②	2
亀田 菜月(金田ジュニア)	8	14		3

20パート	1	2	3	順位
松島 悠希(北九州スピリッツ)		21 ①	15 ③	2
平川 結衣(水城西ジュニア)	10		13 ②	3
濱田 七海(満石ジュニア)	21	21		1

21パート	1	2	3	順位
大内 希(田主丸パワーフレンズ)		11 ①	20 ③	3
藤原 由樹(海老津ジュニア)	21		21 ②	1
村越 めぐみ(板付ジュニア)	22	15		2

22パート	1	2	3	順位
倉成 祐生(ネイバーキッズ)		21 ①	21 ③	1
有森 みなみ(すせんじジュニア)	5		13 ②	3
渡辺 亜矢花(JBC小倉)	7	21		2

23パート	1	2	3	順位
伊藤 あい(大池ジュニア)		21 ①	21 ③	1
金子 綾乃(足立クラブ)	4		9 ②	3
西川 舞香(岡垣ジュニア)	7	21		2

24パート	1	2	3	順位
馬渡 さくら(板付ジュニア)		20 ①	③	2
堀澤 美咲(ドルフィンズ)	22		②	1
前田 彩花(中井ジュニア)				キ

25パート	1	2	3	順位
下田 菜美(金田ジュニア)		13 ①	10 ③	3
芳賀 愛美(大木ジュニア)	21		17 ②	2
井上 美鈴(須恵ジュニア)	21	21		1

26パート	1	2	3	順位
上野 里紗(博多南ジュニア)		21 ①	8 ③	2
南里 優実(八幡西ジュニア)	12		9 ②	3
中ノ瀬 珠香(三国ジュニア)	21	21		1

27パート	1	2	3	順位
戸敷 佳奈(椎田ジュニア)		21 ①	21 ③	1
寺本 千里(北九州ジュニア)	1		7 ②	3
野口 瑞姫(北野ジュニア)	12	21		2

28パート	1	2	3	順位
八岩 葵(ドルフィンズ)		21 ①	21 ③	1
大塚 胡桃(福浜ジュニア)	13		21 ②	2
石丸 くるみ(海老津ジュニア)	7	16		3

29パート	1	2	3	順位
若崎 美羽(春日イーグルス)		21 ①	21 ③	1
原 歩夢(JBC小倉)	5		18 ②	3
竹下 莉央(金田ジュニア)	5	21		2

30パート	1	2	3	順位
伊藤 千夏(海老津ジュニア)		21 ①	21 ③	1
宮崎 萌(北野ジュニア)	5		19 ②	3
山村 桃加(板付ジュニア)	14	21		2

31パート	1	2	3	順位
大佐古 歩実(香住ヶ丘ジュニア)		21 ①	21 ③	1
馬場 愛里(岡垣ジュニア)	7		18 ②	3
渡邊 桃子(大池ジュニア)	11	21		2

32パート	1	2	3	順位
鬼塚 千花(JBC小倉)		21 ①	21 ③	1
瀬川 楓花(すせんじジュニア)	4		9 ②	3
楠城 奈央(椎田ジュニア)	13	21		2

女子6年生以下単(GAS)

33パート	1	2	3	順位
仁田原 朋佳(水城西ジュニア)		21 ①	21 ③	1
宮崎 芙美子(中井ジュニア)	10		11 ②	3
長沼 令那(椎田ジュニア)	12	21		2

34パート	1	2	3	順位
崔 善眠(北九州ジュニア)		21 ①	21 ③	1
後藤 優風(三宅ジュニア)	10		14 ②	3
黒木 絢香(三国ジュニア)	15	21		2

35パート	1	2	3	順位
天本 ひなた(北野ジュニア)		8 ①	21 ③	2
八岩 望(ドルフィンズ)	21		21 ②	1
栗原 美侑(JBC小倉)	12	6		3

36パート	1	2	3	順位
野村 日和(リトルファイターズ)		26 ①	19 ③	3
中尾 友都菜(シャトルハウス)	24		22 ②	2
繁永 爽(板付ジュニア)	21	20		1

37パート	1	2	3	順位
江川 文香(岡垣ジュニア)		21 ①	21 ③	1
本田 裕香(北九州スピリッツ)	16		21 ②	2
早迫 千夏(大木ジュニア)	5	1		3

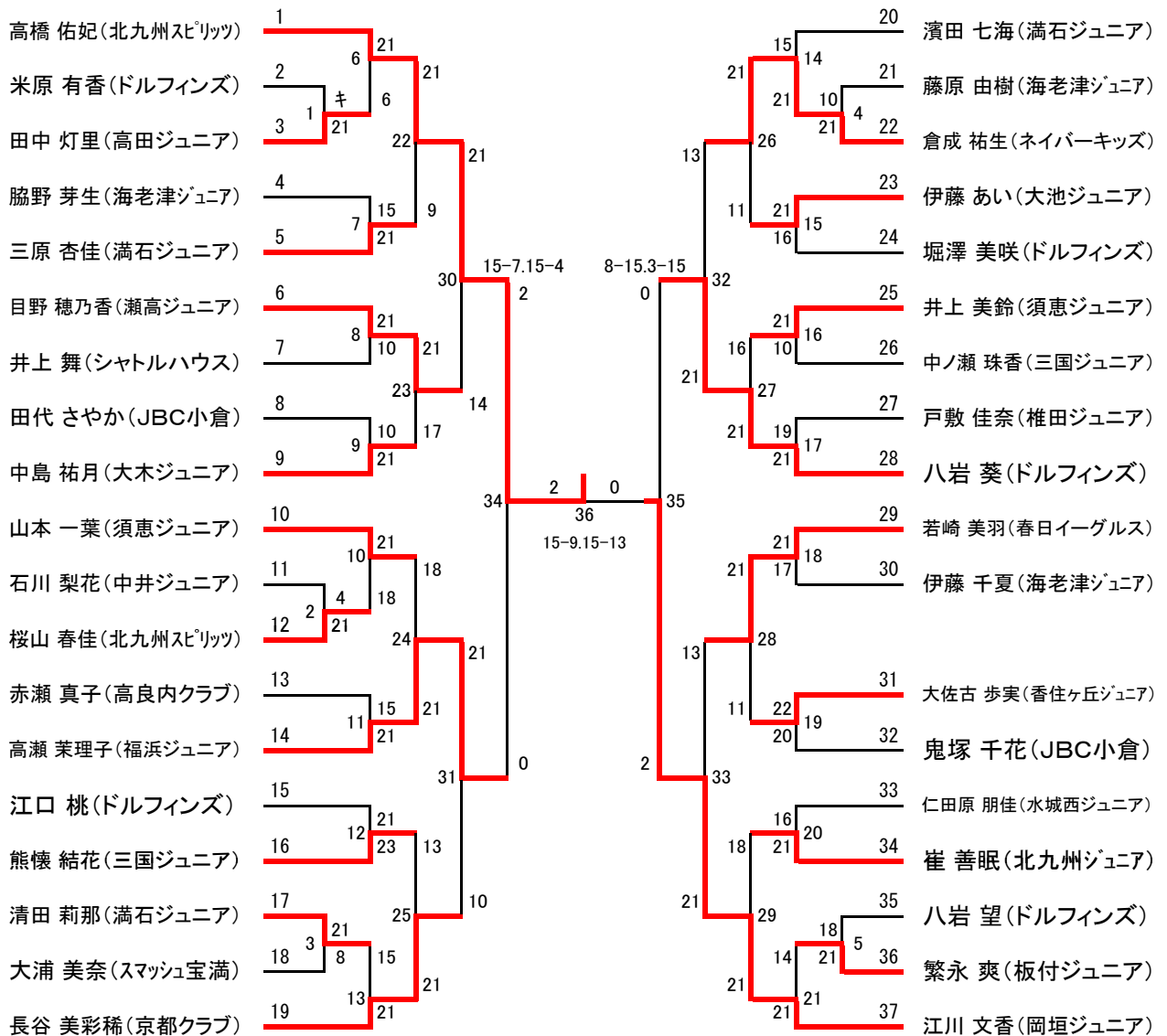

タイムテーブル

時 間	コ ー ト N O									
	1	2	3	4	5	6	7	8	9	10
9:15	BCS-1-1	BCS-2-1	BCS-3-1	BCS-4-1	GCS-1-1	GCS-2-1	GCS-3-1	GCS-4-1	GBS-1-1	GBS-1-2
9:28	BBS-1-1	BBS-1-2	BBS-2-1	BBS-3-1	GBS-2-1	GBS-2-2	GBS-3-1	GBS-4-1	GBS-5-1	GBS-6-1
9:41	BBS-4-1	BBS-5-1	BBS-6-1	BBS-7-1	GBS-7-1	GBS-8-1	GBS-9-1	GBS-10-1	GBS-11-1	GBS-12-1
9:54	BBS-8-1	BBS-9-1	BBS-10-1	BAS-1-1	GBS-13-1	GBS-14-1	GBS-15-1	GBS-16-1	GBS-17-1	GBS-18-1
10:07	BAS-1-2	BAS-2-1	BAS-3-1	BAS-4-1	GAS-1-1	GAS-1-2	GAS-2-1	GAS-2-2	GAS-3-1	GAS-4-1
10:20	BAS-5-1	BAS-6-1	BAS-7-1	BAS-8-1	GAS-5-1	GAS-6-1	GAS-7-1	GAS-8-1	GAS-9-1	GAS-10-1
10:33	BAS-9-1	BAS-10-1	BAS-11-1	BAS-12-1	GAS-11-1	GAS-12-1	GAS-13-1	GAS-14-1	GAS-15-1	GAS-16-1
10:46	BAS-13-1	BAS-14-1	BAS-15-1	BAS-16-1	GAS-17-1	GAS-18-1	GAS-19-1	GAS-20-1	GAS-21-1	GAS-22-1
10:59	BAS-17-1	BAS-18-1	BAS-19-1	BAS-20-1	GAS-23-1	GAS-24-1	GAS-25-1	GAS-26-1	GAS-27-1	GAS-28-1
11:12	BCS-1-2	BCS-2-2	BCS-3-2	BCS-4-2	GAS-29-1	GAS-30-1	GAS-31-1	GAS-32-1	GAS-33-1	GAS-34-1
11:25	BBS-1-3	BBS-1-4	BBS-2-2	BBS-3-2	GAS-35-1	GAS-36-1	GAS-37-1	GCS-1-2	GCS-2-2	GCS-3-2
11:38	BBS-4-2	BBS-5-2	BBS-6-2	BBS-7-2	GCS-4-2	GBS-1-3	GBS-1-4	GBS-2-3	GBS-2-4	GBS-3-2
11:51	BBS-8-2	BBS-9-2	BBS-10-2	BAS-1-3	GBS-4-2	GBS-5-2	GBS-6-2	GBS-7-2	GBS-8-2	GBS-9-2
12:04	BAS-1-4	BAS-2-2	BAS-3-2	BAS-4-2	GBS-10-2	GBS-11-2	GBS-12-2	GBS-13-2	GBS-14-2	GBS-15-2
12:17	BAS-5-2	BAS-6-2	BAS-7-2	BAS-8-2	GBS-16-2	GBS-17-2	GBS-18-2	GAS-1-3	GAS-1-4	GAS-2-3
12:30	BAS-9-2	BAS-10-2	BAS-11-2	BAS-12-2	GAS-2-4	GAS-3-2	GAS-4-2	GAS-5-2	GAS-6-2	GAS-7-2
12:43	BAS-13-2	BAS-14-2	BAS-15-2	BAS-16-2	GAS-8-2	GAS-9-2	GAS-10-2	GAS-11-2	GAS-12-2	GAS-13-2
12:56	BAS-17-2	BAS-18-2	BAS-19-2	BAS-20-2	GAS-14-2	GAS-15-2	GAS-16-2	GAS-17-2	GAS-18-2	GAS-19-2
13:09	BCS-1-3	BCS-2-3	BCS-3-3	BCS-4-3	GAS-20-2	GAS-21-2	GAS-22-2	GAS-23-2	GAS-24-2	GAS-25-2
13:22	BBS-1-5	BBS-1-6	BBS-2-3	BBS-3-3	GAS-26-2	GAS-27-2	GAS-28-2	GAS-29-2	GAS-30-2	GAS-31-2
13:35	BBS-4-3	BBS-5-3	BBS-6-3	BBS-7-3	GAS-32-2	GAS-33-2	GAS-34-2	GAS-35-2	GAS-36-2	GAS-37-2
13:48	BBS-8-3	BBS-9-3	BBS-10-3	BAS-1-5	GCS-1-3	GCS-2-3	GCS-3-3	GCS-4-3	GBS-1-5	GBS-1-6
14:01	BAS-1-6	BAS-2-3	BAS-3-3	BAS-4-3	GBS-2-5	GBS-2-6	GBS-3-3	GBS-4-3	GBS-5-3	GBS-6-3
14:14	BAS-5-3	BAS-6-3	BAS-7-3	BAS-8-3	GBS-7-3	GBS-8-3	GBS-9-3	GBS-10-3	GBS-11-3	GBS-12-3
14:27	BAS-9-3	BAS-10-3	BAS-11-3	BAS-12-3	GBS-13-3	GBS-14-3	GBS-15-3	GBS-16-3	GBS-17-3	GBS-18-3
14:40	BAS-13-3	BAS-14-3	BAS-15-3	BAS-16-3	GAS-1-5	GAS-1-6	GAS-2-5	GAS-2-6	GAS-3-3	GAS-4-3
14:53	BAS-17-3	BAS-18-3	BAS-19-3	BAS-20-3	GAS-5-3	GAS-6-3	GAS-7-3	GAS-8-3	GAS-9-3	GAS-10-3
15:06	GAS-11-3	GAS-12-3	GAS-13-3	GAS-14-3	GAS-15-3	GAS-16-3	GAS-17-3	GAS-18-3	GAS-19-3	GAS-20-3
15:19	GAS-21-3	GAS-22-3	GAS-23-3	GAS-24-3	GAS-25-3	GAS-26-3	GAS-27-3	GAS-28-3	GAS-29-3	GAS-30-3
15:32	BAS-1	BAS-2	BAS-3	GAS-31-3	GAS-32-3	GAS-33-3	GAS-34-3	GAS-35-3	GAS-36-3	GAS-37-3
15:45	BAS-4	GAS-1	GAS-2	GAS-3	GAS-4	GAS-5	GBS-1	GAS-6	GAS-7	GAS-8
15:58	GAS-8	GAS-9	GAS-10	GAS-11	GAS-12	GAS-13	GAS-14	GAS-15	GAS-16	
16:11	BBS-1	BBS-2	BAS-5	BAS-6	GAS-17	GAS-18	GAS-19	GAS-20	GAS-21	GBS-2
16:24	BAS-7	BAS-8	BAS-9	BAS-10	GBS-3	GBS-4	GBS-5	GBS-6	GBS-7	GBS-8
16:37	BAS-11	BAS-12	GBS-9	GAS-22	GAS-23	GAS-24	GAS-25	GAS-26	GAS-27	GAS-28
16:50	BBS-3	BBS-4	BBS-5	BBS-6	BAS-13	GAS-29	GBS-10	GBS-11	GBS-12	GBS-13
17:15	BAS-14	BAS-15	BAS-16	BCS-1	BCS-2	GAS-30	GAS-31	GAS-32	GAS-33	
17:40	BBS-7	BBS-8	BAS-17	BAS-18	GCS-1	GCS-2	GBS-14	GBS-15	GAS-34	GAS-35
18:05	BCS-3	BBS-9	BAS-19			GCS-3	GBS-16	GAS-36		
18:30	閉 会 式									