

1. 男子団体戦

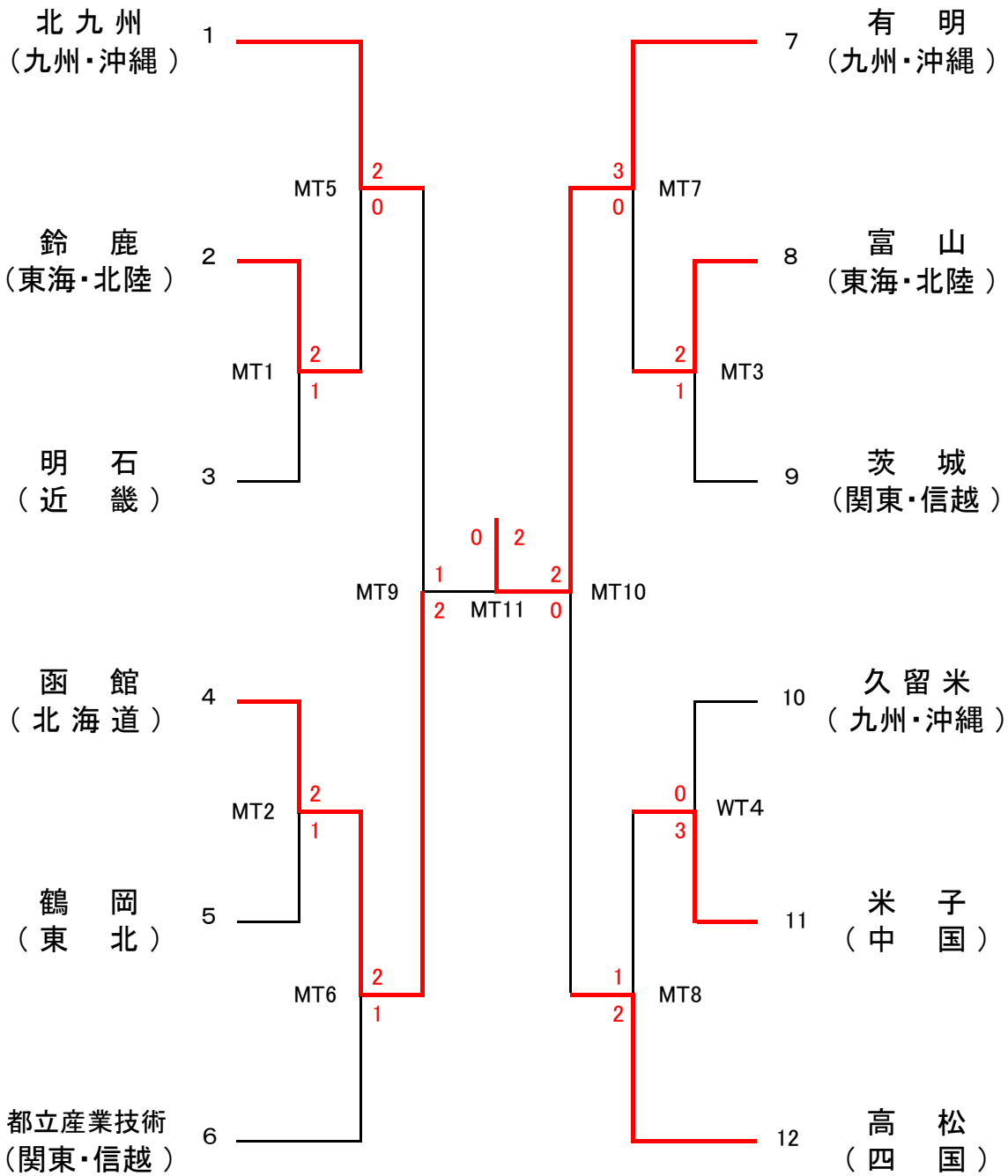

優勝	有明高専	準優勝	函館高専	第三位	北九州高専
					高松高専

男子団体

MT1	鈴鹿 (東海・北陸)	2 - 1	明石 (近畿)
複	川口 拓洋 青山 剛士	2 19 - 21 21 - 18 21 - 19	1 糟谷 尚平 野中 健史
単①	松尾 亮太	0 11 - 21 18 - 21	2 金丸 明史
単②	森口 智史	2 21 - 14 21 - 15	0 上野 宏和

MT2	函館 (北海道)	2 - 1	鶴岡 (東北)
複	大西 貴博 大越 聰	2 20 - 22 21 - 16 21 - 17	1 五十嵐 凌 難波 浩哉
単①	須藤 貴仁	0 10 - 21 17 - 21	2 佐藤 一誠
単②	野村 広基	2 21 - 13 21 - 15	0 長谷川祥太

MT3	富山 (東海・北陸)	2 - 1	茨城 (関東・信越)
複	川島 巧真 四津谷 透	1 21 - 19 20 - 22 17 - 21	2 宮本 拓弥 富塚 康司
単①	石田 幸希	2 21 - 9 21 - 9	0 小松崎 達也
単②	辻 広大	2 21 - 12 21 - 9	0 伊藤 俊太郎

MT4	久留米 (九州・沖縄)	0 - 3	米子 (中国)
複	森 隆一郎 原口 駿平	0 13 - 21 15 - 21	2 下田 泰樹 岡本 圭佑
単①	吉開 巨都	1 15 - 21 22 - 20 8 - 21	2 宮原 亮太
単②	釜田 岳	0 13 - 21 17 - 21	2 椿 彰人

MT5	北九州 (九州・沖縄)	3 - 0	鈴鹿 (東海・北陸)
複	本田 隼生 中野 翔平	2 21 - 15 21 - 10	0 川口 拓洋 青山 剛士
単①	小川 直人	2 19 - 21 21 - 16 21 - 16	1 森口 智史
単②	福田 遼	2 21 - 17 23 - 21	0 松尾 亮太

MT6	函館 (北海道)	2 - 1	都立産業技術 (関東・信越)
複	大西 貴博 大越 聰	2 21 - 16 24 - 26 21 - 16	1 石井 直哉 崎村 直秀
単①	野村 広基	2 21 - 16 21 - 14	0 増田 翼
単②	須藤 貴仁	0 18 - 21 18 - 21	2 橋本 尚樹

MT7	有明 (九州・沖縄)	3 - 0	富山 (東海・北陸)
複	田上 拓弥 池上 貴英	2 21 - 11 20 - 22 21 - 18	1 川島 巧真 四津谷 透
単①	武川 浩之	2 21 - 10 21 - 15	0 石田 幸希
単②	岡崎 雄介	2 21 - 17 21 - 13	0 辻 広大

MT8	米子 (中国)	1 - 2	高松 (四国)
複	下田 泰樹 岡本 圭佑	1 21 - 17 20 - 22 11 - 21	2 細川 隆喜 岡 健一郎
単①	椿 彰人	1 22 - 20 14 - 21 17 - 21	2 平澤 優一
単②	宮原 亮太	2 21 - 19 20 - 22 21 - 18	1 岡内 一平

MT9 準決勝	北九州 (九州・沖縄)	1 - 2	函館 (北海道)
複	本田 隼生 中野 翔平	0 19 - 21 19 - 21	2 大西 貴博 大越 聰
単①	小川 直人	2 21 - 12 21 - 16	0 北見 祥吾
単②	北田 裕也	1 13 - 21 21 - 13 20 - 22	2 野村 広基

MT10 準決勝	有明 (九州・沖縄)	2 - 0	高松 (四国)
複	田上 拓弥 池上 貴英	2 21 - 11 19 - 21 21 - 13	1 細川 隆喜 岡 健一郎
単①	武川 浩之	2 21 - 11 16 - 21 21 - 17	1 平澤 優一
単②	岡崎 雄介		岡内 一平

MT11 決勝	函館 (北海道)	0 - 2	有明 (九州・沖縄)
複	大西 貴博 大越 聰	0 19 - 21 17 - 21	2 田上 拓弥 池上 貴英
単①	須藤 貴仁	0 11 - 21 12 - 21	2 武川 浩之
単②	野村 広基		岡崎 雄介

2. 女子団体戦

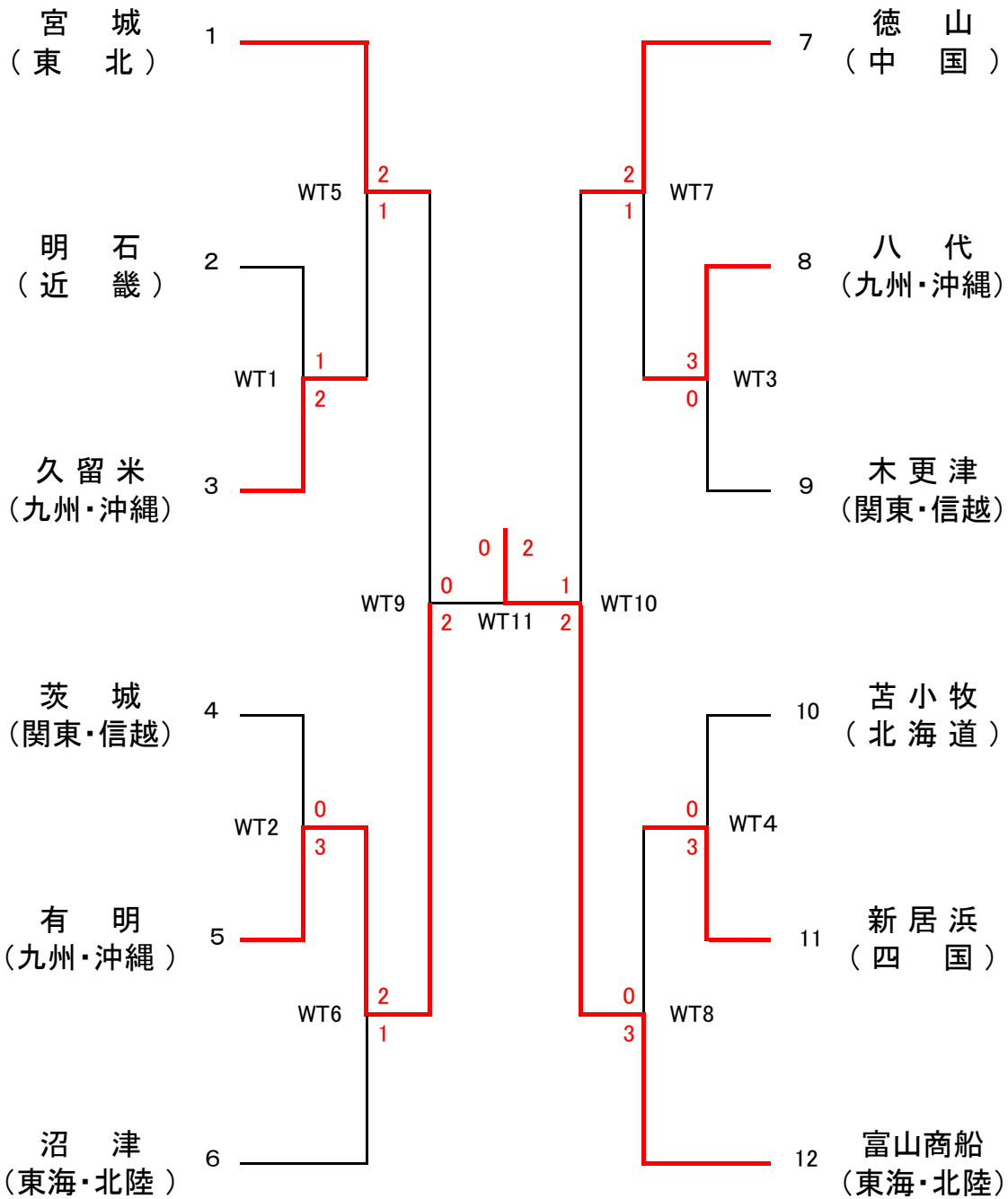

優勝	富山商船高専	準優勝	有明高専	第三位	宮城高専
					徳山高専

女子団体

WT1	明石 (近畿)	1 - 2	久留米 (九州・沖縄)
複	八木 翔子 義原 望実	1 22 - 20 12 - 21 12 - 21	2 廣川 真梨子 大津山 ゆりか
単①	安井 佑佳	1 21 - 16 17 - 21 13 - 21	2 小嶋 美咲
単②	田中 麻由	2 21 - 14 21 - 10 -	0 中村 美希

WT2	茨城 (関東・信越)	0 - 3	有明 (九州・沖縄)
複	関 英理子 青柳 茜	0 11 - 21 18 - 21 -	2 坂口 望 坂口 由起
単①	高村 有紀子	1 12 - 21 21 - 14 19 - 21	2 栢元 唯
単②	宮本 奈緒	0 7 - 21 17 - 21 -	2 清水 邑佳

WT3	八代 (九州・沖縄)	3 - 0	木更津 (関東・信越)
複	浦本 明美 楠本 香純	2 21 - 5 21 - 12 -	0 門上 飛鳥 中田 早紀
単①	山口 祐佳	2 21 - 4 21 - 9 -	0 大塚 敬子
単②	吉田 あゆみ	2 21 - 8 21 - 4 -	0 阿部 ななか

WT4	苫小牧 (北海道)	0 - 3	新居浜 (四国)
複	坂本 菜由 上田 唯	1 21 - 14 13 - 21 15 - 21	2 大田 杏 飯尾 歩美
単①	相澤 優	0 8 - 21 2 - 21 -	2 飯尾 奈々
単②	山口 明日香	0 6 - 21 3 - 21 -	2 丹下 梨穂

WT5	宮城 (東北)	2 - 1	久留米 (九州・沖縄)
複	丹治 啓子 布施 美咲	0 19 - 21 13 - 21 -	2 廣川 真梨子 大津山 ゆりか
単①	高橋 李依	2 21 - 19 21 - 9 -	0 小嶋 美咲
単②	大嶋 彩華	2 21 - 15 21 - 6 -	0 中村 美希

WT6	有明 (九州・沖縄)	2 - 1	沼津 (東海・北陸)
複	坂口 由起 相坂 千恵	2 21 - 6 21 - 9 -	0 野村 有紀子 室伏 由喜菜
単①	栢元 唯	0 5 - 21 6 - 21 -	2 米山 沙弥
単②	清水 邑佳	2 17 - 21 23 - 21 21 - 12	1 佐野 友美

WT7	徳山 (中国)	2 - 1	八代 (九州・沖縄)
複	片山 美乃里 古城 朋子	2 21 - 16 26 - 24 -	0 浦本 明美 楠本 香純
単①	河村 美咲	2 21 - 5 21 - 6 -	0 吉田 あゆみ
単②	大村 恵未	0 14 - 21 6 - 21 -	2 山口 祐佳

WT8	新居浜 (四国)	0 - 3	富山商船 (東海・北陸)
複	大田 杏 飯尾 歩美	0 10 - 21 7 - 21 -	2 山崎 美里 谷内 彩香
単①	飯尾 奈々	0 7 - 21 18 - 21 -	2 小川 紗貴
単②	丹下 梨穂	0 18 - 21 16 - 21 -	2 小川 梨沙

WT9 準決勝	宮城 (東北)	0 - 2	有明 (九州・沖縄)
複	丹治 啓子 布施 美咲	0 18 - 21 15 - 21 -	2 坂口 由起 相坂 千恵
単①	高橋 李依	0 18 - 21 7 - 21 -	2 栢元 唯
単②	大嶋 彩華	1 - 6 打ち切り -	清水 邑佳

WT10 準決勝	徳山 (中国)	1 - 2	富山商船 (東海・北陸)
複	片山 美乃里 古城 朋子	1 12 - 21 23 - 21 18 - 21	2 山崎 美里 谷内 彩香
単①	河村 美咲	2 21 - 4 21 - 14 -	0 小川 梨沙
単②	小濱 琴音	0 15 - 21 6 - 21 -	2 小川 紗貴

WT11 決勝	有明 (九州・沖縄)	0 - 2	富山商船 (東海・北陸)
複	坂口 由起 相坂 千恵	0 14 - 21 18 - 21 -	2 山崎 美里 谷内 彩香
単①	栢元 唯	0 7 - 21 7 - 21 -	2 小川 紗貴
単②	清水 邑佳	-	小川 梨沙

3. 男子個人戦(複)

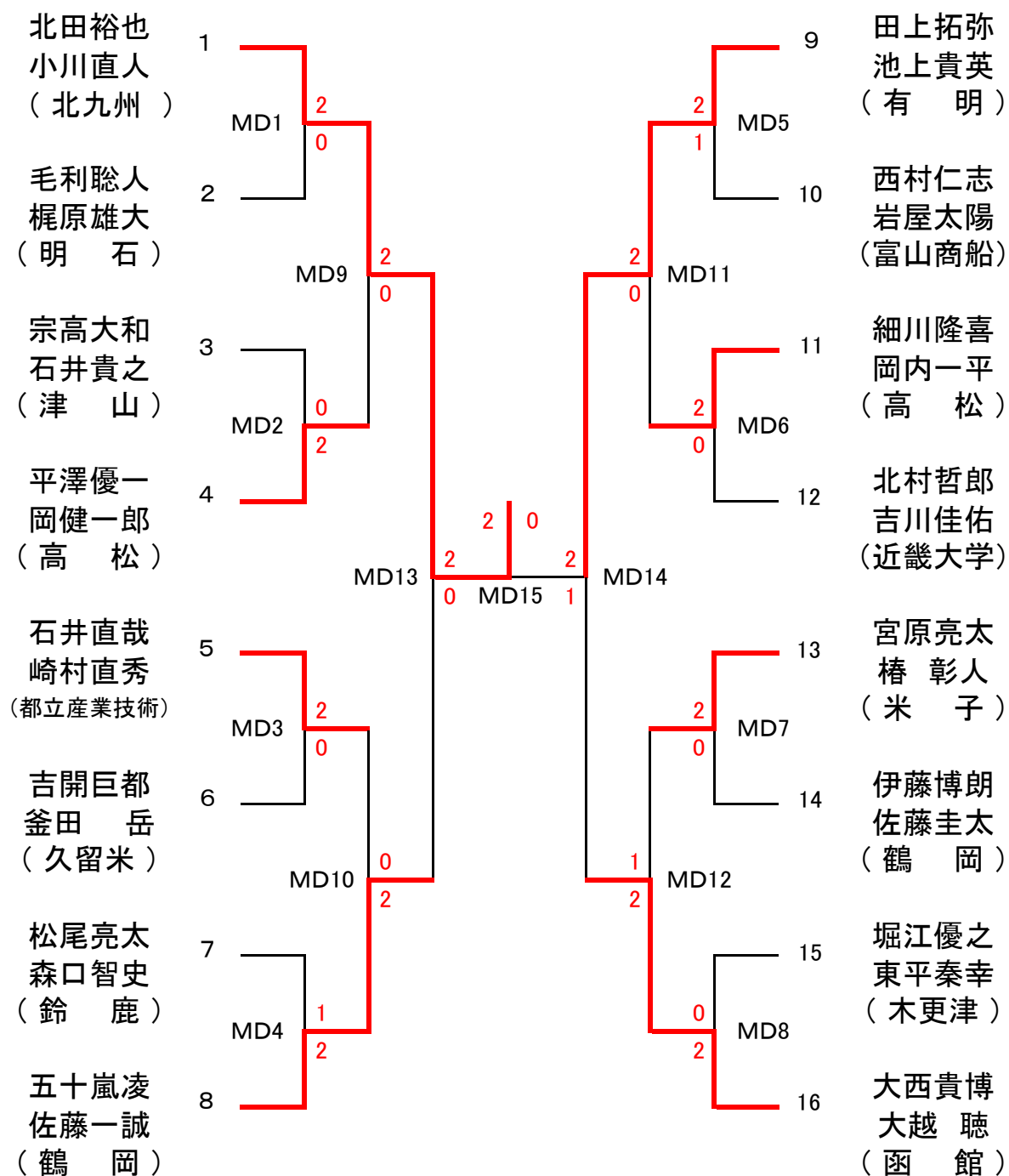

優勝	北田裕也 小川直人 (北九州)	準優勝	田上拓弥 池上貴英 (有明)	第三位	五十嵐凌 佐藤一誠 (鶴岡)
					大西貴博 大越 聰 (函館)

男子個人ダブルス

MD1	北九州 (九州・沖縄)	北田 裕也 小川 直人	2	21 - 18 21 - 14 -	0	毛利 聡人 梶原 雄大	明石 (近畿)
MD2	津山 (中国)	宗高 大和 石井 貴之	0	14 - 21 19 - 21 -	2	平澤 優一 岡 健一郎	高松 (四国)
MD3	都立産業技術 (関東・信越)	石井 直哉 崎村 直秀	2	21 - 4 21 - 13 -	0	吉開 巨都 釜田 岳	久留米 (九州・沖縄)
MD4	鈴鹿 (東海・北陸)	松尾 亮太 森口 智史	1	17 - 21 24 - 22 17 - 21	2	五十嵐 凌 佐藤 一誠	鶴岡 (東北)
MD5	有明 (九州・沖縄)	田上 拓弥 池上 貴英	2	19 - 21 21 - 14 21 - 19	1	西村 仁志 岩屋 太陽	富山商船 (東海・北陸)
MD6	高松 (四国)	細川 隆喜 岡内 一平	2	22 - 20 21 - 12 -	0	北村 哲郎 吉川 圭佑	近畿大 (近畿)
MD7	米子 (中国)	宮原 亮太 椿 彰人	2	21 - 16 21 - 12 -	0	伊藤 博朗 佐藤 圭太	鶴岡 (東北)
MD8	木更津 (関東・信越)	堀江 優之 東平 泰幸	0	13 - 21 11 - 21 -	2	大西 貴博 大越 聡	函館 (北海道)
MD9	北九州 (九州・沖縄)	北田 裕也 小川 直人	2	21 - 13 21 - 12 -	0	平澤 優一 岡 健一郎	高松 (四国)
MD10	都立産業技術 (関東・信越)	石井 直哉 崎村 直秀	0	9 - 21 14 - 21 -	2	五十嵐 凌 佐藤 一誠	鶴岡 (東北)
MD11	有明 (九州・沖縄)	田上 拓弥 池上 貴英	2	21 - 19 24 - 22 -	0	細川 隆喜 岡内 一平	高松 (四国)
MD12	米子 (中国)	宮原 亮太 椿 彰人	1	11 - 21 21 - 15 20 - 22	2	大西 貴博 大越 聡	函館 (北海道)
MD13 準決勝	北九州 (九州・沖縄)	北田 裕也 小川 直人	2	21 - 19 21 - 14 -	0	五十嵐 凌 佐藤 一誠	鶴岡 (東北)
MD14 準決勝	有明 (九州・沖縄)	田上 拓弥 池上 貴英	2	16 - 21 21 - 9 21 - 16	1	大西 貴博 大越 聡	函館 (北海道)
MD15 決勝	北九州 (九州・沖縄)	北田 裕也 小川 直人	2	21 - 18 21 - 17 -	0	田上 拓弥 池上 貴英	有明 (九州・沖縄)

4. 女子個人戦(複)

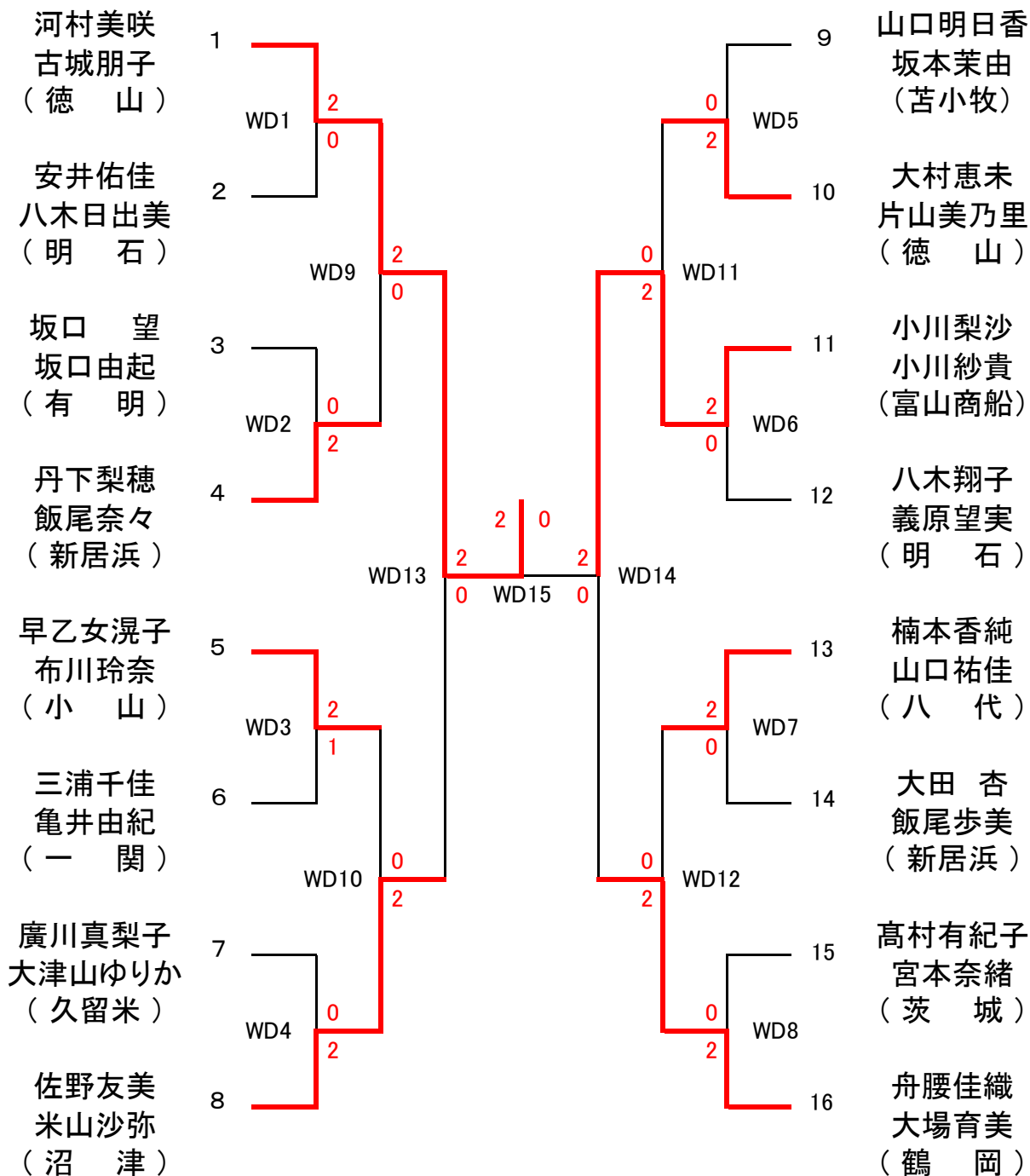

優勝	河村美咲 古城朋子 (徳山)	準優勝	小川梨沙 小川紗貴 (富山商船)	第三位	佐野友美 米山沙弥 (沼津)
					舟腰佳織 大場育美 (鶴岡)

女子個人ダブルス

WD1	徳山 (中国)	河村美咲 古城朋子	2	21 21	— —	3 8	0	安井佑佳 八木日出美	明石 (近畿)
WD2	有明 (九州・沖縄)	坂口望 坂口由起	0	20 14	— —	22 21	2	丹下梨穂 飯尾奈々	新居浜 (四国)
WD3	小山 (関東・信越)	早乙女滉子 布川玲奈	2	21 18 21	— — —	18 21 16	1	三浦千佳 亀井由紀	一関 (東北)
WD4	久留米 (九州・沖縄)	廣川真梨子 大津山ゆりか	0	7 19	— —	21 21	2	佐野友美 米山沙弥	沼津 (東海・北陸)
WD5	苫小牧 (北海道)	山口明日香 坂本茉由	0	14 19	— —	21 21	2	大村恵未 片山美乃里	徳山 (中国)
WD6	富山商船 (東海・北陸)	小川梨沙 小川紗貴	2	21 21	— —	7 8	0	八木翔子 義原望実	明石 (近畿)
WD7	八代 (九州・沖縄)	楠本香純 山口祐佳	2	21 21	— —	10 9	0	大田杏 飯尾歩美	新居浜 (四国)
WD8	鶴岡 (東北)	高村有紀子 宮本奈緒	0	7 5	— —	21 21	2	舟腰佳織 大場育美	鶴岡 (東北)
WD9	徳山 (中国)	河村美咲 古城朋子	2	21 21	— —	17 14	0	丹下梨穂 飯尾奈々	新居浜 (四国)
WD10	小山 (関東・信越)	早乙女滉子 布川玲奈	0	14 8	— —	21 21	2	佐野友美 米山沙弥	沼津 (東海・北陸)
WD11	徳山 (中国)	大村恵未 片山美乃里	0	13 8	— —	21 21	2	小川梨沙 小川紗貴	富山商船 (東海・北陸)
WD12	八代 (九州・沖縄)	楠本香純 山口祐佳	0	19 17	— —	21 21	2	舟腰佳織 大場育美	鶴岡 (東北)
WD13 準決勝	徳山 (中国)	河村美咲 古城朋子	2	21 21	— —	10 6	0	佐野友美 米山沙弥	沼津 (東海・北陸)
WD14 準決勝	富山商船 (東海・北陸)	小川梨沙 小川紗貴	2	21 21	— —	14 14	0	舟腰佳織 大場育美	鶴岡 (東北)
WD15 決勝	徳山 (中国)	河村美咲 古城朋子	2	21 21	— —	17 14	0	小川梨沙 小川紗貴	富山商船 (東海・北陸)

5. 男子個人戦(単)

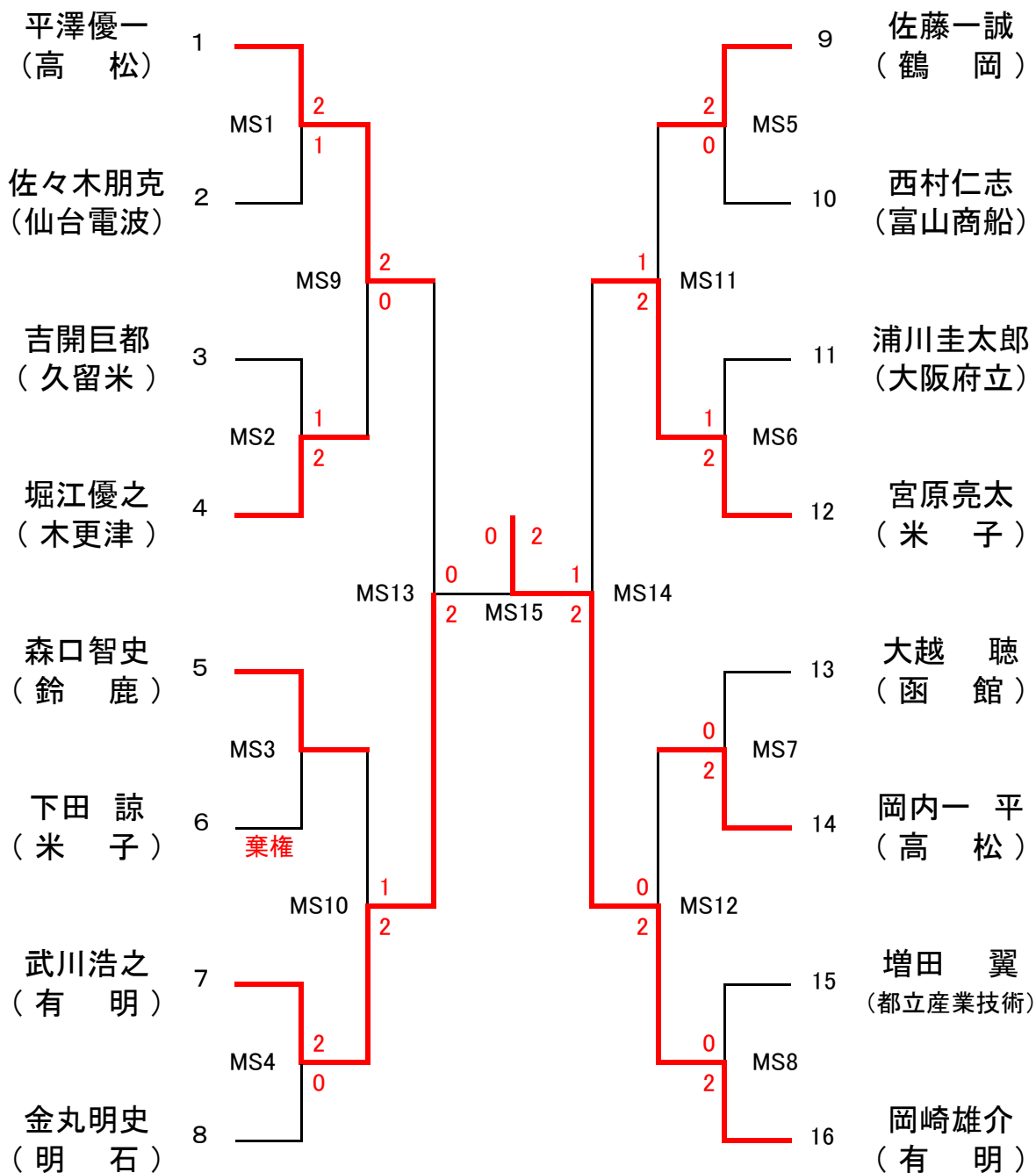

優勝	岡崎雄介 (有明)	準優勝	武川浩之 (有明)	第三位	平澤優一 (高松)
					宮原亮太 (米子)

男子個人シングルス

MS1	高松 (四国)	平澤 優一	2	7 - 21 21 - 19 21 - 14	1	佐々木朋克 (仙台電波 東北)
MS2	久留米 (九州・沖縄)	吉開 巨都	1	21 - 17 14 - 21 13 - 21	2	堀江 優之 (木更津 関東・信越)
MS3	鈴鹿 (東海・北陸)	森口 智史		- - -		下田 諒 (米子 中国) キケン
MS4	有明 (九州・沖縄)	武川 浩之	2	21 - 11 21 - 12 -	0	金丸 明史 (明石 近畿)
MS5	鶴岡 (東北)	佐藤 一誠	2	21 - 18 21 - 19 -	0	西村 仁志 (富山商船 東海・北陸)
MS6	大阪府立 (近畿)	浦川圭太郎	1	12 - 21 21 - 18 11 - 21	2	宮原 亮太 (米子 中国)
MS7	函館 (北海道)	大越 聡	0	6 - 21 10 - 21 -	2	岡内 一平 (高松 四国)
MS8	都立産業技術 (関東・信越)	増田 翼	0	12 - 21 9 - 21 -	2	岡崎 雄介 (有明 九州・沖縄)
MS9	高松 (四国)	平澤 優一	2	21 - 18 21 - 15 -	0	堀江 優之 (木更津 関東・信越)
MS10	鈴鹿 (東海・北陸)	森口 智史	1	12 - 21 21 - 18 14 - 21	2	武川 浩之 (有明 九州・沖縄)
MS11	鶴岡 (東北)	佐藤 一誠	1	14 - 21 21 - 19 12 - 21	2	宮原 亮太 (米子 中国)
MS12	高松 (四国)	岡内 一平	0	13 - 21 16 - 21 -	2	岡崎 雄介 (有明 九州・沖縄)
MS13 準決勝	高松 (四国)	平澤 優一	0	15 - 21 19 - 21 -	2	武川 浩之 (有明 九州・沖縄)
MS14 準決勝	米子 (中国)	宮原 亮太	1	13 - 21 21 - 19 20 - 22	2	岡崎 雄介 (有明 九州・沖縄)
MS15 決勝	有明 (九州・沖縄)	武川 浩之	0	14 - 21 17 - 21 -	2	岡崎 雄介 (有明 九州・沖縄)

6. 女子個人戦(単)

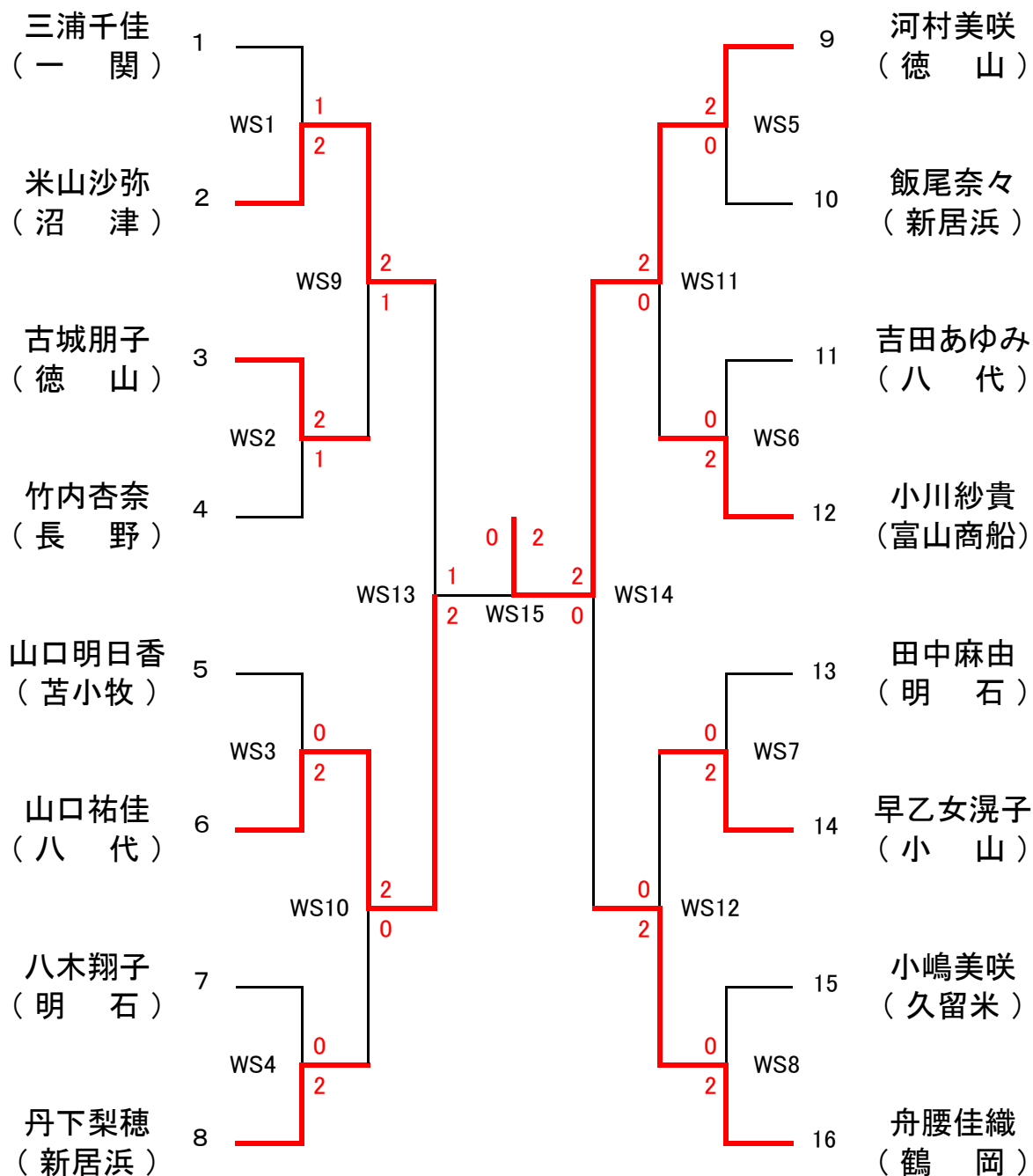

優 勝	河村美咲 (徳 山)	準 優 勝	山口祐佳 (八 代)	第 三 位	米山沙弥 (沼 津)
	舟腰佳織 (鶴 岡)				

女子個人シングルス

WS1	一 関 (東北)	三浦 千佳	1	17 - 21 21 - 19 14 - 21	2	沼 津 米山 沙弥 (東海・北陸)
WS2	徳 山 (中国)	古城 朋子	2	19 - 21 21 - 16 21 - 9	1	長 野 竹内 杏奈 (東海・北陸)
WS3	苫小牧 (北海道)	山口明日香	0	16 - 21 3 - 21 -	2	八 代 山口 祐佳 (九州・沖縄)
WS4	明 石 (近畿)	八木 翔子	0	14 - 21 9 - 21 -	2	新居浜 丹下 梨穂 (四国)
WS5	徳 山 (中国)	河村 美咲	2	21 - 8 21 - 7 -	0	新居浜 飯尾 奈々 (四国)
WS6	八 代 (九州・沖縄)	吉田あゆみ	0	19 - 21 17 - 21 -	2	富山商船 小川 紗貴 (東海・北陸)
WS7	明 石 (近畿)	田中 麻由	0	16 - 21 10 - 21 -	2	小 山 早乙女滉子 (関東・信越)
WS8	久留米 (九州・沖縄)	小嶋 美咲	0	2 - 21 11 - 22 -	2	鶴 岡 舟腰 佳織 (東北)
WS9	沼 津 (東海・北陸)	米山 沙弥	2	21 - 11 10 - 21 21 - 17	1	徳 山 古城 朋子 (中国)
WS10	八 代 (九州・沖縄)	山口 祐佳	2	21 - 10 21 - 10 -	0	新居浜 丹下 梨穂 (四国)
WS11	徳 山 (中国)	河村 美咲	2	21 - 16 21 - 13 -	0	富山商船 小川 紗貴 (東海・北陸)
WS12	小 山 (関東・信越)	早乙女滉子	0	11 - 21 14 - 21 -	2	鶴 岡 舟腰 佳織 (東北)
WS13 準決勝	沼 津 (東海・北陸)	米山 沙弥	1	21 - 19 22 - 24 17 - 21	2	八 代 山口 祐佳 (九州・沖縄)
WS14 準決勝	徳 山 (中国)	河村 美咲	2	21 - 7 21 - 14 -	0	鶴 岡 舟腰 佳織 (東北)
WS15 決勝	八 代 (九州・沖縄)	山口 祐佳	0	8 - 21 9 - 21 -	2	徳 山 河村 美咲 (中国)