

第8回 全国小学生ABC バドミントン大会福岡県予選会



日時 平成19年6月 9日(土)

会場 北九州市立若松体育館

主催 福岡県バドミントン協会
福岡県小学生バドミントン連盟

後援 福岡県教育委員会 北九州市教育委員会

主管 福岡県小学生バドミントン連盟
北九州市バドミントン協会

第8回全国小学生ABCバドミントン大会福岡県予選成績表

日 時 : 平成19年6月 9日 (土)

参加者 : 230名

場 所 : 北九州市立若松体育館

種目	順位	選 手 名
男子 Aグループ	優 勝	馬場 湧生 (岡垣ジュニア)
	準優勝	成富 勇太 (八幡西ジュニア)
男子 Bグループ	優 勝	藤田 将徳 (スマッシュ宝満)
	準優勝	濱崎 駿 (岡垣ジュニア)
男子 Cグループ	優 勝	石橋 陸 (岡垣ジュニア)
	準優勝	金子 真大 (岡垣ジュニア)
女子 Aグループ	優 勝	櫻本 絢子 (海老津ジュニア)
	準優勝	井上 美沙 (海老津ジュニア)
女子 Bグループ	優 勝	重田 美空 (岡垣ジュニア)
	準優勝	松山 奈未 (岡垣ジュニア)
女子 Cグループ	優 勝	江川 文香 (岡垣ジュニア)
	準優勝	大石 彩可 (博多南 Jr)

優勝者は第8回全国小学生ABCバドミントン大会 (於熊本県八代市)
(8月16日~18日開催)へ出場します。

第8回全国小学生ABCバドミントン大会福岡県予選会要項

1. 主 催 福岡県バドミントン協会
2. 主 管 福岡県小学生バドミントン連盟
北九州市バドミントン協会
3. 日 時 平成19年 6月 9日 (土) 午前9時開会
4. 会 場 北九州市立若松体育館
5. 競技種目 シングルス (男子の部、女子の部)
 - Aグループ 5~6年生の部
 - Bグループ 3~4年生の部
 - Cグループ 1~2年生の部

競 技 役 員

大会会長	福岡県バドミントン協会会長	本田 正寛
大会副会長	福岡県バドミントン協会副会長	淵上 英紀
	福岡県バドミントン協会副会長	鎗水 浩吉
	福岡県バドミントン協会副会長	横溝 安伸
	福岡県小学生バドミントン連盟会長	村尾 隆
大会委員長	福岡県バドミントン協会理事長	佐竹 養一
大会委員	福岡県バドミントン協会理事	
	明神 憲一 小形 公一 小川 末子 森嶋 通之	
	原田 孝敏 田中 泰敏 平野 一美 平野 清太	
	八色 敬三 門司 政廣 坂本 哲	
競技役員長	福岡県小学生バドミントン連盟理事長	池田 明男
競技役員	福岡県小学生バドミントン連盟理事	
	和田 功 山野 末春 清水 尚美	
総務部長	福岡県バドミントン協会総務委員長	緒方 蓉子
総務副部長	福岡県小学生バドミントン連盟理事	服部 秀喜
総務委員	福岡県小学生バドミントン連盟理事	
	後藤 泰男	
競技審判部長	福岡県バドミントン協会競技審判委員長	日高 澄具
競技審判副部長	福岡県小学生バドミントン連盟副理事長	真鍋 聡
進行係	福岡県小学生バドミントン連盟理事	
	永野 眞二 島添 静治 福本 信太郎	
	有田 仁志 田中 恵子 布施 淳子	
	北九州市バドミントン協会理事	
審判員	敗者審判	

大会次第

開会式

1. 開式通告
2. 大会会長挨拶
3. 競技上の注意
4. 諸注意事項
5. 閉式通告

閉会式

1. 開式通告
2. 成績発表
3. 大会会長挨拶
4. 閉会宣言

タイムテーブル

時間	コート NO	
	1~4	5~10
9:00	開 会 式	
9:15	小学生	
12:00		
	中学生	
18:30	閉 会 式	

注 進行状況によりコート及び時間を変更することがあるので、放送には十分注意すること。

予選リーグは21点1ゲームとする。

決勝トーナメントの試合方法は監督会議にて決定する。

決勝トーナメントは各パートより上位1名(2年以下2名)とする。

決勝トーナメントの組合せは各パートNOとする。

リーグ戦の順位について

1. 勝点の多いほう
2. 勝点在同一の場合得点失点の差が多い者が勝ちとする。
3. 2でも同一の場合対戦相手の勝者が勝ちとする。
4. 3者以上勝点在同一の場合じゃんけんで勝者を決定する。
5. 棄権の場合21:0とし途中棄権の時は勝者は21とし敗者は棄権した時の得点とする。

注 意 事 項

1. 進行はすべて場内アナウンスによつて行います。
2. 上履、下履の区別をきちんとして下さい。館内は土足厳禁です。
3. フロア内での喫煙、飲食はすべて禁止されています。所定の場所で行ってください。
4. 各自持ち物には十分注意して下さい。特に貴重品の保管にはご留意下さい。
5. 館内は清潔にして、紙屑、弁当等散らさないようにして下さい。
6. ゴミは持ち帰るようにして下さい。

男子2年生以下単(BCS)

1パート	1	2	3	4	順位
金子 真大(岡垣ジュニア)		21 ①	21 ③	21 ⑤	1
植田 優太(田川ジュニア)	10		17 ⑥	21 ④	3
隠塚 翔太郎(田主丸パワーフレンズ)	8	21		21 ②	2
肥田木 武(エスエスクラブ)	7	7	6		4

2パート	1	2	3	順位
添田 遼太(百道ジュニア)		22 ①	21 ③	1
安谷 仁志(満石ジュニア)	20		21 ②	2
阿久根 直輝(山家ウイングス)	17	6		3

3パート	1	2	3	順位
米田 悠馬(西戸畑ジュニア)		21 ①	21 ③	1
武生 和也(エビツ西部Jr)	6		14 ②	3
林 健一郎(椎田ジュニア)	13	21		2

4パート	1	2	3	4	順位
小田 一晴(海老津ジュニア)		21 ①	21 ③	10 ⑤	2
平田 純和(山家ウイングス)	4		10 ⑥	4 ④	4
吉永 奈地(瀬高ジュニア)	10	21		5 ②	3
石橋 陸(岡垣ジュニア)	21	21	21		1

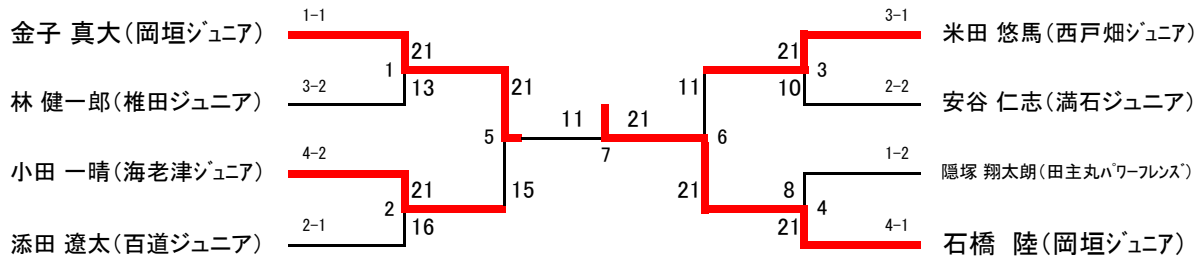

女子2年生以下単(GCS)

1パート	1	2	3	4	順位
崔 善珉(エスエスクラブ)		21 ①	10 ③	21 ⑤	2
進 希桜(田川ジュニア)	18		10 ⑥	17 ④	4
鬼塚 千花(JBC小倉)	21	21		21 ②	1
柚木崎 早菜(山家ウイングス)	17	21	11		3

2パート	1	2	3	順位
江川 文香(岡垣ジュニア)		22 ①	21 ③	1
大石 彩可(博多南Jr)	20		21 ②	2
宮原 桃香(JBC小倉)	15	13		3

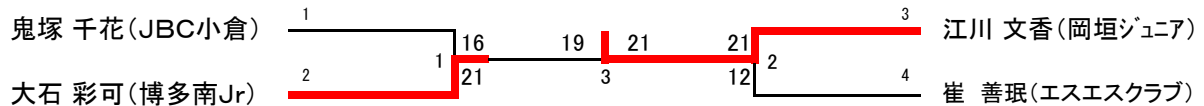

男子4年生以下単(BBS)

1パート	1	2	3	4	順位
藤田 将徳(スマッシュ宝満)		21 ①	21 ③	21 ⑤	1
坂本 大樹(百道ジュニア)	9		21 ⑥	22 ④	2
嶋井 直也(さつき会)	9	14		15 ②	4
田中 陽也(岡垣ジュニア)	2	20	21		3

2パート	1	2	3	順位
安部 健太郎(さつき会)		21 ①	17 ③	2
永富 聡寿(直方東Jr)	5		4 ②	3
永瀬 柁貴(田主丸パワーフレンズ)	21	21		1

3パート	1	2	3	順位
友永 昂佑(ラブオールジュニア)		21 ①	6 ③	3
中村 公平(博多南Jr)	23		14 ②	2
江田 昂弘(JBC小倉)	21	21		1

4パート	1	2	3	順位
池田 和也(直方東Jr)		9 ①	6 ③	3
久場 圭祐(岡垣ジュニア)	21		21 ②	1
永石 充(福浜ジュニア)	21	14		2

5パート	1	2	3	順位
柳 秀俊(八幡西ジュニア)		23 ①	21 ③	2
添田 真一(百道ジュニア)	25		21 ②	1
木元 瑛介(瀬高ジュニア)	18	19		3

6パート	1	2	3	順位
仲西 祐太(百道ジュニア)		21 ①	21 ③	1
河野 敦紘(岡垣ジュニア)	8		21 ②	2
野見山 将貴(八児クラブ)	7	10		3

7パート	1	2	3	順位
崔 溟眞(エスエスクラブ)		9 ①	17 ③	3
荒木 広夢(香住ヶ丘Jr)	21		21 ②	1
宮崎 忞成(直方東Jr)	21	14		2

8パート	1	2	3	順位
伊高 恭平(八幡西ジュニア)		7 ①	21 ③	2
瀧本 凌太郎(大池ジュニア)	21		21 ②	1
小川 健輔(田川ジュニア)	18	6		3

9パート	1	2	3	順位
濱崎 駿(岡垣ジュニア)		21 ①	21 ③	1
藤野 悠(百道ジュニア)	2		21 ②	2
御幡 隆聖(博多南Jr)	2	8		3

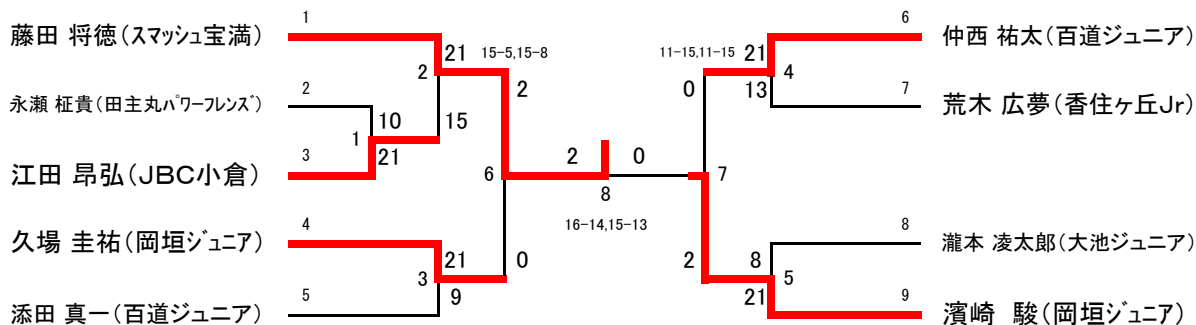

男子6年生以下単(BAS)

1パート	1	2	3	順位
馬場 湧生(岡垣ジュニア)		21 ①	21 ③	1
清水 一平(戸畑コムスポ)	5		21 ②	2
田中 仁崇(瀬高ジュニア)	2	14		3

2パート	1	2	3	順位
松石 僚太(ラフオールジュニア)		21 ①	21 ③	1
松本 祥真(岡垣ジュニア)	11		21 ②	2
池田 遙祐(八幡西ジュニア)	7	6		3

3パート	1	2	3	順位
島添 大地(三橋ジュニア)		21 ①	12 ③	2
森下 怜(自由ヶ丘ジュニア)	7		2 ②	3
西坂 昇(満石ジュニア)	21	21		1

4パート	1	2	3	順位
高嶋 道(山家ウイングス)		21 ①	25 ③	2
多賀 敦司(百道ジュニア)	13		13 ②	3
澤田 龍彦(八幡西ジュニア)	27	21		1

5パート	1	2	3	順位
占部 圭祐(海老津ジュニア)		21 ①	21 ③	1
田中 昌伸(大木Jr)	2		7 ②	3
塚本 史宣(香住ヶ丘Jr)	6	21		2

6パート	1	2	3	順位
山崎 諒介(八幡西ジュニア)		21 ①	21 ③	1
原 一生(田主丸パワーフレンズ)	5		1 ②	3
武生 卓也(エビツ西部Jr)	12	21		2

7パート	1	2	3	順位
福田 晋也(自由ヶ丘ジュニア)		21 ①	8 ③	2
山ノ平 祐一(田川ジュニア)	9		6 ②	3
山口 晋平(瀬高ジュニア)	21	21		1

8パート	1	2	3	順位
八尋 雄大(スマッシュ宝満)		13 ①	21 ③	2
古賀 駿一(高良内ジュニア)	21		21 ②	1
久木田 透織(岡垣ジュニア)	18	13		3

9パート	1	2	3	順位
横田 一樹(春日イーグルス)		21 ①	21 ③	1
池田 祐太(直方東Jr)	9		21 ②	2
深田 泰誠(さつき会)	3	5		3

10パート	1	2	3	順位
藤 慶行(エスエスクラブ)		21 ①	21 ③	1
秀島 遼(直方東Jr)	6		10 ②	3
柳 祥太郎(八幡西ジュニア)	14	21		2

11パート	1	2	3	順位
田中 佑弥(岡垣ジュニア)		21 ①	21 ③	1
小川 航平(山家ウイングス)	11		21 ②	2
隠塚 泰晴(田主丸パワーフレンズ)	11	6		3

12パート	1	2	3	順位
中村 遼(JBC小倉)		20 ①	10 ③	3
黒田 大誠(瀬高ジュニア)	22		20 ②	2
江藤 寛人(満石ジュニア)	21	22		1

13パート	1	2	3	順位
水谷 希純(エビツ西部Jr)		21 ①	21 ③	1
小藺 溪太(香住ヶ丘Jr)	14		19 ②	3
野田 靖仁(高良内ジュニア)	14	21		2

14パート	1	2	3	順位
猿渡 和真(大木Jr)		15 ①	21 ③	2
市津 伊織(岡垣ジュニア)	21		21 ②	1
山本 裕貴(自由ヶ丘ジュニア)	10	9		3

男子6年生以下単(BAS)

15パート	1	2	3	順位
荒木 惇(瀬高ジュニア)		21 ①	21 ③	1
松永 佳樹(COLORS)	3		22 ②	2
上原 拓実(田川ジュニア)	10	20		3

16パート	1	2	3	順位
江川 昂志(岡垣ジュニア)		21 ①	21 ③	1
小島 遼平(スマッシュ宝満)	6		19 ②	3
友永 圭祐(ラブオールジュニア)	13	21		2

17パート	1	2	3	順位
奥田 大貴(田川ジュニア)		9 ①	21 ③	2
林 享平(八幡西ジュニア)	21		21 ②	1
山内 辰浩(スマッシュ宝満)	14	9		3

18パート	1	2	3	順位
寺脇 慎悟(海老津ジュニア)		21 ①	21 ③	1
最所 剛志(香住ヶ丘Jr)	16		21 ②	2
田中 健介(瀬高ジュニア)	11	10		3

19パート	1	2	3	順位
渡辺 和晶(百道ジュニア)		21 ①	13 ③	2
田中 高幸(大木Jr)	6		3 ②	3
西島 悠(岡垣ジュニア)	21	21		1

20パート	1	2	3	順位
成富 勇太(八幡西ジュニア)		21 ①	21 ③	1
戸敷 俊祐(椎田ジュニア)	1		21 ②	2
田中 悠喜(田主丸パワーフレンズ)	0	14		3

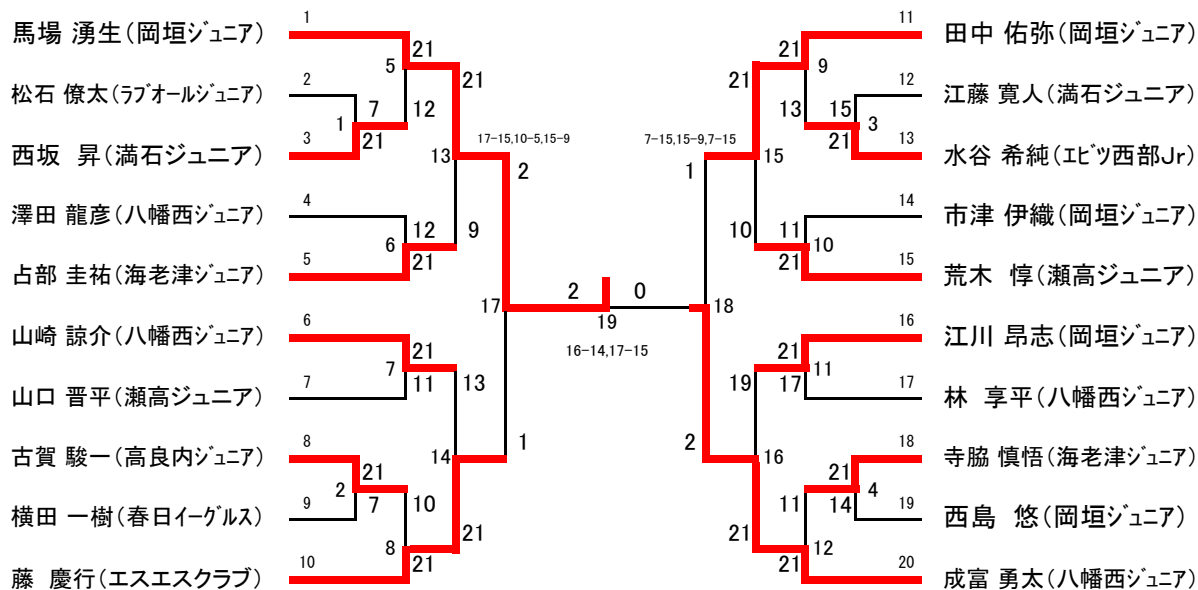

女子6年生以下単(GAS)

1パート	1	2	3	4	順位
櫻本 絢子(海老津ジュニア)		21 ①	21 ③	21 ⑤	1
野田 千遥(高良内ジュニア)	5		21 ⑥	21 ④	2
藤野 遼(百道ジュニア)	1	6		21 ②	3
玉井 成美(戸畑コミスホ)	6	7	13		4

2パート	1	2	3	順位
白井 美羽(百道ジュニア)		21 ①	21 ③	1
三浦 七海(田主丸パワーフレンズ)	11		21 ②	2
藤原 萌花(直方東Jr)	11	18		3

3パート	1	2	3	順位
田中 春奈(八幡西ジュニア)		21 ①	21 ③	1
篠原 無(エスエスクラブ)	17		21 ②	2
小田 夏海(直方東Jr)	2	5		3

4パート	1	2	3	順位
中村 有沙(さつき会)		22 ①	21 ③	1
森菌 千穂(椎田ジュニア)	20		21 ②	2
宮川 幸(大木Jr)	19	13		3

5パート	1	2	3	順位
堂山 美羽(岡垣ジュニア)		21 ①	21 ③	1
浮辺 侑香(春日イーグルス)	4		22 ②	3
宮崎 由里菜(直方東Jr)	11	24		2

6パート	1	2	3	順位
三浦 花菜(博多南Jr)		21 ①	19 ③	2
中村 茉里子(大池ジュニア)	17		21 ②	1
小林 彩美(椎田ジュニア)	21	14		3

7パート	1	2	3	順位
大野 瞳(満石ジュニア)		21 ①	21 ③	1
尾籠 珠妃(北九州スピリッツ)	8		21 ②	2
宮原 莉菜(田主丸パワーフレンズ)	5	6		3

8パート	1	2	3	順位
財津 真帆(京都クラブ)		21 ①	21 ③	1
吉永 萌夏(瀬高ジュニア)	7		21 ②	2
馬酔 美希(百道ジュニア)	6	4		3

9パート	1	2	3	順位
藤 叶依子(COLORS)		21 ①	13 ③	2
山本 絵理華(直方東Jr)	19		6 ②	3
末綱 咲(さつき会)	21	21		1

10パート	1	2	3	順位
松本 恵佳(瀬高ジュニア)		21 ①	19 ③	2
河野 朱夏(岡垣ジュニア)	13		18 ②	3
藤木 沙耶(チャレンジJr)	21	21		1

11パート	1	2	3	順位
坂田 美佳(八児クラブ)		8 ①	13 ③	3
日高 結香(岡垣ジュニア)	21		21 ②	1
藪 仁美(博多南Jr)	21	15		2

12パート	1	2	3	順位
林 照瑠美(椎田ジュニア)		21 ①	21 ③	1
高瀬 絵留萌(百道ジュニア)	1		16 ②	3
松本 彩佳(さつき会)	0	21		2

13パート	1	2	3	順位
岩尾 美咲(直方東Jr)		21 ①	21 ③	1
濱田 優梨恵(春日イーグルス)	11		8 ②	3
吉野 佑希(岡垣ジュニア)	18	21		2

14パート	1	2	3	順位
櫻山 希実子(満石ジュニア)		21 ①	21 ③	1
宮原 葵(田主丸パワーフレンズ)	6		19 ②	3
宮原 百合香(JBC小倉)	7	21		2

女子6年生以下単(GAS)

15パート	1	2	3	順位
西尾 千空(海老津ジュニア)		21 ①	21 ③	1
上森 有紀(自由ヶ丘ジュニア)	6		21 ②	2
嶋井 春采(さつき会)	5	7		3

16パート	1	2	3	順位
橋本 奈津希(田主丸パワーフレンズ)		21 ①	14 ③	2
伊古野 芳未(さつき会)	9		6 ②	3
松山 友美(岡垣ジュニア)	21	21		1

17パート	1	2	3	順位
古川 ゆきみ(高良内ジュニア)		21 ①	21 ③	1
坂本 静香(直方東Jr)	10		21 ②	2
古迫 汀(百道ジュニア)	15	12		3

18パート	1	2	3	順位
財津 穂(京都クラブ)		21 ①	21 ③	1
西村 鮎奈(北九州スピリッツ)	6		21 ②	2
高山 美咲(田主丸パワーフレンズ)	2	5		3

19パート	1	2	3	順位
藤重 佑梨(岡垣ジュニア)		21 ①	21 ③	1
松坂 奈南(八幡西ジュニア)	12		13 ②	3
池野 桃花(エスエスクラブ)	16	21		2

20パート	1	2	3	順位
田中 香奈(大木Jr)		21 ①	11 ③	2
進 里紗(田川ジュニア)	9		4 ②	3
清水 望(チャレンジJr)	21	21		1

21パート	1	2	3	順位
田口 裕弓(大池ジュニア)		21 ①	21 ③	1
沖野 あずさ(直方東Jr)	4		4 ②	3
西本 彩乃(八幡西ジュニア)	13	21		2

22パート	1	2	3	順位
下田 沙耶(椎田ジュニア)		21 ①	21 ③	1
中村 あゆみ(博多南Jr)	6		21 ②	2
成安 美雪紀(さつき会)	3	6		3

23パート	1	2	3	順位
西坂 はるな(満石ジュニア)		21 ①	21 ③	1
林 沙恵香(自由ヶ丘ジュニア)	11		21 ②	2
大塚 光桜(百道ジュニア)	1	8		3

24パート	1	2	3	順位
川口 結衣(京都クラブ)		21 ①	21 ③	1
出口 明香(田主丸パワーフレンズ)	7		14 ②	3
工藤 春香(戸畑コミホ)	6	21		2

25パート	1	2	3	順位
平田 みなみ(シャトルキッズ大牟田)		21 ①	21 ③	1
栗原 沙弥(COLORS)	7		7 ②	3
谷口 美代(直方東Jr)	7	21		2

26パート	1	2	3	順位
守田 有里(JBC小倉)		21 ①	9 ③	2
井手 夕貴(百道ジュニア)	9		13 ②	3
河野 恵実(椎田ジュニア)	21	21		1

27パート	1	2	3	順位
藤田 こころ(COLORS)		4 ①	13 ③	3
八岩 鈴奈(海老津ジュニア)	21		21 ②	1
田中 智恵子(福浜ジュニア)	21	9		2

28パート	1	2	3	順位
井上 美沙(海老津ジュニア)		21 ①	21 ③	1
御幡 桜子(博多南Jr)	3		8 ②	3
久保園 奈穂(直方東Jr)	5	21		2

女子6年生以下単(GAS)

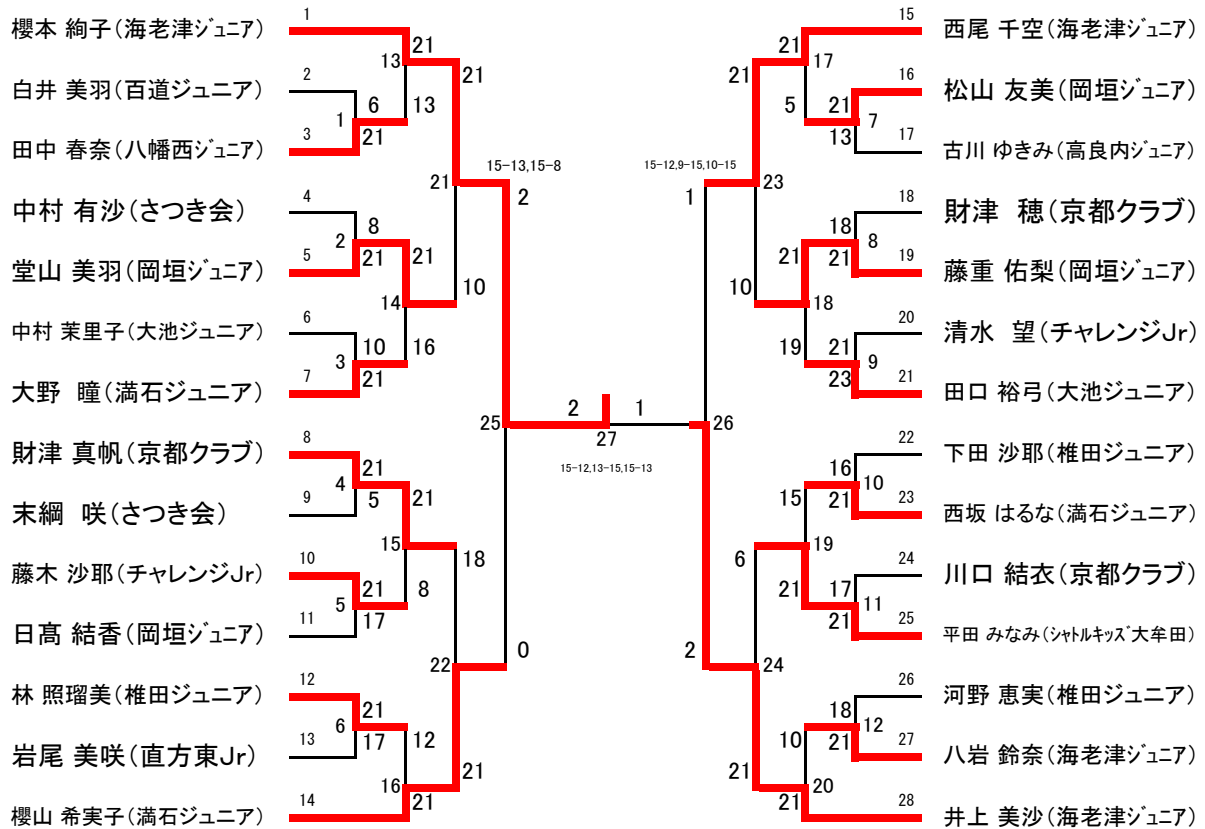

JOC福岡県予選会参加のため順位決定戦を行う

男子6年生以下単(BAS)

選手	選手名(クラブ名)	1	2	3	順位
ABC大会推薦枠者	古賀 穂(岡垣ジュニア)	△	①	②	
ABC県予選大会優勝者	馬場 湧生(岡垣ジュニア)	キ	△	—	
ABC県予選大会準優勝者	成富 勇太(八幡西ジュニア)	キ	—	△	

女子6年生以下単(GAS)

選手	選手名(クラブ名)	1	2	3	順位
ABC大会推薦枠者	松岡 英美(北九州スピリッツ)	△	①	②	
ABC県予選大会優勝者	櫻本 絢子(海老津ジュニア)	キ	△	—	
ABC県予選大会準優勝者	井上 美沙(海老津ジュニア)	キ	—	△	

試合は21点3ゲームにて行う。

順位決定は下記にて行う。

- ①にて推薦枠選手が勝った場合推薦枠選手を1位とする。②の試合は行わない。
- ①にて推薦枠選手が負けた場合②の試合を行う。
推薦枠選手が勝った場合推薦枠選手を2位とする。
推薦枠選手が負けた場合推薦枠選手を3位とする。