

# 第45回 中国・四国・九州学生 バドミントン選手権大会



団体戦(平成18年11月24日 久留米総合スポーツセンター県立体育館)

## 1. 期日・会場

### (1) 開会式

日 時 平成18年11月23日(木)

会 場 ホテルニュープラザ

### (2) 競 技

日 時

種 目

会 場

平成18年11月24日(金) 10:30～

団体戦

久留米総合スポーツセンター県立体育館

平成18年11月25日(土) 10:00～

団体戦

久留米総合スポーツセンター県立体育館

個人戦

平成18年11月26日(日) 10:00～

個人戦

久留米総合スポーツセンター県立体育館

平成18年11月27日(月) 10:00～

個人戦

久留米総合スポーツセンター県立体育館

平成18年11月28日(火) 10:00～

個人戦

久留米総合スポーツセンター県立体育館

平成18年11月29日(水) 10:00～

個人戦

久留米総合スポーツセンター県立体育館

平成18年11月30日(木) 10:00～

個人戦

久留米総合スポーツセンター県立体育館

### (3) 閉会式

日 時 平成18年11月30日(木) 競技終了後

会 場 久留米総合スポーツセンター県立体育館

# 第45回 中国・四国・九州学生 バドミントン選手権大会入賞者

団 体 戦 A							
種目	順位	学校名	県名	選手名			
男子	優勝	福岡大学	福岡	中村 正博 高木孝二郎	江崎 淳 小山 健太	古賀 久臣 島田 明	中園 隆一 徳村 拓哉
	準優勝	九州国際大学	福岡	有田 雄紀 豊増 史哉	鬼高 紘一 中務 敬太	酒見 昌平 永田 敬道	諸熊 力 東 幸太
	3位	久留米大学	福岡	伊東 大地 松下 泰之	三崎 剛 田辺 佳文	濱田 慎也 渡辺 隆志	畝原 弘志
		崇城大学	熊本	西田 祐二 曾山 秀策	八重倉里史 小野 忍	平川 三成 高森 啓太	横田 拓史 朝田 亨
女子	優勝	九州国際大学	福岡	坂本 明子 横田 麻衣	山口 真美 田代裕可里	武下ちどり 松本 彩佳	久野 納菜 箱嶋佐代子
	準優勝	福岡大学	福岡	松原 夕芙 袋 友美	本吉 真規子 上田今日子	牟田紗和子 竹口ひかり	田中 美里 増原 麻美
	3位	佐賀女子短期大学	佐賀	田久保綾香 犬走亜矢子	坂口 愛実	上田 祐華	寺岡 愛
		熊本学園大学	熊本	阿部 美奈 下田 真世	山下 美樹 伊藤沙佑里	川田 美佳	平野 有香



男子団体戦A 優勝 福岡大学



女子団体戦A 優勝 九州国際大学

団 体 戦 B							
種目	順位	学校名	県名	選手名			
男子	優勝	九州国際大学A	福岡	安田 啓太 江口 昂佑	松村 隆寛 小埜 哲平	平田真一郎	澤村 太
	準優勝	松山大学	愛媛	三谷 彰彦 木村 龍右	日野健太郎	柳瀬 佑樹	猪木 彰大
	3位	東亜大学	山口	森重 克紘 喜友名秀策	三谷 敬幸	田岡 晃治	渡部 佑也
		久留米大学	福岡	長瀬 彰太 高松 祐太	岩永 英 濱田 圭翼	荒木 翔 宮島 幸樹	樋渡 尚史 三谷 宜弘
女子	優勝	福岡大学	福岡	泊 しのぶ	生部由香里	国吉真規子	小谷優花
	準優勝	下関市立大学	山口	池田 直子 宮崎 史絵	松本 美穂	高橋 慶子	月谷ひとみ
	3位	西南学院大学	福岡	野田紗百合	石田麻衣子	宮崎 裕子	岩下 香織
		鹿児島国際大学A	鹿児島	桑原田由紀 町島 元妹	浜崎真理恵 中園 晃子	松田まなみ 前之園かおり	川村真奈美 吉満 理恵

# 第45回 中国・四国・九州学生 バドミントン選手権大会入賞者

個 人 戦 A					
種 目	順 位	学 校 名	県 名	選 手 名	
男子 ダブルス	優 勝	九州国際大学	福 岡	酒見 昌平	諸熊 力
	準優勝	九州国際大学	福 岡	中務 敬太	東 幸太
	3 位	福岡大学	福 岡	小山 健太	島田 明
		九州国際大学	福 岡	有田 雄紀	鬼高 紘一
女子 ダブルス	優 勝	九州国際大学	福 岡	久野 納菜	横田 麻衣
	準優勝	九州国際大学	福 岡	山口 真美	田代 裕可里
	3 位	熊本学園大学	熊 本	阿部 美奈	山下 美樹
		九州国際大学	福 岡	坂本 明子	武下 ちどり
男子 シングルス	優 勝	福岡大学	福 岡	中村 正博	
	準優勝	福岡大学	福 岡	小山 健太	
	3 位	九州国際大学	福 岡	有田 雄紀	
		崇城大学	熊 本	八重倉 里史	
女子 シングルス	優 勝	九州国際大学	福 岡	久野 納菜	
	準優勝	九州国際大学	福 岡	武下 ちどり	
	3 位	松山大学	愛 媛	安藤 朋恵	
		愛媛大学	愛 媛	藤本ひとみ	

個 人 戦 B					
種 目	順 位	学 校 名	県 名	選 手 名	
男子 ダブルス	優 勝	東亜大学	山 口	三谷 敬幸	喜友名秀策
	準優勝	鹿児島国際大学	鹿 児 島	引地 拓人	徳石 雄大
	3 位	佐賀大学	佐 賀	榎原 講平	大山晃二郎
		九州国際大学	福 岡	村上 雅弥	柴田 一憲
女子 ダブルス	優 勝	鹿児島国際大学	鹿 児 島	秋広加奈子	有馬小百合
	準優勝	西南学院大学	福 岡	野田紗百合	宮崎 裕子
	3 位	琉球大学	沖 縄	津嘉山ゆい	上山 夏海
		山陽学園短期大学	岡 山	光枝 綾子	幡中 愛
男子 シングルス	優 勝	東亜大学	山 口	三谷 敬幸	
	準優勝	川崎医療福祉大学	岡 山	下山 貴史	
	3 位	広島修道大学	広 島	植田 雄介	
		鹿児島国際大学	鹿 児 島	徳石 雄大	
女子 シングルス	優 勝	鹿児島国際大学	鹿 児 島	有馬小百合	
	準優勝	福岡女学院大学	福 岡	力武 紀子	
	3 位	広島大学	広 島	宗田 依子	
		西南学院大学	福 岡	岩下 香織	

◇ M T A ◇

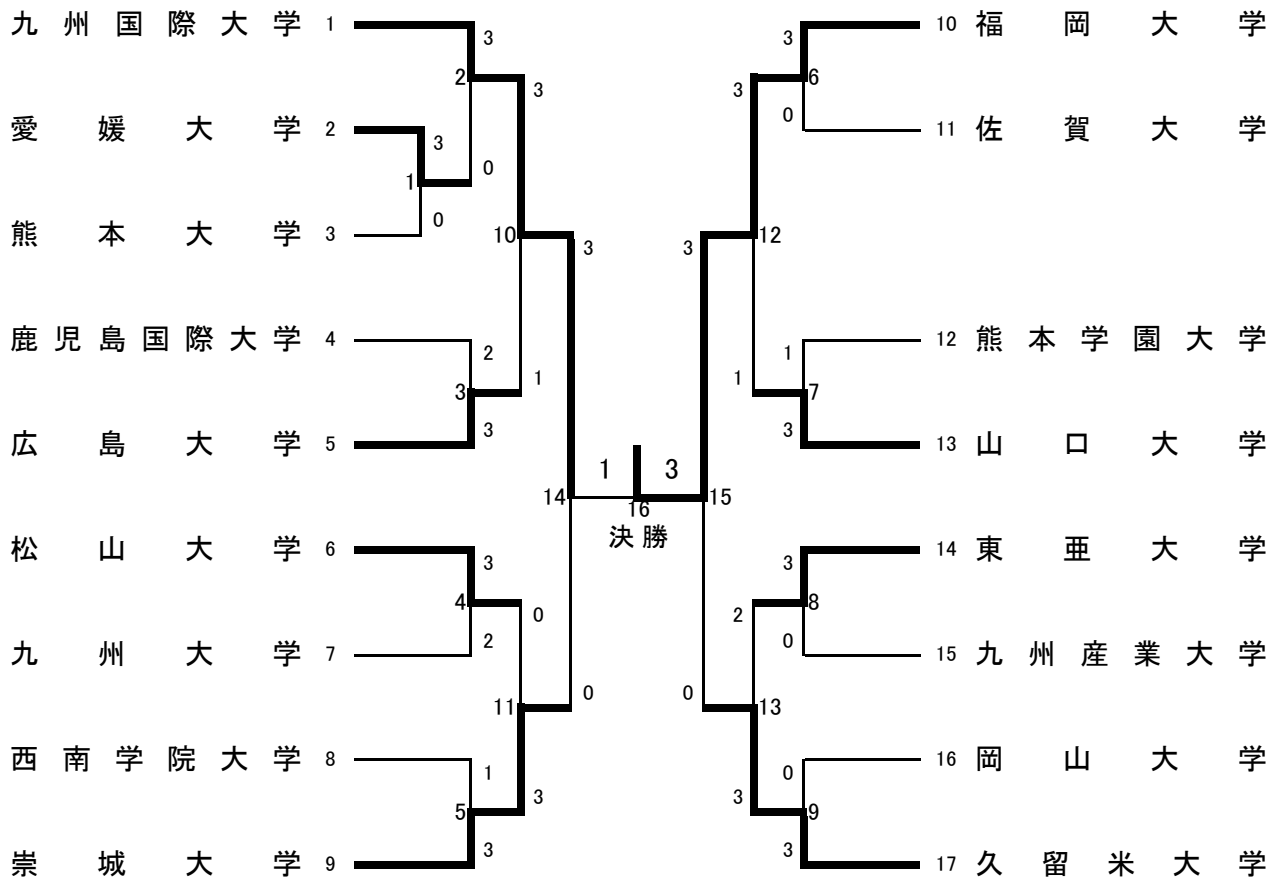

◇ W T A ◇

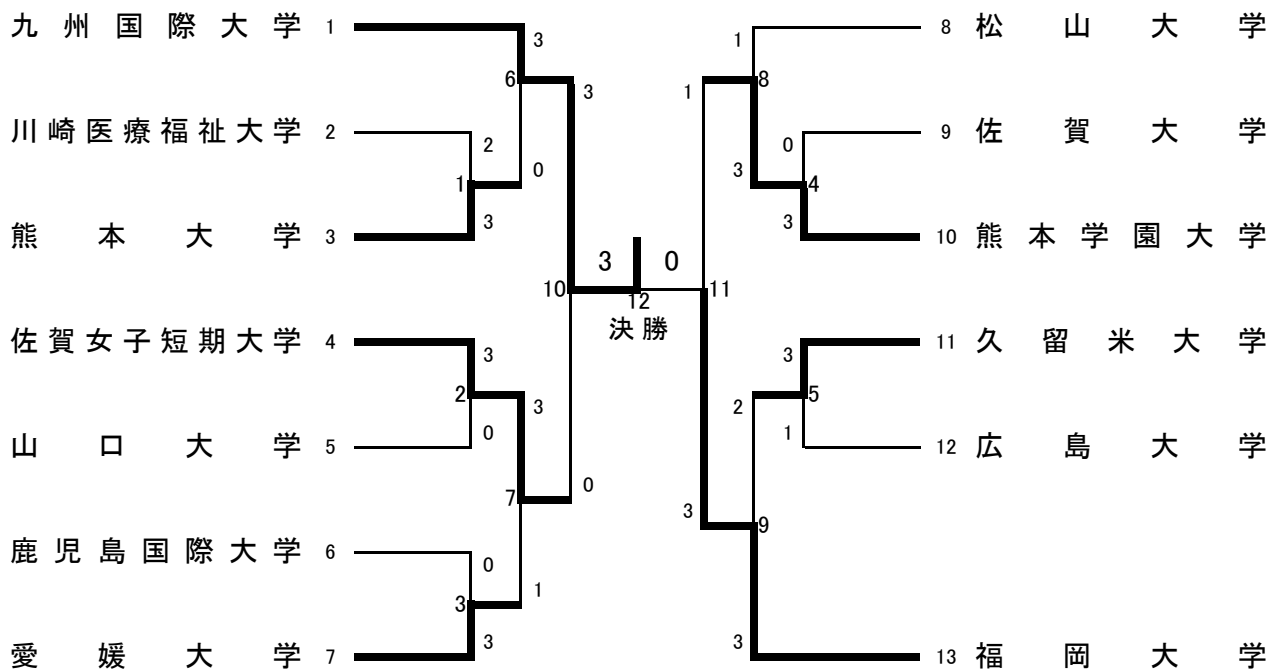

## 種目：男子団体A

試合番号	大学名・選手名	得点				大学名・選手名	
	選手名	勝数	第1ゲーム	第2ゲーム	第3ゲーム	勝数	選手名
	A		A - B	A - B	A - B		B
MTA-1	愛媛大学	3				0	熊本大学
MTA-1-S1	秋元 嵩志	2	21 - 11	21 - 13		0	小林 大介
MTA-1-S2	佐野 宏太	2	21 - 18	21 - 16		0	外谷 文人
MTA-1-D1	上岡 大介 若元 陸	2	21 - 17	21 - 14		0	外谷 文人 秋吉 一徳
MTA-1-D2	秋元 嵩志 佐野 宏太						小林 大介 八木 健治
MTA-1-S3	上岡 大介						八木 健治
MTA-2	九州国際大学	3				0	愛媛大学
MTA-2-S1	中務 敬太	2	13 - 21	21 - 11	21 - 17	1	秋元 嵩志
MTA-2-S2	有田 雄紀	2	21 - 10	21 - 11		0	佐野 宏太
MTA-2-D1	豊増 史哉 永田 敬道	2	21 - 17	21 - 16		0	上岡 大介 若元 陸
MTA-2-D2	酒見 昌平 諸熊 力						秋元 嵩志 佐野 宏太
MTA-2-S3	鬼高 紘一						上岡 大介
MTA-3	広島大学	3				2	鹿児島国際大学
MTA-3-S1	前田 心平	0	15 - 21	17 - 21		2	柿内 康平
MTA-3-S2	大迫 剛士	2	21 - 18	21 - 9		0	福本 翔
MTA-3-D1	岩井 浩太 服部 達也	2	23 - 21	23 - 25	21 - 16	1	柿内 康平 畠中 翔太
MTA-3-D2	松田 亮 上村 大志	1	21 - 14	17 - 21	16 - 21	2	福島 康高 桃井 史典
MTA-3-S3	中村 陽祐	2	21 - 12	21 - 12		0	福島 康高
MTA-4	松山大学	3				2	九州大学
MTA-4-S1	森本 匡博	1	12 - 21	21 - 16	14 - 21	2	松尾幸一郎
MTA-4-S2	和泉 孝明	2	21 - 15	24 - 22		0	福原 将太
MTA-4-D1	宮武 浩司 牛島 啓慈	2	21 - 13	21 - 12		0	小嶋 啓太 日高 倫興
MTA-4-D2	首藤 貴史 梯 伸一郎	0	8 - 21	8 - 21		2	福原 将太 松尾幸一郎
MTA-4-S3	牛島 啓慈	2	21 - 16	21 - 13		0	日高 倫興
MTA-5	崇城大学	3				1	西南学院大学
MTA-5-S1	八重倉里史	2	21 - 10	21 - 13		0	原 慎吾
MTA-5-S2	曾山 秀策	2	21 - 11	21 - 11		0	葛目 卓至
MTA-5-D1	平川 三成 横田 拓史	0	10 - 21	9 - 21		2	木永 幸尋 原 慎吾
MTA-5-D2	西田 祐二 八重倉里史	2	21 - 12	21 - 14		0	葛目 卓至 北原慎太郎
MTA-5-S3	西田 祐二						北原慎太郎
MTA-6	福岡大学	3				0	佐賀大学
MTA-6-S1	中園 隆一	2	21 - 7	21 - 5		0	笠 洋志
MTA-6-S2	徳村 拓哉	2	21 - 12	23 - 21		0	前之原拓夢
MTA-6-D1	小山 健太 島田 明	2	21 - 12	21 - 15		0	山口 健児 高橋 大樹
MTA-6-D2	中村 正博 江崎 淳						笠 洋志 前之原拓夢
MTA-6-S3	古賀 久臣						山口 健児
MTA-7	山口大学	3				1	熊本学園大学
MTA-7-S1	叶本 慎吾	2	18 - 21	21 - 17	25 - 23	1	今坂 拓朗
MTA-7-S2	栗栖 秀典	2	21 - 16	20 - 22	21 - 16	1	歳嶋 文武
MTA-7-D1	中野未千尋 叶本 慎吾	0	17 - 21	19 - 21		2	上嶋 勇輝 今坂 拓朗
MTA-7-D2	徳田 拓也 栗栖 秀典	2	21 - 17	21 - 13		0	歳嶋 文武 庄山 友和
MTA-7-S3	徳田 拓也						上嶋 勇輝
MTA-8	東亜大学	3				0	九州産業大学
MTA-8-S1	永井 大吉	2	21 - 13	21 - 17		0	鳥飼 宏司
MTA-8-S2	野村 学裕	2	22 - 20	21 - 14		0	池田 誠之
MTA-8-D1	永井 大吉 藤原 秀一	2	21 - 17	21 - 12		0	鳥飼 宏司 奥平健太郎
MTA-8-D2	西 活哉 玉置 征登						成清 貴仁 藤田 翔
MTA-8-S3	藤原 秀一						金近 幸平

# 種目：男子団体A

試合番号	大学名・選手名	得点					大学名・選手名
	選手名	勝数	第1ゲーム	第2ゲーム	第3ゲーム	勝数	選手名
	A		A - B	A - B	A - B		B
MTA-9	久留米大学	3				0	岡山大学
MTA-9-S1	松下 泰之	2	21 - 7	21 - 13		0	石井 裕隆
MTA-9-S2	田辺 佳文	2	21 - 18	21 - 9		0	佐藤 達也
MTA-9-D1	伊東 大地 三崎 剛	2	21 - 15	21 - 10		0	石井 裕隆 一色 威輝
MTA-9-D2	濱田 慎也 松下 泰之						岩橋 智也 小嶋 宏侑
MTA-9-S3	畝原 弘志						一色 威輝
MTA-10	九州国際大学	3				1	広島大学
MTA-10-S1	有田 雄紀	2	21 - 12	21 - 10		0	大迫 剛士
MTA-10-S2	鬼高 紘一	1	21 - 18	7 - 21	19 - 21	2	中村 陽祐
MTA-10-D1	酒見 昌平 諸熊 力	2	21 - 8	21 - 15		0	松田 亮 上村 大志
MTA-10-D2	中務 敬太 東 幸太	2	21 - 11	15 - 21	21 - 18	1	中村 陽祐 大迫 剛士
MTA-10-S3	酒見 昌平		14 - 20				前田 心平
MTA-11	崇城大学	3				0	松山大学
MTA-11-S1	八重倉里史	2	21 - 14	21 - 14		0	森本 匡博
MTA-11-S2	曾山 秀策	2	21 - 10	21 - 15		0	和泉 孝明
MTA-11-D1	西田 祐二 八重倉里史	2	21 - 12	21 - 14		0	牛島 啓慈 梯 伸一郎
MTA-11-D2	小野 忍 高森 啓太						首藤 貴史 宮武 浩司
MTA-11-S3	西田 祐二						牛島 啓慈
MTA-12	福岡大学	3				1	山口大学
MTA-12-S1	古賀 久臣	2	21 - 6	21 - 7		0	叶本 慎吾
MTA-12-S2	高木孝二郎	0	18 - 21	18 - 21		2	栗栖 秀典
MTA-12-D1	中村 正博 江崎 淳	2	21 - 9	21 - 5		0	徳田 拓也 叶本 慎吾
MTA-12-D2	小山 健太 島田 明	2	21 - 15	21 - 17		0	栗栖 秀典 中野未千尋
MTA-12-S3	中園 隆一						徳田 拓也
MTA-13	久留米大学	3				2	東亜大学
MTA-13-S1	畝原 弘志	1	22 - 24	23 - 21	15 - 21	2	永井 大吉
MTA-13-S2	田辺 佳文	2	21 - 19	21 - 16		0	藤原 秀一
MTA-13-D1	濱田 慎也 松下 泰之	1	21 - 11	14 - 21	17 - 21	2	永井 大吉 藤原 秀一
MTA-13-D2	伊東 大地 三崎 剛	2	25 - 23	21 - 9		0	西 活哉 玉置 征登
MTA-13-S3	松下 泰之	2	21 - 15	21 - 13		0	野村 学裕
MTA-14	九州国際大学	3				0	崇城大学
MTA-14-S1	有田 雄紀	2	12 - 21	21 - 12	21 - 14	1	八重倉里史
MTA-14-S2	鬼高 紘一	2	21 - 17	18 - 21	21 - 19	1	西田 祐二
MTA-14-D1	中務 敬太 東 幸太	2	21 - 11	21 - 17		0	小野 忍 高森 啓太
MTA-14-D2	酒見 昌平 諸熊 力						西田 祐二 八重倉里史
MTA-14-S3	中務 敬太						曾山 秀策
MTA-15	福岡大学	3				0	久留米大学
MTA-15-S1	中村 正博	2	21 - 15	21 - 10		0	松下 泰之
MTA-15-S2	小山 健太	2	21 - 17	23 - 21		0	田辺 佳文
MTA-15-D1	中村 正博 江崎 淳	2	23 - 21	21 - 13		0	伊東 大地 三崎 剛
MTA-15-D2	中園 隆一 小山 健太						濱田 慎也 松下 泰之
MTA-15-S3	江崎 淳						畝原 弘志
MTA-16	福岡大学	3				1	九州国際大学
MTA-16-S1	中園 隆一	0	16 - 21	10 - 21		2	有田 雄紀
MTA-16-S2	中村 正博	2	21 - 18	24 - 22		0	鬼高 紘一
MTA-16-D1	中村 正博 江崎 淳	2	21 - 16	21 - 17		0	酒見 昌平 諸熊 力
MTA-16-D2	中園 隆一 小山 健太	2	21 - 14	19 - 21	21 - 19	1	中務 敬太 東 幸太
MTA-16-S3	江崎 淳						酒見 昌平

# 種目：女子団体A

試合番号	大学名・選手名	得点				大学名・選手名	
	選手名	勝数	第1ゲーム	第2ゲーム	第3ゲーム	勝数	選手名
	A		A - B	A - B	A - B		B
WTA-1	熊本大学	3				2	川崎医療福祉大学
WTA-1-S1	鍋島 絵理	2	21 - 12	21 - 13		0	山本 美穂
WTA-1-S2	松田 朋子	2	21 - 11	21 - 15		0	下山 留実
WTA-1-D1	鍋島 絵理 矢島 瑞希	1	21 - 12	15 - 21	14 - 21	2	鉄本 涼子 池田 彩
WTA-1-D2	小川 幸恵 松田 朋子	0	17 - 21	9 - 21		2	大作 有紀 青木 愛実
WTA-1-S3	矢島 瑞希	2	21 - 7	21 - 17		0	池田 彩
WTA-2	佐賀女子短期大学	3				0	山口大学
WTA-2-S1	上田 祐華	2	21 - 5	21 - 3		0	橋本 永香
WTA-2-S2	坂口 愛実	2	21 - 9	21 - 12		0	森脇友紀子
WTA-2-D1	上田 祐華 寺岡 愛	2	21 - 6	21 - 6		0	甲斐 翔子 立岩 未帆
WTA-2-D2	坂口 愛実 犬走亜矢子						原田 直子 森脇友紀子
WTA-2-S3	寺岡 愛						原田 直子
WTA-3	愛媛大学	3				0	鹿児島国際大学
WTA-3-S1	久門 美香	2	21 - 12	21 - 9		0	秋広加奈子
WTA-3-S2	鏡 奈保子	2	21 - 11	21 - 7		0	有馬小百合
WTA-3-D1	森岡 美圭 藤本ひとみ	2	21 - 7	21 - 8		0	前野 優希 宮原かおり
WTA-3-D2	久門 美香 鏡 奈保子						秋広加奈子 有馬小百合
WTA-3-S3	藤本ひとみ						宮原かおり
WTA-4	熊本学園大学	3				0	佐賀大学
WTA-4-S1	川田 美佳	2	21 - 18	21 - 19		0	野口 美紀
WTA-4-S2	阿部 美奈	2	21 - 12	21 - 13		0	中山 千里
WTA-4-D1	川田 美佳 平野 有香	2	21 - 9	21 - 6		0	深村美和子 中島 玲
WTA-4-D2	阿部 美奈 山下 美樹						野口 美紀 中山 千里
WTA-4-S3	平野 有香						深村美和子
WTA-5	久留米大学	3				1	広島大学
WTA-5-S1	平河 知穂	2	21 - 10	21 - 15		0	宗田 依子
WTA-5-S2	河野 真依	2	21 - 7	21 - 12		0	川本 愛実
WTA-5-D1	長岡 亜美 久保麻里恵	1	12 - 21	21 - 14	17 - 21	2	門田 梨江 宗田 依子
WTA-5-D2	平河 知穂 河野 真依	2	21 - 12	21 - 9		0	村上のぞみ 森脇美南子
WTA-5-S3	久保麻里恵						門田 梨江
WTA-6	九州国際大学	3				0	熊本大学
WTA-6-S1	久野 納菜	2	21 - 5	21 - 7		0	矢島 瑞希
WTA-6-S2	武下ちどり	2	21 - 10	21 - 12		0	鍋島 絵理
WTA-6-D1	松本 彩佳 箱嶋佐代子	2	21 - 15	21 - 18		0	鍋島 絵理 矢島 瑞希
WTA-6-D2	山口 真美 田代裕可里						小川 幸恵 松田 朋子
WTA-6-S3	箱嶋佐代子						松田 朋子
WTA-7	佐賀女子短期大学	3				1	愛媛大学
WTA-7-S1	寺岡 愛	0	13 - 21	19 - 21		2	藤本ひとみ
WTA-7-S2	上田 祐華	2	21 - 13	19 - 21	21 - 16	1	鏡 奈保子
WTA-7-D1	坂口 愛実 犬走亜矢子	2	16 - 21	21 - 11	21 - 18	1	森岡 美圭 藤本ひとみ
WTA-7-D2	上田 祐華 寺岡 愛	2	21 - 18	21 - 19		0	久門 美香 鏡 奈保子
WTA-7-S3	坂口 愛実						久門 美香
WTA-8	熊本学園大学	3				1	松山大学
WTA-8-S1	阿部 美奈	0	10 - 21	8 - 21		2	安藤 朋恵
WTA-8-S2	川田 美佳	2	21 - 15	21 - 19		0	藤井夏代子
WTA-8-D1	阿部 美奈 山下 美樹	2	21 - 7	21 - 9		0	藤井夏代子 西田 悠
WTA-8-D2	川田 美佳 平野 有香	2	19 - 21	21 - 14	21 - 13	1	安藤 朋恵 合田 友子
WTA-8-S3	山下 美樹						西田 悠

# 種目：女子団体A

試合番号	大学名・選手名	得点					大学名・選手名
	選手名	勝数	第1ゲーム	第2ゲーム	第3ゲーム	勝数	選手名
	A		A - B	A - B	A - B		B
WTA-9	福岡大学	3				2	久留米大学
WTA-9-S1	竹口ひかり	0	22 - 24	19 - 21		2	河野 真依
WTA-9-S2	増原 麻美	2	21 - 14	21 - 18		0	長岡 亜美
WTA-9-D1	本吉 真規子 上田今日子	0	17 - 21	19 - 21		2	平河 知穂 河野 真依
WTA-9-D2	松原 夕芙 田中 美里	2	21 - 10	21 - 13		0	長岡 亜美 久保麻里恵
WTA-9-S3	牟田紗和子	2	21 - 12	22 - 20		0	平河 知穂
WTA-10	九州国際大学	3				0	佐賀女子短期大学
WTA-10-S1	箱嶋佐代子	2	21 - 13	21 - 17		0	上田 祐華
WTA-10-S2	久野 納菜	2	21 - 17	21 - 9		0	坂口 愛実
WTA-10-D1	横田 麻衣 松本 彩佳	2	21 - 12	21 - 8		0	上田 祐華 寺岡 愛
WTA-10-D2	坂本 明子 山口 真美						田久保綾香 坂口 愛実
WTA-10-S3	武下ちどり						寺岡 愛
WTA-11	福岡大学	3				1	熊本学園大学
WTA-11-S1	竹口ひかり	2	18 - 21	21 - 16	21 - 12	1	阿部 美奈
WTA-11-S2	松原 夕芙	2	21 - 18	21 - 14		0	川田 美佳
WTA-11-D1	牟田紗和子 竹口ひかり	1	18 - 21	21 - 19	13 - 21	2	阿部 美奈 山下 美樹
WTA-11-D2	松原 夕芙 田中 美里	2	21 - 17	13 - 21	21 - 19	1	川田 美佳 平野 有香
WTA-11-S3	牟田紗和子		21 - 19	4 - 9			山下 美樹
WTA-12	九州国際大学	3				0	福岡大学
WTA-12-S1	田代裕可里	2	25 - 23	21 - 19		0	竹口ひかり
WTA-12-S2	久野 納菜	2	21 - 12	22 - 20		0	松原 夕芙
WTA-12-D1	坂本 明子 武下ちどり	2	21 - 8	22 - 20		0	牟田紗和子 竹口ひかり
WTA-12-D2	久野 納菜 横田 麻衣						松原 夕芙 田中 美里
WTA-12-S3	武下ちどり						牟田紗和子



◇ M T B ◇

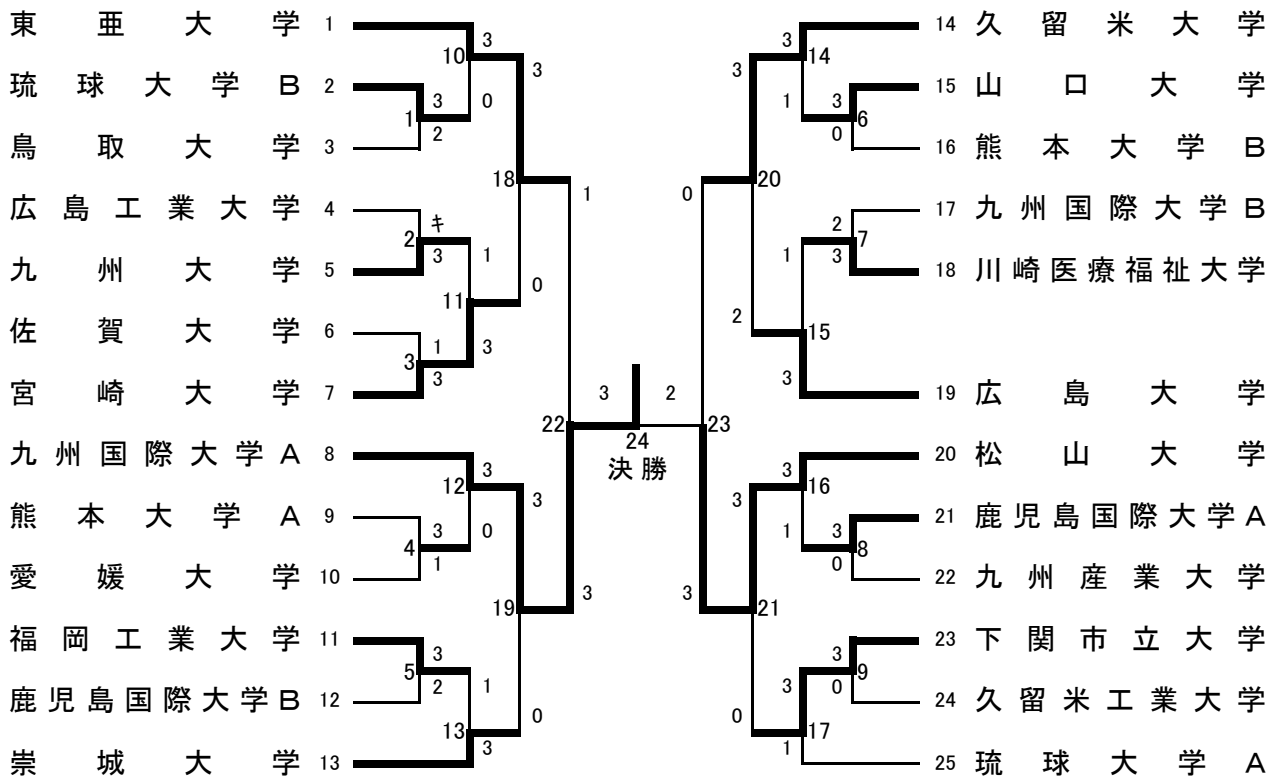

◇ W T B ◇

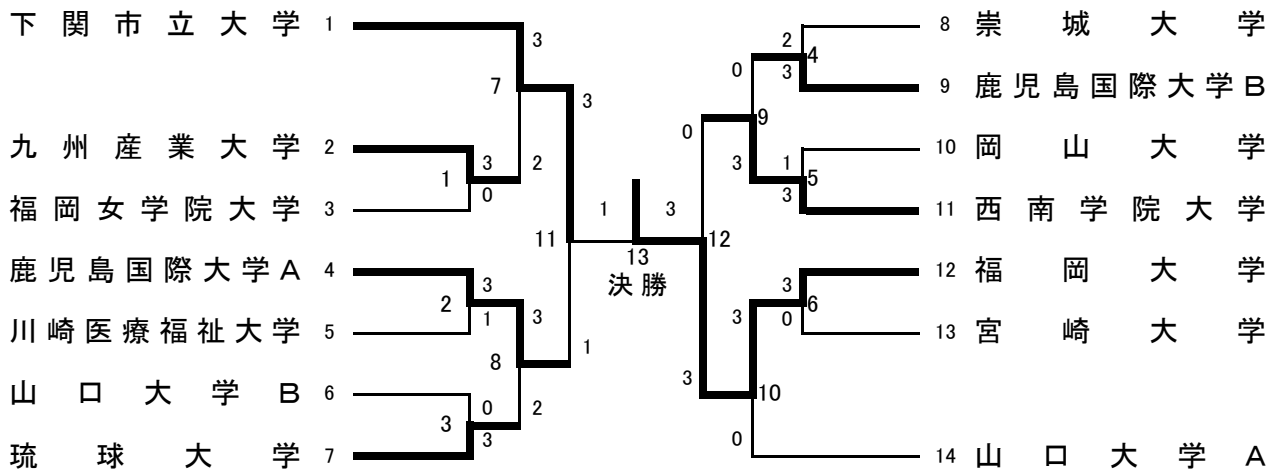

# 種目：男子団体B

試合番号	大学名・選手名		得点				大学名・選手名	
	選手名		勝数	第1ゲーム	第2ゲーム	第3ゲーム	勝数	選手名
	A			A - B	A - B	A - B		B
MTB-1	琉球大学B		3				2	鳥取大学
MTB-1-S1	新城 宇生		2	21 - 11	24 - 22		0	鹿毛 竜也
MTB-1-S2	知名 定臣		0	10 - 21	12 - 21		2	奥野 夏樹
MTB-1-D1	中村 真悟	新城 宇生	2	21 - 17	21 - 13		0	古賀 聖啓 加茂 晶也
MTB-1-D2	比屋根貴之	知名 定臣	0	16 - 21	18 - 21		2	奥野 夏樹 鹿毛 竜也
MTB-1-S3	中村 真悟		2	21 - 6	21 - 12		0	大谷 聡志
MTB-2	九州大学		3				キ	広島工業大学
MTB-2-S1	山近 健							
MTB-2-S2	市川 聡志							
MTB-2-D1	倉田 幸治	田中里多朗						
MTB-2-D2	市川 聡志	神坂 直志						
MTB-2-S3	倉田 幸治							
MTB-3	宮崎大学		3				1	佐賀大学
MTB-3-S1	井之上大祐		0	8 - 21	9 - 21		2	大山 晃二郎
MTB-3-S2	甲斐進太郎		2	21 - 9	21 - 15		0	田中 文也
MTB-3-D1	柘鏡 兼児	水町 維基	2	21 - 18	21 - 12		0	平江 達博 大山 晃二郎
MTB-3-D2	首藤 剛	友枝 慧	2	21 - 14	21 - 15		0	田中 文也 廣田 雄紀
MTB-3-S3	柘鏡 兼児							平江 達博
MTB-4	熊本大学A		3				1	愛媛大学
MTB-4-S1	松本 卓士		2	21 - 13	19 - 21	21 - 15	1	塚原 仁
MTB-4-S2	吉村 肇		2	22 - 20	22 - 20		0	川住 顕文
MTB-4-D1	段下 敦史	前村 安信	0	15 - 21	15 - 21		2	塚原 仁 濱田 宏基
MTB-4-D2	松本 卓士	吉村 肇	2	21 - 9	21 - 8		0	角田 裕孝 川住 顕文
MTB-4-S3	段下 敦史							濱田 宏基
MTB-5	福岡工業大学		3				2	鹿児島国際大学B
MTB-5-S1	内田 航平		2	17 - 21	21 - 15	21 - 11	1	河野 雄介
MTB-5-S2	竹濱 裕崇		1	19 - 21	21 - 17	11 - 21	2	山下 遼
MTB-5-D1	吉倉 吉敬	池田 昌	2	21 - 17	21 - 16		0	指原 宏太 宮川 博臣
MTB-5-D2	竹濱 裕崇	内田 航平	1	17 - 21	21 - 10	13 - 21	2	山下 遼 河野 雄介
MTB-5-S3	吉倉 吉敬		2	23 - 21	21 - 15		0	坂本 敬典
MTB-6	山口大学		3				0	熊本大学B
MTB-6-S1	原田 啓道		2	21 - 11	21 - 9		0	上田 慎
MTB-6-S2	庄司 曜		2	21 - 16	22 - 20		0	押川 貴成
MTB-6-D1	庄司 曜	原田 啓道	2	21 - 8	21 - 11		0	千原 佑一 有田雄一郎
MTB-6-D2	岸田 祐季	黒木 曹平						押川 貴成 森山 康憲
MTB-6-S3	境 拓哉							森山 康憲
MTB-7	川崎医療福祉大学		3				2	九州国際大学B
MTB-7-S1	安藤 秀介		0	13 - 21	12 - 21		2	松崎 泰貴
MTB-7-S2	下山 貴史		0	16 - 21	18 - 21		2	木村 亮之
MTB-7-D1	下山 貴史	田中 健太	2	21 - 17	21 - 18		0	村上 雅弥 柴田 一憲
MTB-7-D2	吉國 晃宏	重實 学	2	16 - 21	21 - 14	22 - 20	1	太田隈弘樹 上江洲 諭
MTB-7-S3	田中 健太		2	21 - 17	21 - 13		0	上江洲 諭
MTB-8	鹿児島国際大学A		3				0	九州産業大学
MTB-8-S1	徳石 雄大		2	21 - 12	21 - 17		0	寺田 孝生
MTB-8-S2	竹下 順章		2	21 - 17	21 - 12		0	作永 裕範
MTB-8-D1	別府 良修	竹下 順章	2	21 - 9	21 - 12		0	上岡 慎路 鈴木 雅幸
MTB-8-D2	泉田 真	引地 祐人						作永 裕範 寺田 孝生
MTB-8-S3	別府 良修							西土居慎一

# 種目：男子団体B

試合番号	大学名・選手名	得点				大学名・選手名	
	選手名	勝数	第1ゲーム	第2ゲーム	第3ゲーム	勝数	選手名
	A		A - B	A - B	A - B		B
MTB-9	下関市立大学	3				0	久留米工業大学
MTB-9-S1	吉田 真人	2	21 - 4	21 - 13		0	右田 直人
MTB-9-S2	藤原 馨	2	21 - 9	21 - 11		0	山口 尚輝
MTB-9-D1	白坂 哲平 真木裕太郎	2	21 - 17	21 - 19		0	吉田 雄太 植松翔太郎
MTB-9-D2	青柳 宏和 吉田 真人						平木 香一 山口 尚輝
MTB-9-S3	白坂 哲平						吉田 雄太
MTB-10	東亜大学	3				0	琉球大学B
MTB-10-S1	三谷 敬幸	2	21 - 17	18 - 21	21 - 8	1	新城 宇生
MTB-10-S2	渡部 佑也	2	21 - 17	25 - 23		0	比屋根貴之
MTB-10-D1	森重 克紘 田岡 晃治	2	21 - 16	21 - 16		0	中村 真悟 新城 宇生
MTB-10-D2	渡部 佑也 喜友名秀策						比屋根貴之 知名 定臣
MTB-10-S3	喜友名秀策						中村 真悟
MTB-11	宮崎大学	3				1	九州大学
MTB-11-S1	友枝 慧	2	21 - 18	21 - 15		0	倉田 幸治
MTB-11-S2	枅鏡 兼児	2	21 - 19	21 - 14		0	山近 健
MTB-11-D1	首藤 剛 水町 維基	1	21 - 17	18 - 21	18 - 21	2	倉田 幸治 田中里多朗
MTB-11-D2	枅鏡 兼児 友枝 慧	2	21 - 16	21 - 16		0	市川 聡志 神坂 直志
MTB-11-S3	水町 維基						田中里多朗
MTB-12	九州国際大学A	3				0	熊本大学A
MTB-12-S1	江口 昂佑	2	21 - 18	21 - 7		0	前村 安信
MTB-12-S2	安田 啓太	2	21 - 9	21 - 18		0	松本 卓士
MTB-12-D1	澤村 太 小埜 哲平	2	21 - 9	21 - 11		0	段下 敦史 前村 安信
MTB-12-D2	松村 隆寛 平田真一郎						松本 卓士 吉村 肇
MTB-12-S3	松村 隆寛						吉村 肇
MTB-13	崇城大学	3				1	福岡工業大学
MTB-13-S1	山下雄太郎	0	24 - 26	17 - 21		2	内田 航平
MTB-13-S2	岩永 明輝	2	21 - 6	21 - 16		0	竹濱 裕崇
MTB-13-D1	小松 広明 阪本 明優	2	18 - 21	21 - 18	21 - 13	1	吉倉 吉敬 池田 昌
MTB-13-D2	岩永 明輝 山下雄太郎	2	17 - 21	21 - 19	21 - 14	1	竹濱 裕崇 内田 航平
MTB-13-S3	小松 広明						吉倉 吉敬
MTB-14	久留米大学	3				1	山口大学
MTB-14-S1	高松 祐太	0	18 - 21	19 - 21		2	庄司 曜
MTB-14-S2	三谷 宜弘	2	21 - 19	21 - 15		0	原田 啓道
MTB-14-D1	樋渡 尚史 宮島 幸樹	2	19 - 21	21 - 14	23 - 21	1	庄司 曜 原田 啓道
MTB-14-D2	長瀬 彰太 岩永 英	2	21 - 14	21 - 11		0	岸田 祐季 黒木 曹平
MTB-14-S3	濱田 圭翼						境 拓哉
MTB-15	広島大学	3				1	川崎医療福祉大学
MTB-15-S1	谷川 智彦	0	20 - 22	14 - 21		2	下山 貴史
MTB-15-S2	藤田 翔	2	21 - 17	21 - 8		0	安藤 秀介
MTB-15-D1	大迫 篤史 岡田 佳昌	2	21 - 17	21 - 13		0	下山 貴史 田中 健太
MTB-15-D2	藤田 翔 谷川 智彦	2	21 - 13	21 - 16		0	吉國 晃宏 重實 学
MTB-15-S3	上木 貴史						田中 健太
MTB-16	松山大学	3				1	鹿児島国際大学A
MTB-16-S1	三谷 彰彦	1	12 - 21	21 - 15	10 - 21	2	徳石 雄大
MTB-16-S2	柳瀬 佑樹	2	20 - 22	21 - 19	21 - 16	1	別府 良修
MTB-16-D1	猪木 彰大 木村 龍右	2	21 - 16	21 - 14		0	泉田 真 引地 祐人
MTB-16-D2	日野健太郎 柳瀬 佑樹	2	21 - 11	21 - 19		0	徳石 雄大 別府 良修
MTB-16-S3	日野健太郎						竹下 順章

# 種目：男子団体B

試合番号	大学名・選手名		得点				大学名・選手名	
	選手名		勝数	第1ゲーム	第2ゲーム	第3ゲーム	勝数	選手名
	A			A - B	A - B	A - B		B
MTB-17	下関市立大学		3				1	琉球大学A
MTB-17-S1	吉田 真人		2	21 - 19	21 - 18		0	本村 祥太
MTB-17-S2	白坂 哲平		2	21 - 15	21 - 18		0	新垣 正樹
MTB-17-D1	藤原 馨	山口 大地	0	17 - 21	12 - 21		2	高本 敬士 又吉 昭太
MTB-17-D2	白坂 哲平	真木裕太郎	2	11 - 21	21 - 16	21 - 12	1	新垣 正樹 本村 祥太
MTB-17-S3	藤原 馨							高本 敬士
MTB-18	東亜大学		3				0	宮崎大学
MTB-18-S1	喜友名秀策		2	21 - 13	21 - 14		0	首藤 剛
MTB-18-S2	三谷 敬幸		2	21 - 17	21 - 16		0	友枝 慧
MTB-18-D1	森重 克紘	喜友名秀策	2	21 - 11	21 - 12		0	首藤 剛 水町 維基
MTB-18-D2	田岡 晃治	渡部 佑也						枅鏡 兼児 友枝 慧
MTB-18-S3	森重 克紘							枅鏡 兼児
MTB-19	九州国際大学A		3				0	崇城大学
MTB-19-S1	平田真一郎		2	21 - 15	21 - 9		0	小松 広明
MTB-19-S2	小埜 哲平		2	21 - 10	21 - 18		0	岩永 明輝
MTB-19-D1	松村 隆寛	平田真一郎	2	21 - 4	21 - 6		0	阪本 明優 坂本 明良
MTB-19-D2	安田 啓太	江口 昂佑						岩永 明輝 山下雄太郎
MTB-19-S3	松村 隆寛							山下雄太郎
MTB-20	久留米大学		3				2	広島大学
MTB-20-S1	濱田 圭翼		2	21 - 12	20 - 22	21 - 18	1	上木 貴史
MTB-20-S2	三谷 宜弘		2	21 - 17	21 - 15		0	佐田 貴幸
MTB-20-D1	長瀬 彰太	岩永 英	0	14 - 21	9 - 21		2	藤田 翔 谷川 智彦
MTB-20-D2	宮島 幸樹	三谷 宜弘	0	17 - 21	12 - 21		2	大迫 篤史 岡田 佳昌
MTB-20-S3	長瀬 彰太		2	21 - 9	21 - 18		0	谷川 智彦
MTB-21	松山大学		3				0	下関市立大学
MTB-21-S1	柳瀬 佑樹		2	21 - 8	21 - 14		0	藤原 馨
MTB-21-S2	三谷 彰彦		2	21 - 17	21 - 12		0	白坂 哲平
MTB-21-D1	猪木 彰大	木村 龍右	2	21 - 12	21 - 15		0	青柳 宏和 吉田 真人
MTB-21-D2	日野健太郎	柳瀬 佑樹						白坂 哲平 真木裕太郎
MTB-21-S3	日野健太郎							吉田 真人
MTB-22	九州国際大学A		3				1	東亜大学
MTB-22-S1	江口 昂佑		2	21 - 19	21 - 17		0	喜友名秀策
MTB-22-S2	平田真一郎		2	21 - 16	21 - 14		0	三谷 敬幸
MTB-22-D1	澤村 太	小埜 哲平	0	20 - 22	19 - 21		2	森重 克紘 喜友名秀策
MTB-22-D2	松村 隆寛	平田真一郎	2	21 - 15	21 - 16		0	田岡 晃治 渡部 佑也
MTB-22-S3	松村 隆寛							森重 克紘
MTB-23	松山大学		3				0	久留米大学
MTB-23-S1	三谷 彰彦		2	21 - 18	21 - 8		0	宮島 幸樹
MTB-23-S2	柳瀬 佑樹		2	21 - 17	21 - 9		0	三谷 宜弘
MTB-23-D1	三谷 彰彦	猪木 彰大	2	21 - 12	21 - 10		0	長瀬 彰太 岩永 英
MTB-23-D2	日野健太郎	柳瀬 佑樹						宮島 幸樹 樋渡 尚史
MTB-23-S3	日野健太郎							長瀬 彰太
MTB-24	九州国際大学A		3				2	松山大学
MTB-24-S1	松村 隆寛		2	21 - 12	23 - 21		0	日野健太郎
MTB-24-S2	江口 昂佑		0	14 - 21	12 - 21		2	三谷 彰彦
MTB-24-D1	松村 隆寛	平田真一郎	2	21 - 8	21 - 13		0	日野健太郎 柳瀬 佑樹
MTB-24-D2	澤村 太	小埜 哲平	0	12 - 21	20 - 22		2	三谷 彰彦 猪木 彰大
MTB-24-S3	平田真一郎		2	21 - 7	21 - 19		0	柳瀬 佑樹

# 種目：女子団体B

試合番号	大学名・選手名	得点				大学名・選手名	
	選手名	勝数	第1ゲーム	第2ゲーム	第3ゲーム	勝数	選手名
	A		A - B	A - B	A - B		B
WTB-1	九州産業大学	3				0	福岡女学院大学
WTB-1-S1	藤岡 未来	2	21 - 14	21 - 14		0	力武 紀子
WTB-1-S2	添野 弘恵	2	21 - 12	21 - 9		0	川本麻以子
WTB-1-D1	藤岡 未来 添野 弘恵	2	21 - 7	21 - 9		0	白木 実佳 林 真理
WTB-1-D2	倉原 雅美 平川 友理						力武 紀子 川本麻以子
WTB-1-S3	倉原 雅美						白木 実佳
WTB-2	鹿児島国際大学A	3				1	川崎医療福祉大学
WTB-2-S1	川村真奈美	1	16 - 21	21 - 15	17 - 21	2	松本 祐佳
WTB-2-S2	松田まなみ	2	21 - 11	21 - 7		0	長嶺友美子
WTB-2-D1	浜崎真理恵 川村真奈美	2	21 - 13	21 - 9		0	松本 祐佳 池上 舞
WTB-2-D2	松田まなみ 町島 元妹	2	21 - 15	21 - 12		0	中田 麻美 目黒 愛子
WTB-2-S3	浜崎真理恵						池上 舞
WTB-3	琉球大学	3				0	山口大学B
WTB-3-S1	比嘉 理乃	2	21 - 9	21 - 10		0	弘田 智
WTB-3-S2	安里 美穂	2	21 - 6	21 - 11		0	朱 美恵
WTB-3-D1	津嘉山ゆい 上山 夏海	2	21 - 9	21 - 12		0	坪井 香奈 松田 祥世
WTB-3-D2	比嘉 理乃 安里 美穂						弘田 智 朱 美恵
WTB-3-S3	上山 夏海						坪井 香奈
WTB-4	鹿児島国際大学B	3				2	崇城大学
WTB-4-S1	有野佳奈子	2	21 - 12	21 - 13		0	富田 陽子
WTB-4-S2	関下 恵	0	13 - 21	13 - 21		2	下津 理穂
WTB-4-D1	別府 希 宮脇ゆかり	2	21 - 16	21 - 14		0	富田 陽子 寺本 絵美
WTB-4-D2	有野佳奈子 比良 泉	1	19 - 21	21 - 19	19 - 21	2	下津 理穂 和田麻里世
WTB-4-S3	比良 泉	2	21 - 10	21 - 14		0	寺本 絵美
WTB-5	西南学院大学	3				1	岡山大学
WTB-5-S1	宮崎 裕子	0	18 - 21	15 - 21		2	島崎 啓恵
WTB-5-S2	石田麻衣子	2	21 - 17	21 - 10		0	松浦 展子
WTB-5-D1	野田紗百合 宮崎 裕子	2	23 - 21	21 - 8		0	吉井奈緒子 坂本有妃菜
WTB-5-D2	石田麻衣子 岩下 香織	2	21 - 18	21 - 19		0	島崎 啓恵 松浦 展子
WTB-5-S3	野田紗百合						坂本有妃菜
WTB-6	福岡大学	3				0	宮崎大学
WTB-6-S1	小谷優花	2	21 - 13	21 - 12		0	松永 麻依
WTB-6-S2	生部由香里	2	21 - 9	21 - 6		0	村上 優子
WTB-6-D1	泊 しのぶ 国吉真規子	2	21 - 12	21 - 11		0	石丸奈々美 比嘉優美子
WTB-6-D2	生部由香里 小谷優花						松永 麻依 村上 優子
WTB-6-S3	泊 しのぶ						石丸奈々美
WTB-7	下関市立大学	3				2	九州産業大学
WTB-7-S1	池田 直子	0	10 - 21	18 - 21		2	藤岡 未来
WTB-7-S2	高橋 慶子	2	21 - 18	16 - 21	21 - 18	1	添野 弘恵
WTB-7-D1	池田 直子 月谷ひとみ	0	12 - 21	9 - 21		2	藤岡 未来 添野 弘恵
WTB-7-D2	松本 美穂 高橋 慶子	2	21 - 10	21 - 10		0	倉原 雅美 平川 友理
WTB-7-S3	松本 美穂	2	21 - 8	21 - 11		0	倉原 雅美
WTB-8	鹿児島国際大学A	3				2	琉球大学
WTB-8-S1	川村真奈美	0	16 - 21	21 - 23		2	津嘉山ゆい
WTB-8-S2	松田まなみ	0	16 - 21	16 - 21		2	比嘉 理乃
WTB-8-D1	浜崎真理恵 川村真奈美	2	21 - 17	14 - 21	24 - 22	1	津嘉山ゆい 上山 夏海
WTB-8-D2	松田まなみ 町島 元妹	2	21 - 15	14 - 21	21 - 17	1	比嘉 理乃 安里 美穂
WTB-8-S3	浜崎真理恵	2	21 - 15	21 - 13		0	上山 夏海

# 種目：女子団体B

試合番号	大学名・選手名	得点					大学名・選手名
	選手名	勝数	第1ゲーム	第2ゲーム	第3ゲーム	勝数	選手名
	A		A - B	A - B	A - B		B
WTB-9	西南学院大学	3				0	鹿児島国際大学B
WTB-9-S1	野田紗百合	2	21 - 9	21 - 5		0	関下 恵
WTB-9-S2	宮崎 裕子	2	21 - 7	21 - 8		0	比良 泉
WTB-9-D1	石田麻衣子 岩下 香織	2	21 - 19	21 - 13		0	別府 希 宮脇ゆかり
WTB-9-D2	野田紗百合 宮崎 裕子						有野佳奈子 比良 泉
WTB-9-S3	石田麻衣子						有野佳奈子
WTB-10	福岡大学	3				0	山口大学A
WTB-10-S1	国吉真規子	2	21 - 3	21 - 7		0	山口真里奈
WTB-10-S2	泊 しのぶ	2	21 - 2	21 - 3		0	長尾 章子
WTB-10-D1	生部由香里 小谷優花	2	21 - 4	21 - 2		0	厚東佳奈枝 藤村 紗貴
WTB-10-D2	泊 しのぶ 国吉真規子						山口真里奈 長尾 章子
WTB-10-S3	生部由香里						藤村 紗貴
WTB-11	下関市立大学	3				1	鹿児島国際大学A
WTB-11-S1	高橋 慶子	2	21 - 12	21 - 10		0	浜崎真理恵
WTB-11-S2	松本 美穂	2	21 - 17	21 - 19		0	川村真奈美
WTB-11-D1	池田 直子 月谷ひとみ	1	21 - 16	15 - 21	19 - 21	2	浜崎真理恵 川村真奈美
WTB-11-D2	松本 美穂 高橋 慶子	2	21 - 10	21 - 5		0	松田まなみ 町島 元妹
WTB-11-S3	池田 直子						松田まなみ
WTB-12	福岡大学	3				0	西南学院大学
WTB-12-S1	小谷優花	2	21 - 11	21 - 17		0	石田麻衣子
WTB-12-S2	国吉真規子	2	21 - 12	21 - 12		0	岩下 香織
WTB-12-D1	泊 しのぶ 生部由香里	2	21 - 9	21 - 10		0	野田紗百合 宮崎 裕子
WTB-12-D2	国吉真規子 小谷優花						石田麻衣子 岩下 香織
WTB-12-S3	泊 しのぶ						宮崎 裕子
WTB-13	福岡大学	3				1	下関市立大学
WTB-13-S1	泊 しのぶ	1	15 - 21	21 - 15	11 - 21	2	高橋 慶子
WTB-13-S2	生部由香里	2	21 - 6	21 - 13		0	松本 美穂
WTB-13-D1	国吉真規子 小谷優花	2	21 - 4	21 - 8		0	池田 直子 月谷ひとみ
WTB-13-D2	泊 しのぶ 生部由香里	2	21 - 13	21 - 12		0	松本 美穂 高橋 慶子
WTB-13-S3	国吉真規子						池田 直子

◇ M S A 1 ◇

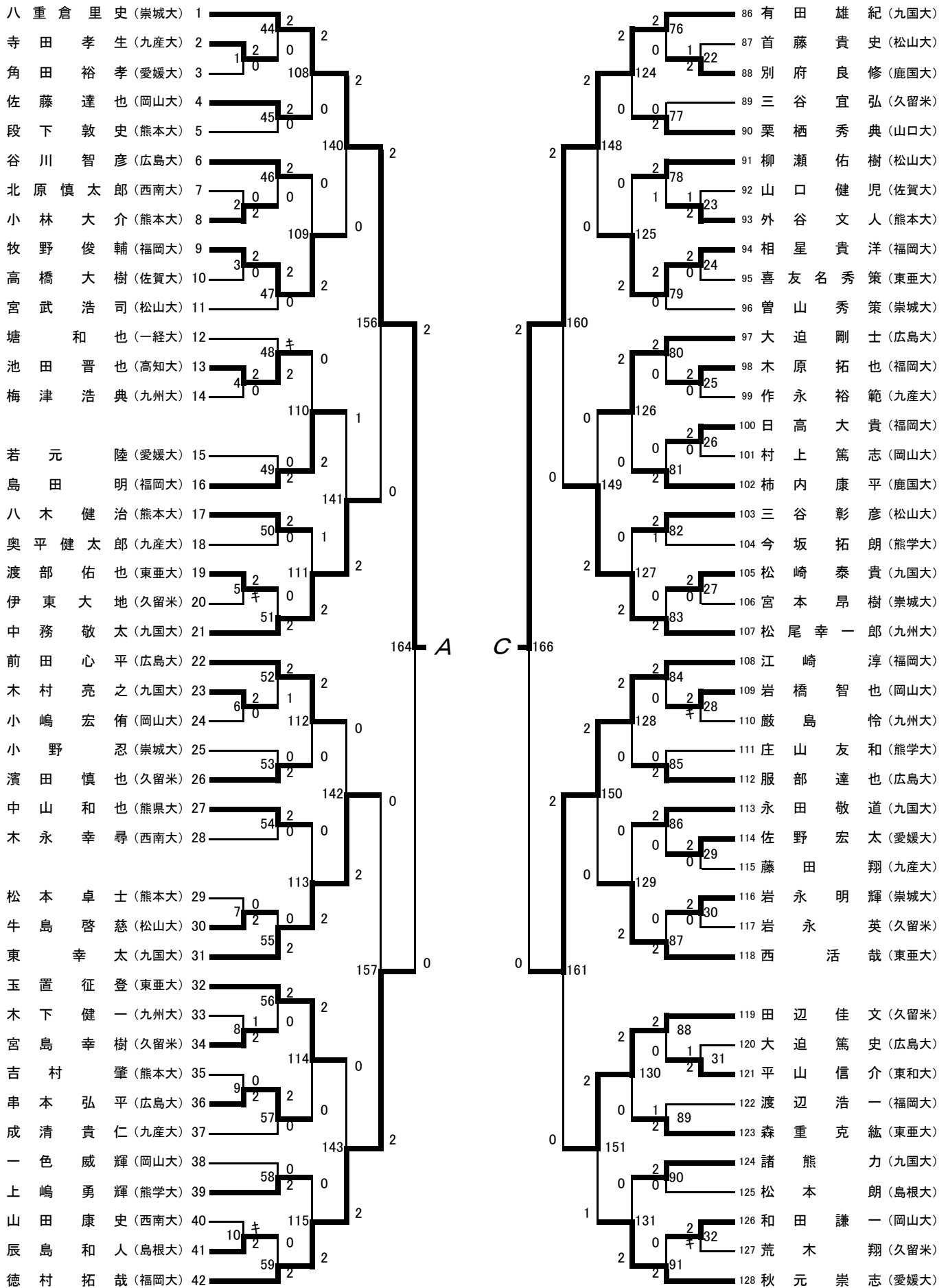

◇ M S A 2 ◇

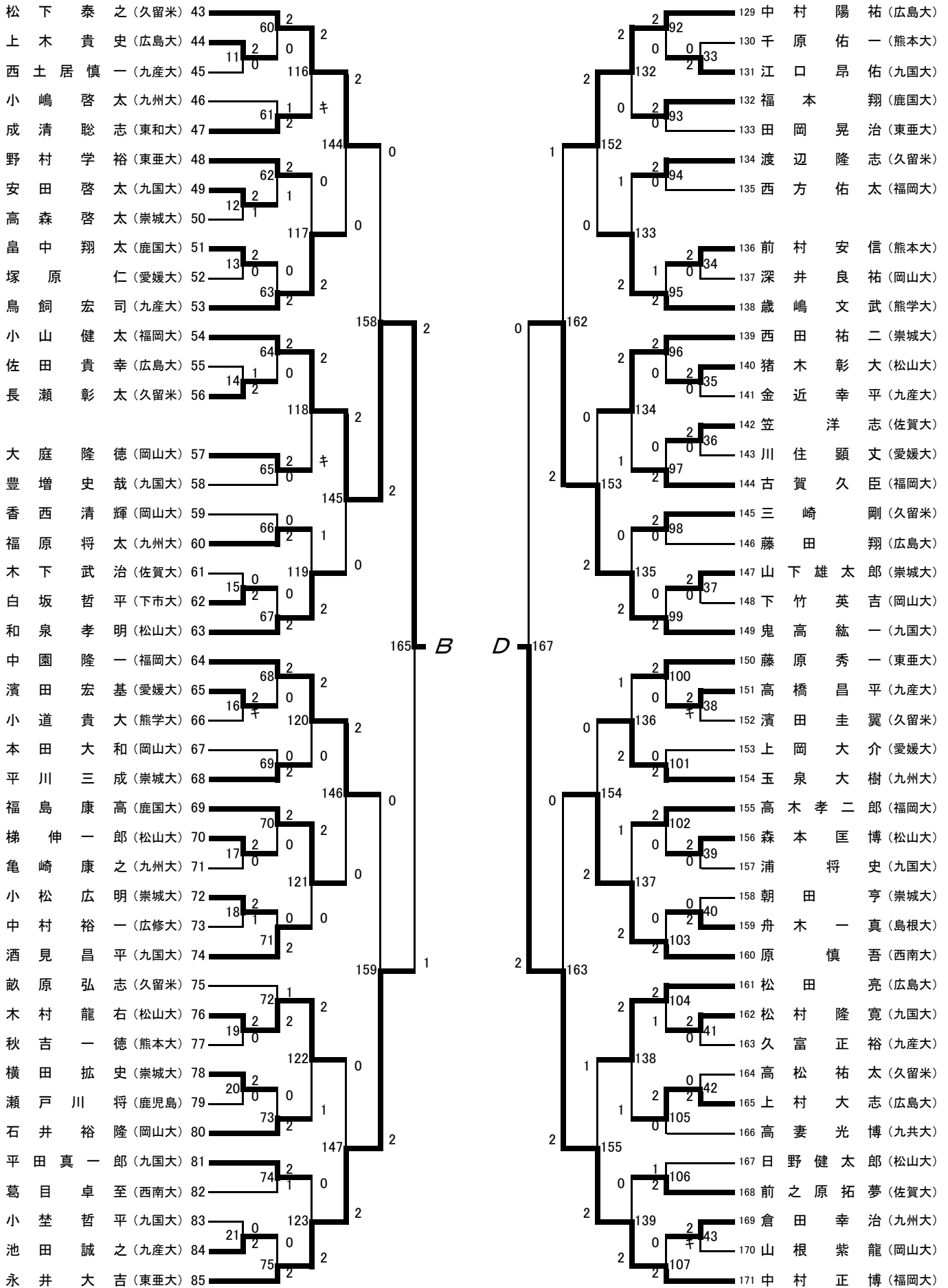



## 種目:男子個人単A

P-1

試合番号	選手名	試合結果					選手名
		勝数	第1ゲーム	第2ゲーム	第3ゲーム	勝数	
MSA-1	寺田 孝生(九産大)	2	21 - 13	21 - 18		0	角田 裕孝(愛媛大)
MSA-2	小林 大介(熊本大)	2	21 - 19	21 - 13		0	北原慎太郎(西南大)
MSA-3	牧野 俊輔(福岡大)	2	21 - 13	21 - 5		0	高橋 大樹(佐賀大)
MSA-4	池田 晋也(高知大)	2	21 - 19	21 - 11		0	梅津 浩典(九州大)
MSA-5	渡部 佑也(東亜大)	2				キ	伊東 大地(久留米)
MSA-6	木村 亮之(九国大)	2	21 - 15	21 - 11		0	小嶋 宏侑(岡山大)
MSA-7	牛島 啓慈(松山大)	2	21 - 19	21 - 10		0	松本 卓士(熊本大)
MSA-8	宮島 幸樹(久留米)	2	21 - 18	16 - 21	21 - 19	1	木下 健一(九州大)
MSA-9	串本 弘平(広島大)	2	21 - 11	21 - 11		0	吉村 肇(熊本大)
MSA-10	辰島 和人(島根大)	2				キ	山田 康史(西南大)
MSA-11	上木 貴史(広島大)	2	21 - 11	21 - 17		0	西土居慎一(九産大)
MSA-12	安田 啓太(九国大)	2	20 - 22	21 - 19	21 - 18	1	高森 啓太(崇城大)
MSA-13	畠中 翔太(鹿国大)	2	21 - 18	21 - 16		0	塚原 仁(愛媛大)
MSA-14	長瀬 彰太(久留米)	2	21 - 7	14 - 21	21 - 10	1	佐田 貴幸(広島大)
MSA-15	白坂 哲平(下市大)	2	21 - 13	21 - 11		0	木下 武治(佐賀大)
MSA-16	濱田 宏基(愛媛大)	2				キ	小嶋 貴大(熊学大)
MSA-17	梯 伸一郎(松山大)	2	21 - 18	21 - 17		0	亀崎 康之(九州大)
MSA-18	小松 広明(崇城大)	2	20 - 22	21 - 10	21 - 8	1	中村 裕一(広修大)
MSA-19	木村 龍右(松山大)	2	21 - 13	21 - 15		0	秋吉 一徳(熊本大)
MSA-20	横田 拓史(崇城大)	2	21 - 14	21 - 16		0	瀬戸川 将(鹿児島)
MSA-21	池田 誠之(九産大)	2	21 - 16	21 - 13		0	小埜 哲平(九国大)
MSA-22	別府 良修(鹿国大)	2	21 - 15	12 - 21	21 - 12	1	首藤 貴史(松山大)
MSA-23	外谷 文人(熊本大)	2	21 - 11	16 - 21	22 - 20	1	山口 健児(佐賀大)
MSA-24	相星 貴洋(福岡大)	2	21 - 17	21 - 17		0	喜友名秀策(東亜大)
MSA-25	木原 拓也(福岡大)	2	21 - 9	21 - 8		0	作永 裕範(九産大)
MSA-26	日高 大貴(福岡大)	2	21 - 9	21 - 15		0	村上 篤志(岡山大)
MSA-27	松崎 泰貴(九国大)	2	21 - 18	21 - 12		0	宮本 昂樹(崇城大)
MSA-28	岩橋 智也(岡山大)	2				キ	巖島 怜(九州大)
MSA-29	佐野 宏太(愛媛大)	2	21 - 14	21 - 8		0	藤田 翔(九産大)
MSA-30	岩永 明輝(崇城大)	2	21 - 16	21 - 17		0	岩永 英(久留米)
MSA-31	平山 信介(東和大)	2	18 - 21	21 - 19	21 - 14	1	大迫 篤史(広島大)
MSA-32	和田 謙一(岡山大)	2				キ	荒木 翔(久留米)
MSA-33	江口 昂佑(九国大)	2	21 - 5	21 - 14		0	千原 佑一(熊本大)
MSA-34	前村 安信(熊本大)	2	21 - 15	21 - 19		0	深井 良祐(岡山大)
MSA-35	猪木 彰大(松山大)	2	21 - 13	21 - 15		0	金近 幸平(九産大)
MSA-36	笠 洋志(佐賀大)	2	21 - 16	21 - 10		0	川住 顕文(愛媛大)
MSA-37	山下雄太郎(崇城大)	2	21 - 18	21 - 16		0	下竹 英吉(岡山大)
MSA-38	高橋 昌平(九産大)	2				キ	濱田 圭翼(久留米)
MSA-39	森本 匡博(松山大)	2	21 - 14	21 - 15		0	浦 将史(九国大)
MSA-40	舟木 一真(島根大)	2	21 - 19	21 - 16		0	朝田 亨(崇城大)
MSA-41	松村 隆寛(九国大)	2	21 - 5	21 - 5		0	久富 正裕(九産大)
MSA-42	上村 大志(広島大)	2	21 - 10	21 - 4		0	高松 祐太(久留米)
MSA-43	倉田 幸治(九州大)	2				キ	山根 紫龍(岡山大)
MSA-44	八重倉 里史(崇城大)	2	21 - 0	21 - 7		0	寺田 孝生(九産大)
MSA-45	佐藤 達也(岡山大)	2	21 - 10	21 - 14		0	段下 敦史(熊本大)
MSA-46	谷川 智彦(広島大)	2	21 - 18	21 - 16		0	小林 大介(熊本大)
MSA-47	牧野 俊輔(福岡大)	2	21 - 14	21 - 13		0	宮武 浩司(松山大)
MSA-48	池田 晋也(高知大)	2				キ	塘 和也(一経大)
MSA-49	島田 明(福岡大)	2	21 - 10	21 - 8		0	若元 陸(愛媛大)
MSA-50	八木 健治(熊本大)	2	21 - 19	21 - 7		0	奥平健太郎(九産大)

## 種目:男子個人単A

P-2

試合番号	選手名	試合結果					選手名
		勝数	第1ゲーム	第2ゲーム	第3ゲーム	勝数	
MSA-51	中務 敬太(九国大)	2	21 - 17	21 - 14		0	渡部 佑也(東亜大)
MSA-52	前田 心平(広島大)	2	12 - 21	21 - 13	21 - 11	1	木村 亮之(九国大)
MSA-53	濱田 慎也(久留米)	2	21 - 18	21 - 14		0	小野 忍(崇城大)
MSA-54	中山 和也(熊本大)	2	21 - 12	21 - 9		0	木永 幸尋(西南大)
MSA-55	東 幸太(九国大)	2	21 - 19	21 - 19		0	牛島 啓慈(松山大)
MSA-56	玉置 征登(東亜大)	2	21 - 17	21 - 13		0	宮島 幸樹(久留米)
MSA-57	串本 弘平(広島大)	2	21 - 14	21 - 19		0	成清 貴仁(九産大)
MSA-58	上嶋 勇輝(熊学大)	2	21 - 19	21 - 10		0	一色 威輝(岡山大)
MSA-59	徳村 拓哉(福岡大)	2	21 - 9	21 - 12		0	辰島 和人(島根大)
MSA-60	松下 泰之(久留米)	2	21 - 15	21 - 9		0	上木 貴史(広島大)
MSA-61	成清 聡志(東和大)	2	21 - 10	19 - 21	21 - 19	1	小嶋 啓太(九州大)
MSA-62	野村 学裕(東亜大)	2	14 - 21	21 - 9	21 - 13	1	安田 啓太(九国大)
MSA-63	鳥飼 宏司(九産大)	2	21 - 14	21 - 8		0	畠中 翔太(鹿国大)
MSA-64	小山 健太(福岡大)	2	21 - 14	21 - 15		0	長瀬 彰太(久留米)
MSA-65	大庭 隆徳(岡山大)	2	21 - 18	21 - 14		0	豊増 史哉(九国大)
MSA-66	福原 将太(九州大)	2	21 - 8	21 - 12		0	香西 清輝(岡山大)
MSA-67	和泉 孝明(松山大)	2	21 - 8	21 - 16		0	白坂 哲平(下市大)
MSA-68	中園 隆一(福岡大)	2	21 - 9	21 - 7		0	濱田 宏基(愛媛大)
MSA-69	平川 三成(崇城大)	2	21 - 11	21 - 7		0	本田 大和(岡山大)
MSA-70	福島 康高(鹿国大)	2	21 - 16	21 - 11		0	梯 伸一郎(松山大)
MSA-71	酒見 昌平(九国大)	2	21 - 18	21 - 16		0	小松 広明(崇城大)
MSA-72	木村 龍右(松山大)	2	16 - 21	21 - 16	21 - 19	1	畝原 弘志(久留米)
MSA-73	石井 裕隆(岡山大)	2	21 - 17	21 - 15		0	横田 拓史(崇城大)
MSA-74	平田真一郎(九国大)	2	20 - 22	21 - 11	21 - 8	1	葛目 卓至(西南大)
MSA-75	永井 大吉(東亜大)	2	21 - 18	21 - 16		0	池田 誠之(九産大)
MSA-76	有田 雄紀(九国大)	2	21 - 13	21 - 8		0	別府 良修(鹿国大)
MSA-77	栗栖 秀典(山口大)	2	21 - 9	21 - 14		0	三谷 宜弘(久留米)
MSA-78	柳瀬 佑樹(松山大)	2	21 - 17	20 - 22	21 - 18	1	外谷 文人(熊本大)
MSA-79	相星 貴洋(福岡大)	2	21 - 16	21 - 13		0	皆山 秀策(崇城大)
MSA-80	大迫 剛士(広島大)	2	21 - 8	21 - 14		0	木原 拓也(福岡大)
MSA-81	柿内 康平(鹿国大)	2	21 - 18	21 - 15		0	日高 大貴(福岡大)
MSA-82	三谷 彰彦(松山大)	2	21 - 17	13 - 21	21 - 15	1	今坂 拓朗(熊学大)
MSA-83	松尾幸一郎(九州大)	2	21 - 12	21 - 18		0	松崎 泰貴(九国大)
MSA-84	江崎 淳(福岡大)	2	21 - 13	21 - 8		0	岩橋 智也(岡山大)
MSA-85	服部 達也(広島大)	2	21 - 19	21 - 18		0	庄山 友和(熊学大)
MSA-86	永田 敬道(九国大)	2	21 - 12	21 - 16		0	佐野 宏太(愛媛大)
MSA-87	西 活哉(東亜大)	2	21 - 9	21 - 8		0	岩永 明輝(崇城大)
MSA-88	田辺 佳文(久留米)	2	21 - 12	21 - 9		0	平山 信介(東和大)
MSA-89	森重 克紘(東亜大)	2	21 - 19	19 - 21	21 - 16	1	渡辺 浩一(福岡大)
MSA-90	諸熊 力(九国大)	2	21 - 15	21 - 11		0	松本 朗(島根大)
MSA-91	秋元 崇志(愛媛大)	2	21 - 7	21 - 9		0	和田 謙一(岡山大)
MSA-92	中村 陽祐(広島大)	2	21 - 13	21 - 11		0	江口 昂佑(九国大)
MSA-93	福本 翔(鹿国大)	2	21 - 18	21 - 19		0	田岡 晃治(東亜大)
MSA-94	渡辺 隆志(久留米)	2	21 - 10	21 - 8		0	西方 佑太(福岡大)
MSA-95	歳嶋 文武(熊学大)	2	18 - 21	21 - 5	21 - 7	1	前村 安信(熊本大)
MSA-96	西田 祐二(崇城大)	2	21 - 13	21 - 14		0	猪木 彰大(松山大)
MSA-97	古賀 久臣(福岡大)	2	21 - 7	21 - 19		0	笠 洋志(佐賀大)
MSA-98	三崎 剛(久留米)	2	21 - 10	21 - 13		0	藤田 翔(広島大)
MSA-99	鬼高 紘一(九国大)	2	21 - 12	21 - 18		0	山下雄太郎(崇城大)
MSA-100	藤原 秀一(東亜大)	2	21 - 11	21 - 6		0	高橋 昌平(九産大)

## 種目:男子個人単A

P-3

試合番号	選手名	試合結果					選手名
		勝数	第1ゲーム	第2ゲーム	第3ゲーム	勝数	
MSA-101	玉泉 大樹(九州大)	2	21 - 16	21 - 17		0	上岡 大介(愛媛大)
MSA-102	高木孝二郎(福岡大)	2	21 - 14	21 - 19		0	森本 匡博(松山大)
MSA-103	原 慎吾(西南大)	2	21 - 14	21 - 7		0	舟木 一真(島根大)
MSA-104	松田 亮(広島大)	2	17 - 21	21 - 16	21 - 16	1	松村 隆寛(九国大)
MSA-105	上村 大志(広島大)	2	21 - 13	21 - 17		0	高妻 光博(九共大)
MSA-106	前之原拓夢(佐賀大)	2	21 - 17	14 - 21	21 - 17	1	日野健太郎(松山大)
MSA-107	中村 正博(福岡大)	2	21 - 9	21 - 6		0	倉田 幸治(九州大)
MSA-108	八重倉 里史(崇城大)	2	21 - 10	21 - 8		0	佐藤 達也(岡山大)
MSA-109	牧野 俊輔(福岡大)	2	21 - 10	21 - 9		0	谷川 智彦(広島大)
MSA-110	島田 明(福岡大)	2	21 - 15	21 - 15		0	池田 晋也(高知大)
MSA-111	中務 敬太(九国大)	2	21 - 13	14 - 21	21 - 17	1	八木 健治(熊本大)
MSA-112	前田 心平(広島大)	2	21 - 15	21 - 18		0	濱田 慎也(久留米)
MSA-113	東 幸太(九国大)	2	21 - 16	21 - 18		0	中山 和也(熊本大)
MSA-114	玉置 征登(東亜大)	2	21 - 18	21 - 17		0	串本 弘平(広島大)
MSA-115	徳村 拓哉(福岡大)	2	21 - 10	21 - 11		0	上嶋 勇輝(熊学大)
MSA-116	松下 泰之(久留米)	2				キ	成清 聡志(東和大)
MSA-117	鳥飼 宏司(九産大)	2	21 - 19	21 - 15		0	野村 学裕(東亜大)
MSA-118	小山 健太(福岡大)	2				キ	大庭 隆徳(岡山大)
MSA-119	和泉 孝明(松山大)	2	21 - 14	12 - 21	21 - 19	1	福原 将太(九州大)
MSA-120	中園 隆一(福岡大)	2	21 - 15	21 - 12		0	平川 三成(崇城大)
MSA-121	福島 康高(鹿国大)	2	21 - 18	21 - 17		0	酒見 昌平(九国大)
MSA-122	木村 龍右(松山大)	2	11 - 21	22 - 20	21 - 18	1	石井 裕隆(岡山大)
MSA-123	永井 大吉(東亜大)	2	22 - 20	21 - 19		0	平田真一郎(九国大)
MSA-124	有田 雄紀(九国大)	2	21 - 17	21 - 17		0	栗栖 秀典(山口大)
MSA-125	相星 貴洋(福岡大)	2	21 - 19	21 - 13		0	柳瀬 佑樹(松山大)
MSA-126	大迫 剛士(広島大)	2	21 - 18	21 - 16		0	柿内 康平(鹿国大)
MSA-127	松尾幸一郎(九州大)	2	21 - 11	21 - 15		0	三谷 彰彦(松山大)
MSA-128	江崎 淳(福岡大)	2	21 - 13	21 - 9		0	服部 達也(広島大)
MSA-129	西 活哉(東亜大)	2	21 - 16	21 - 14		0	永田 敬道(九国大)
MSA-130	田辺 佳文(久留米)	2	21 - 6	21 - 7		0	森重 克紘(東亜大)
MSA-131	秋元 崇志(愛媛大)	2	21 - 12	21 - 11		0	諸熊 力(九国大)
MSA-132	中村 陽祐(広島大)	2	21 - 5	21 - 15		0	福本 翔(鹿国大)
MSA-133	歳嶋 文武(熊学大)	2	22 - 20	12 - 21	21 - 16	1	渡辺 隆志(久留米)
MSA-134	西田 祐二(崇城大)	2	11 - 21	30 - 28	23 - 21	1	古賀 久臣(福岡大)
MSA-135	鬼高 紘一(九国大)	2	21 - 14	21 - 15		0	三崎 剛(久留米)
MSA-136	玉泉 大樹(九州大)	2	22 - 20	23 - 25	21 - 12	1	藤原 秀一(東亜大)
MSA-137	原 慎吾(西南大)	2	21 - 17	16 - 21	21 - 11	1	高木孝二郎(福岡大)
MSA-138	松田 亮(広島大)	2	21 - 16	13 - 21	21 - 14	1	上村 大志(広島大)
MSA-139	中村 正博(福岡大)	2	21 - 12	21 - 12		0	前之原拓夢(佐賀大)
MSA-140	八重倉 里史(崇城大)	2	21 - 7	21 - 17		0	牧野 俊輔(福岡大)
MSA-141	中務 敬太(九国大)	2	12 - 21	21 - 9	21 - 17	1	島田 明(福岡大)
MSA-142	東 幸太(九国大)	2	21 - 15	21 - 10		0	前田 心平(広島大)
MSA-143	徳村 拓哉(福岡大)	2	21 - 16	21 - 10		0	玉置 征登(東亜大)
MSA-144	松下 泰之(久留米)	2	21 - 14	22 - 20		0	鳥飼 宏司(九産大)
MSA-145	小山 健太(福岡大)	2	22 - 20	21 - 17		0	和泉 孝明(松山大)
MSA-146	中園 隆一(福岡大)	2	21 - 17	21 - 15		0	福島 康高(鹿国大)
MSA-147	永井 大吉(東亜大)	2	21 - 13	21 - 19		0	木村 龍右(松山大)
MSA-148	有田 雄紀(九国大)	2	25 - 23	21 - 15		0	相星 貴洋(福岡大)
MSA-149	松尾幸一郎(九州大)	2	24 - 22	21 - 9		0	大迫 剛士(広島大)
MSA-150	江崎 淳(福岡大)	2	21 - 17	21 - 12		0	西 活哉(東亜大)

## 種目:男子個人単A

試合番号	選手名	試合結果					選手名
		勝数	第1ゲーム	第2ゲーム	第3ゲーム	勝数	
MSA-151	田辺 佳文(久留米)	2	21 - 11	18 - 21	21 - 15	1	秋元 崇志(愛媛大)
MSA-152	中村 陽祐(広島大)	2	21 - 11	21 - 8		0	歳嶋 文武(熊学大)
MSA-153	鬼高 紘一(九国大)	2	23 - 21	21 - 19		0	西田 祐二(崇城大)
MSA-154	原 慎吾(西南大)	2	21 - 17	27 - 25		0	玉泉 大樹(九州大)
MSA-155	中村 正博(福岡大)	2	10 - 21	21 - 17	21 - 7	1	松田 亮(広島大)
MSA-156	八重倉 里史(崇城大)	2	21 - 19	21 - 17		0	中務 敬太(九国大)
MSA-157	徳村 拓哉(福岡大)	2	21 - 9	21 - 17		0	東 幸太(九国大)
MSA-158	小山 健太(福岡大)	2	23 - 21	21 - 13		0	松下 泰之(久留米)
MSA-159	永井 大吉(東亜大)	2	21 - 19	21 - 11		0	中園 隆一(福岡大)
MSA-160	有田 雄紀(九国大)	2	21 - 15	21 - 17		0	松尾幸一郎(九州大)
MSA-161	江崎 淳(福岡大)	2	21 - 17	13 - 21	21 - 12	1	田辺 佳文(久留米)
MSA-162	鬼高 紘一(九国大)	2	21 - 15	15 - 21	21 - 17	1	中村 陽祐(広島大)
MSA-163	中村 正博(福岡大)	2	21 - 14	21 - 19		0	原 慎吾(西南大)
MSA-164	八重倉 里史(崇城大)	2	26 - 24	21 - 19		0	徳村 拓哉(福岡大)
MSA-165	小山 健太(福岡大)	2	10 - 21	21 - 18	21 - 17	1	永井 大吉(東亜大)
MSA-166	有田 雄紀(九国大)	2	21 - 15	21 - 17		0	江崎 淳(福岡大)
MSA-167	中村 正博(福岡大)	2	21 - 12	21 - 11		0	鬼高 紘一(九国大)
MSA-168	小山 健太(福岡大)	2	12 - 21	21 - 15	21 - 16	1	八重倉 里史(崇城大)
MSA-169	中村 正博(福岡大)	2	21 - 19	21 - 17		0	有田 雄紀(九国大)
MSA-170	中村 正博(福岡大)	2	28 - 26	21 - 14		0	小山 健太(福岡大)

◇ W S A ◇

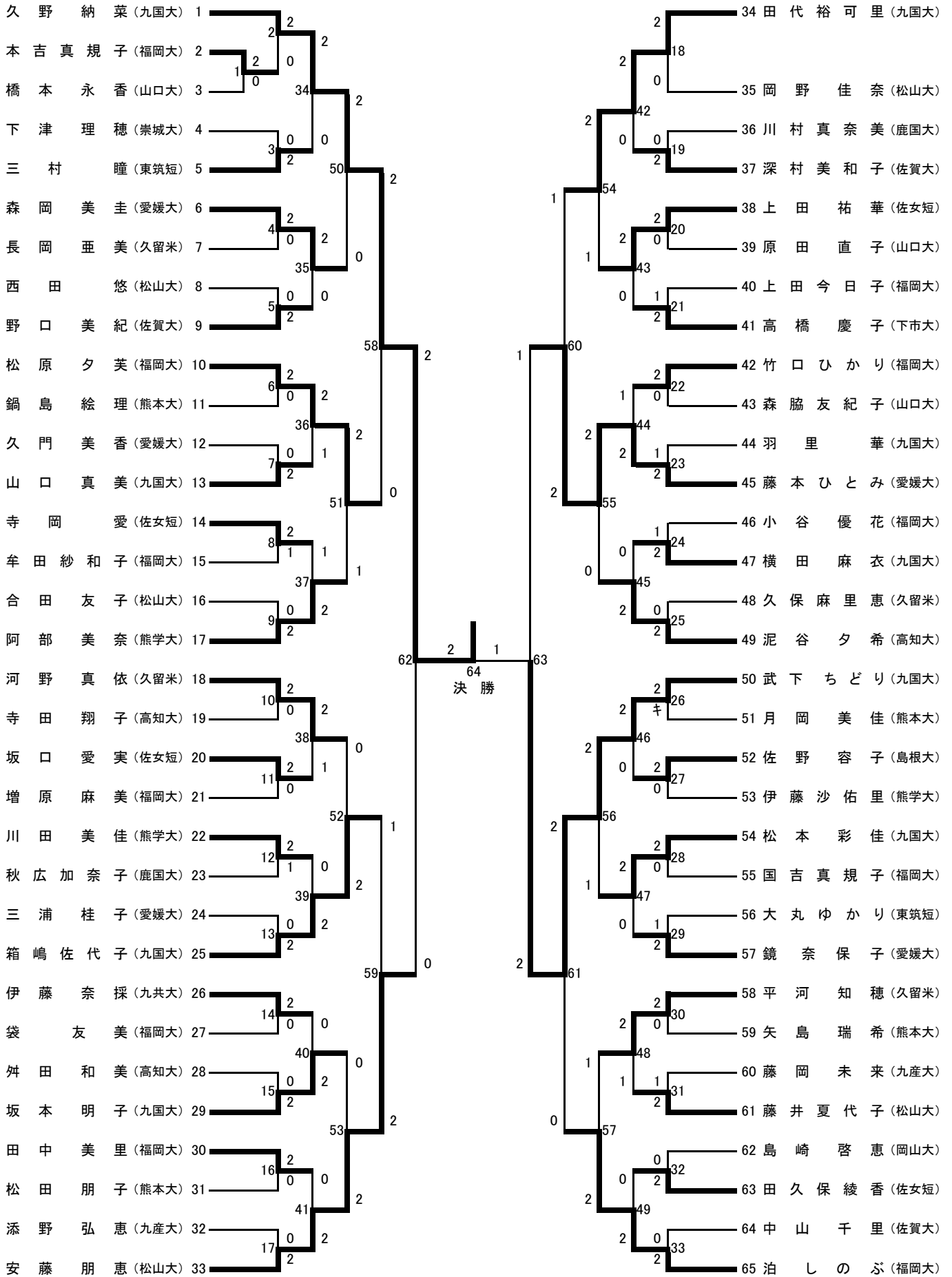

## 種目:女子個人単A

P-1

試合番号	選手名	試合結果					選手名
		勝数	第1ゲーム	第2ゲーム	第3ゲーム	勝数	
WSA-1	本吉真規子(福岡大)	2	21 - 12	21 - 9		0	橋本 永香(山口大)
WSA-2	久野 納菜(九国大)	2	21 - 7	21 - 11		0	本吉真規子(福岡大)
WSA-3	三村 瞳(東筑短)	2	21 - 13	21 - 10		0	下津 理穂(崇城大)
WSA-4	森岡 美圭(愛媛大)	2	21 - 15	21 - 14		0	長岡 亜美(久留米)
WSA-5	野口 美紀(佐賀大)	2	21 - 5	21 - 11		0	西田 悠(松山大)
WSA-6	松原 夕美(福岡大)	2	21 - 10	21 - 10		0	鍋島 絵理(熊本大)
WSA-7	山口 真美(九国大)	2	21 - 15	21 - 10		0	久門 美香(愛媛大)
WSA-8	寺岡 愛(佐女短)	2	19 - 21	21 - 12	21 - 16	1	牟田紗和子(福岡大)
WSA-9	阿部 美奈(熊学大)	2	21 - 7	21 - 4		0	合田 友子(松山大)
WSA-10	河野 真依(久留米)	2	21 - 9	21 - 8		0	寺田 翔子(高知大)
WSA-11	坂口 愛実(佐女短)	2	21 - 13	21 - 16		0	増原 麻美(福岡大)
WSA-12	川田 美佳(熊学大)	2	15 - 21	21 - 14	21 - 18	1	秋広加奈子(鹿国大)
WSA-13	箱嶋佐代子(九国大)	2	21 - 13	21 - 8		0	三浦 桂子(愛媛大)
WSA-14	伊藤 奈採(九共大)	2	21 - 14	21 - 14		0	袋 友美(福岡大)
WSA-15	坂本 明子(九国大)	2	21 - 8	21 - 8		0	舛田 和美(高知大)
WSA-16	田中 美里(福岡大)	2	21 - 5	21 - 12		0	松田 朋子(熊本大)
WSA-17	安藤 朋恵(松山大)	2	21 - 8	21 - 12		0	添野 弘恵(九産大)
WSA-18	田代裕可里(九国大)	2	21 - 7	21 - 5		0	岡野 佳奈(松山大)
WSA-19	深村美和子(佐賀大)	2	21 - 11	21 - 17		0	川村真奈美(鹿国大)
WSA-20	上田 祐華(佐女短)	2	21 - 8	21 - 9		0	原田 直子(山口大)
WSA-21	高橋 慶子(下市大)	2	21 - 8	16 - 21	21 - 12	1	上田今日子(福岡大)
WSA-22	竹口ひかり(福岡大)	2	21 - 18	21 - 13		0	森脇友紀子(山口大)
WSA-23	藤本ひとみ(愛媛大)	2	19 - 21	24 - 22	21 - 9	1	羽里 華(九国大)
WSA-24	横田 麻衣(九国大)	2	15 - 21	21 - 8	21 - 19	1	小谷 優花(福岡大)
WSA-25	泥谷 夕希(高知大)	2	21 - 9	21 - 9		0	久保麻里恵(久留米)
WSA-26	武下 ちどり(九国大)	2				キ	月岡 美佳(熊本大)
WSA-27	佐野 容子(島根大)	2	21 - 12	21 - 11		0	伊藤沙佑里(熊学大)
WSA-28	松本 彩佳(九国大)	2	21 - 8	21 - 11		0	国吉真規子(福岡大)
WSA-29	鏡 奈保子(愛媛大)	2	21 - 15	20 - 22	21 - 14	1	大丸ゆかり(東筑短)
WSA-30	平河 知穂(久留米)	2	21 - 9	21 - 10		0	矢島 瑞希(熊本大)
WSA-31	藤井夏代子(松山大)	2	14 - 21	21 - 18	22 - 20	1	藤岡 未来(九産大)
WSA-32	田久保綾香(佐女短)	2	21 - 17	21 - 18		0	島崎 啓恵(岡山大)
WSA-33	泊 しのぶ(福岡大)	2	21 - 19	21 - 9		0	中山 千里(佐賀大)
WSA-34	久野 納菜(九国大)	2	21 - 1	21 - 3		0	三村 瞳(東筑短)
WSA-35	森岡 美圭(愛媛大)	2	21 - 5	21 - 13		0	野口 美紀(佐賀大)
WSA-36	松原 夕美(福岡大)	2	17 - 21	21 - 19	21 - 15	1	山口 真美(九国大)
WSA-37	阿部 美奈(熊学大)	2	15 - 21	21 - 12	21 - 16	1	寺岡 愛(佐女短)
WSA-38	河野 真依(久留米)	2	21 - 18	16 - 21	23 - 21	1	坂口 愛実(佐女短)
WSA-39	箱嶋佐代子(九国大)	2	21 - 12	21 - 14		0	川田 美佳(熊学大)
WSA-40	坂本 明子(九国大)	2	21 - 17	21 - 15		0	伊藤 奈採(九共大)
WSA-41	安藤 朋恵(松山大)	2	22 - 20	21 - 12		0	田中 美里(福岡大)
WSA-42	田代裕可里(九国大)	2	21 - 3	21 - 13		0	深村美和子(佐賀大)
WSA-43	上田 祐華(佐女短)	2	21 - 7	21 - 18		0	高橋 慶子(下市大)
WSA-44	藤本ひとみ(愛媛大)	2	21 - 15	10 - 21	21 - 16	1	竹口ひかり(福岡大)
WSA-45	泥谷 夕希(高知大)	2	21 - 19	21 - 16		0	横田 麻衣(九国大)
WSA-46	武下 ちどり(九国大)	2	21 - 12	21 - 8		0	佐野 容子(島根大)
WSA-47	松本 彩佳(九国大)	2	21 - 13	21 - 13		0	鏡 奈保子(愛媛大)
WSA-48	平河 知穂(久留米)	2	21 - 12	20 - 22	21 - 19	1	藤井夏代子(松山大)
WSA-49	泊 しのぶ(福岡大)	2	21 - 18	21 - 12		0	田久保綾香(佐女短)
WSA-50	久野 納菜(九国大)	2	21 - 10	21 - 9		0	森岡 美圭(愛媛大)

試合番号	選手名	試合結果					選手名
		勝数	第1ゲーム	第2ゲーム	第3ゲーム	勝数	
WSA-51	松原 夕美(福岡大)	2	13 - 21	21 - 15	21 - 11	1	阿部 美奈(熊学大)
WSA-52	箱嶋佐代子(九国大)	2	21 - 11	21 - 18		0	河野 真依(久留米)
WSA-53	安藤 朋恵(松山大)	2	21 - 8	21 - 8		0	坂本 明子(九国大)
WSA-54	田代裕可里(九国大)	2	15 - 21	21 - 17	21 - 13	1	上田 祐華(佐女短)
WSA-55	藤本ひとみ(愛媛大)	2	21 - 11	21 - 19		0	泥谷 夕希(高知大)
WSA-56	武下 ちどり(九国大)	2	18 - 21	21 - 16	21 - 19	1	松本 彩佳(九国大)
WSA-57	泊 しのぶ(福岡大)	2	21 - 16	21 - 23	22 - 20	1	平河 知穂(久留米)
WSA-58	久野 納菜(九国大)	2	21 - 13	21 - 15		0	松原 夕美(福岡大)
WSA-59	安藤 朋恵(松山大)	2	21 - 15	18 - 21	21 - 8	1	箱嶋佐代子(九国大)
WSA-60	藤本ひとみ(愛媛大)	2	12 - 21	21 - 12	21 - 19	1	田代裕可里(九国大)
WSA-61	武下 ちどり(九国大)	2	21 - 14	21 - 14		0	泊 しのぶ(福岡大)
WSA-62	久野 納菜(九国大)	2	27 - 25	21 - 12		0	安藤 朋恵(松山大)
WSA-63	武下 ちどり(九国大)	2	9 - 21	21 - 12	21 - 15	1	藤本ひとみ(愛媛大)
WSA-64	久野 納菜(九国大)	2	19 - 21	21 - 15	21 - 15	1	武下 ちどり(九国大)

◇ M D A 1 ◇

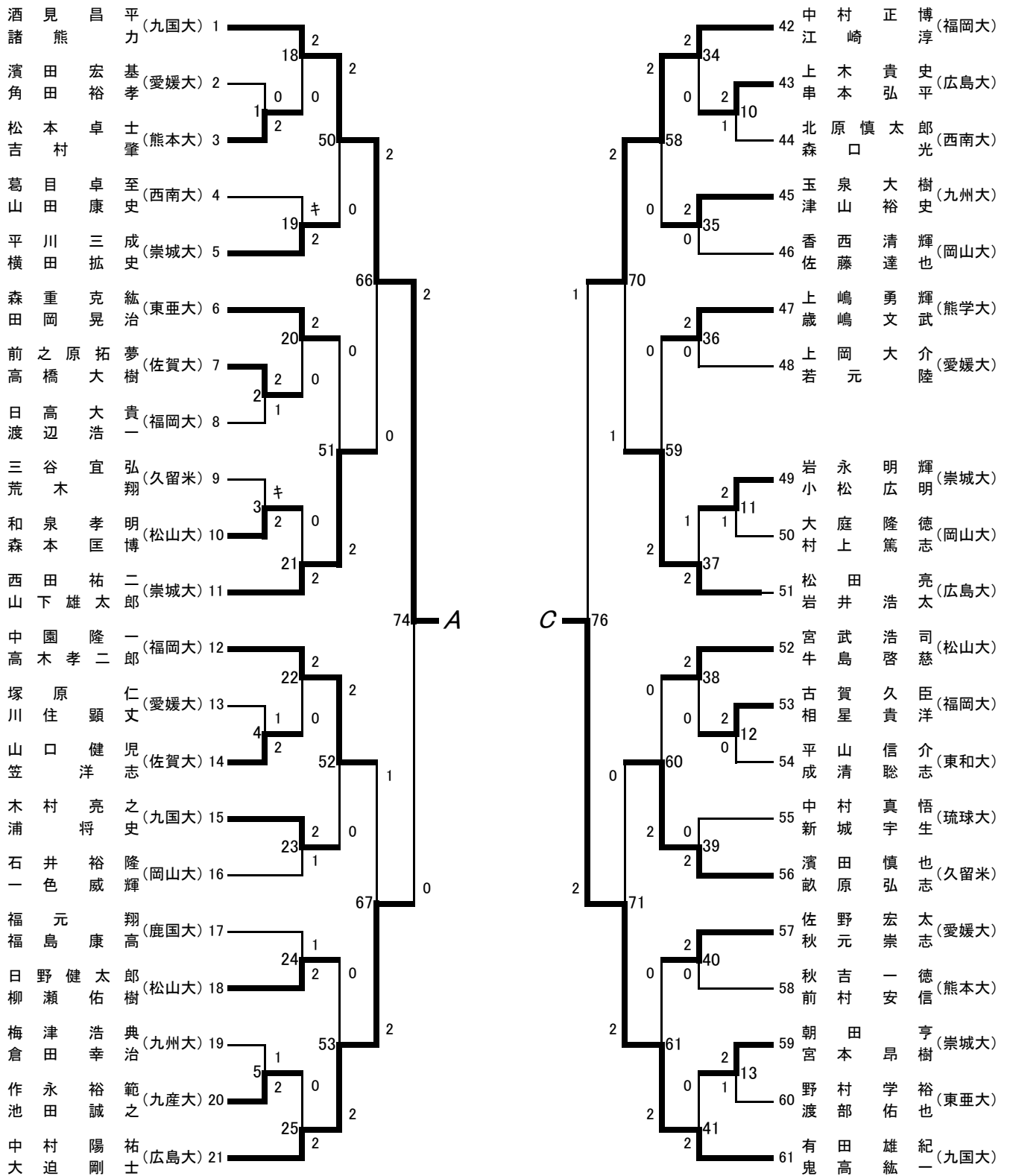



◇ M D A 2 ◇

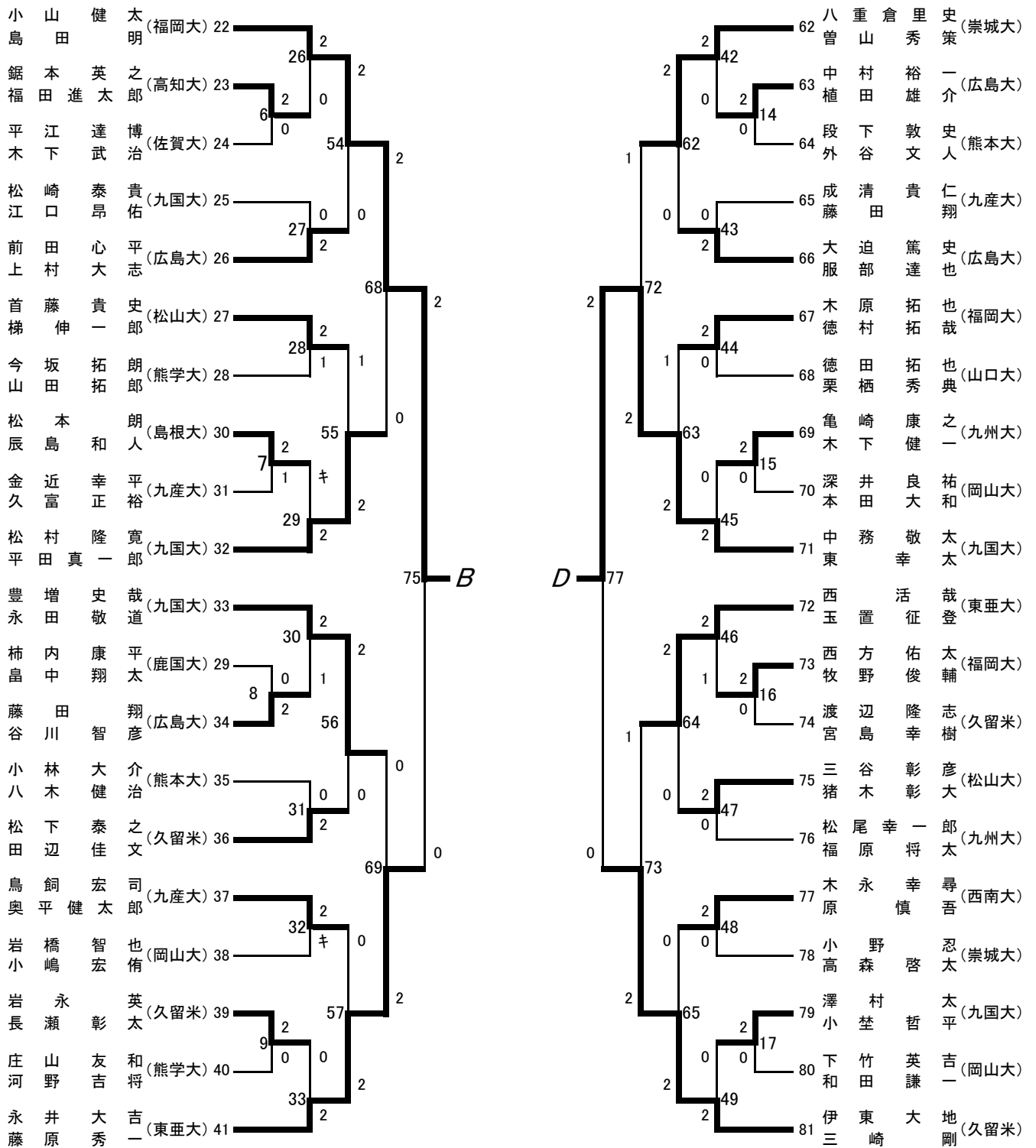

## 種目:男子個人複A

P-1

試合番号	選手名 学校名			試合結果					選手名 学校名		
				勝数	第1ゲーム	第2ゲーム	第3ゲーム	勝数			
MDA-1	松本 卓士	吉村 肇	(熊本大)	2	21 - 11	21 - 18		0	濱田 宏基	角田 裕孝	(愛媛大)
MDA-2	前之原拓夢	高橋 大樹	(佐賀大)	2	23 - 21	11 - 21	21 - 16	1	日高 大貴	渡辺 浩一	(福岡大)
MDA-3	和泉 孝明	森本 匡博	(松山大)	2	0 - 0	0 - 0	0 - 0	キ	三谷 宜弘	荒木 翔	(久留米)
MDA-4	山口 健児	笠 洋志	(佐賀大)	2	18 - 21	21 - 9	21 - 15	1	塚原 仁	川住 顕丈	(愛媛大)
MDA-5	作永 裕範	池田 誠之	(九産大)	2	19 - 21	21 - 17	21 - 17	1	梅津 浩典	倉田 幸治	(九州大)
MDA-6	鋸本 英之	福田進太郎	(高知大)	2	21 - 9	21 - 11		0	平江 達博	木下 武治	(佐賀大)
MDA-7	松本 朗	辰島 和人	(島根大)	2	21 - 13	19 - 21	24 - 22	1	金近 幸平	久富 正裕	(九産大)
MDA-8	藤田 翔	谷川 智彦	(広島大)	2	21 - 15	21 - 14		0	柿内 康平	島中 翔太	(鹿国大)
MDA-9	岩永 英	長瀬 彰太	(久留米)	2	21 - 15	21 - 14		0	庄山 友和	河野 吉将	(熊学大)
MDA-10	上木 貴史	串本 弘平	(広島大)	2	17 - 21	21 - 6	21 - 13	1	北原慎太郎	森口 光	(西南大)
MDA-11	岩永 明輝	小松 広明	(崇城大)	2	15 - 21	21 - 19	21 - 17	1	大庭 隆徳	村上 篤志	(岡山大)
MDA-12	古賀 久臣	相星 貴洋	(福岡大)	2	21 - 9	21 - 11		0	平山 信介	成清 聡志	(東和大)
MDA-13	朝田 亨	宮本 昂樹	(崇城大)	2	21 - 9	13 - 21	21 - 19	1	野村 学裕	渡部 佑也	(東亜大)
MDA-14	中村 裕一	植田 雄介	(広島大)	2	21 - 11	21 - 15		0	段下 敦史	外谷 文人	(熊本大)
MDA-15	亀崎 康之	木下 健一	(九州大)	2	21 - 13	21 - 16		0	深井 良祐	本田 大和	(岡山大)
MDA-16	西方 佑太	牧野 俊輔	(福岡大)	2	21 - 19	21 - 14		0	渡辺 隆志	宮島 幸樹	(久留米)
MDA-17	澤村 太	小埜 哲平	(九国大)	2	21 - 8	21 - 17		0	下竹 英吉	和田 謙一	(岡山大)
MDA-18	酒見 昌平	諸熊 力	(九国大)	2	21 - 3	21 - 14		0	松本 卓士	吉村 肇	(熊本大)
MDA-19	平川 三成	横田 拓史	(崇城大)	2				キ	葛目 卓至	山田 康史	(西南大)
MDA-20	森重 克紘	田岡 晃治	(東亜大)	2	25 - 23	21 - 18		0	前之原拓夢	高橋 大樹	(佐賀大)
MDA-21	西田 祐二	山下雄太郎	(崇城大)	2	21 - 18	21 - 17		0	和泉 孝明	森本 匡博	(松山大)
MDA-22	中園 隆一	高木孝二郎	(福岡大)	2	21 - 8	21 - 10		0	山口 健児	笠 洋志	(佐賀大)
MDA-23	木村 亮之	浦 将史	(九国大)	2	21 - 14	17 - 21	21 - 19	1	石井 裕隆	一色 威輝	(岡山大)
MDA-24	日野健太郎	柳瀬 佑樹	(松山大)	2	16 - 21	22 - 20	21 - 16	1	福元 翔	福島 康高	(鹿国大)
MDA-25	中村 陽祐	大迫 剛士	(広島大)	2	21 - 10	21 - 11		0	作永 裕範	池田 誠之	(九産大)
MDA-26	小山 健太	島田 明	(福岡大)	2	21 - 14	21 - 18		0	鋸本 英之	福田進太郎	(高知大)
MDA-27	前田 心平	上村 大志	(広島大)	2	21 - 18	21 - 7		0	松崎 泰貴	江口 昂佑	(九国大)
MDA-28	首藤 貴史	梯 伸一郎	(松山大)	2	21 - 15	18 - 21	21 - 16	1	今坂 拓朗	山田 拓郎	(熊学大)
MDA-29	松村 隆寛	平田真一郎	(九国大)	2				キ	松本 朗	辰島 和人	(島根大)
MDA-30	豊増 史哉	永田 敬道	(九国大)	2	21 - 13	16 - 21	21 - 15	1	藤田 翔	谷川 智彦	(広島大)
MDA-31	松下 泰之	田辺 佳文	(久留米)	2	21 - 13	21 - 13		0	小林 大介	八木 健治	(熊本大)
MDA-32	鳥飼 宏司	奥平健太郎	(九産大)	2				キ	岩橋 智也	小嶋 宏侑	(岡山大)
MDA-33	永井 大吉	藤原 秀一	(東亜大)	2	21 - 16	21 - 18		0	岩永 英	長瀬 彰太	(久留米)
MDA-34	中村 正博	江崎 淳	(福岡大)	2	21 - 9	21 - 10		0	上木 貴史	串本 弘平	(広島大)
MDA-35	玉泉 大樹	津山 裕史	(九州大)	2	21 - 12	21 - 9		0	香西 清輝	佐藤 達也	(岡山大)
MDA-36	上嶋 勇輝	歳嶋 文武	(熊学大)	2	21 - 17	21 - 17		0	上岡 大介	若元 陸	(愛媛大)
MDA-37	松田 亮	岩井 浩太	(広島大)	2	21 - 11	19 - 21	21 - 12	1	岩永 明輝	小松 広明	(崇城大)
MDA-38	宮武 浩司	牛島 啓慈	(松山大)	2	23 - 21	21 - 17		0	古賀 久臣	相星 貴洋	(福岡大)
MDA-39	濱田 慎也	畝原 弘志	(久留米)	2	21 - 10	21 - 13		0	中村 真悟	新城 宇生	(琉球大)
MDA-40	佐野 宏太	秋元 崇志	(愛媛大)	2	23 - 21	21 - 8		0	秋吉 一徳	前村 安信	(熊本大)
MDA-41	有田 雄紀	鬼高 紘一	(九国大)	2	21 - 16	25 - 23		0	朝田 亨	宮本 昂樹	(崇城大)
MDA-42	八重倉里史	曾山 秀策	(崇城大)	2	21 - 11	21 - 15		0	中村 裕一	植田 雄介	(広島大)
MDA-43	大迫 篤史	服部 達也	(広島大)	2	21 - 11	21 - 8		0	成清 貴仁	藤田 翔	(九産大)
MDA-44	木原 拓也	徳村 拓哉	(福岡大)	2	21 - 15	21 - 10		0	徳田 拓也	栗栖 秀典	(山口大)
MDA-45	中務 敬太	東 幸太	(九国大)	2	21 - 7	21 - 13		0	亀崎 康之	木下 健一	(九州大)
MDA-46	西 活哉	玉置 征登	(東亜大)	2	21 - 16	16 - 21	21 - 16	1	西方 佑太	牧野 俊輔	(福岡大)
MDA-47	三谷 彰彦	猪木 彰大	(松山大)	2	21 - 9	22 - 20		0	松尾幸一郎	福原 将太	(九州大)
MDA-48	木永 幸尋	原 慎吾	(西南大)	2	21 - 17	21 - 19		0	小野 忍	高森 啓太	(崇城大)
MDA-49	伊東 大地	三崎 剛	(久留米)	2	21 - 11	21 - 10		0	澤村 太	小埜 哲平	(九国大)
MDA-50	酒見 昌平	諸熊 力	(九国大)	2	21 - 17	21 - 17		0	平川 三成	横田 拓史	(崇城大)

試合番号	選手名 学校名			試合結果					選手名 学校名		
				勝数	第1ゲーム	第2ゲーム	第3ゲーム	勝数			
MDA-51	西田 祐二	山下雄太郎	(崇城大)	2	21 - 16	21 - 15		0	森重 克紘	田岡 晃治	(東亜大)
MDA-52	中園 隆一	高木孝二郎	(福岡大)	2	21 - 15	21 - 13		0	木村 亮之	浦 将史	(九国大)
MDA-53	中村 陽祐	大迫 剛士	(広島大)	2	21 - 14	21 - 6		0	日野健太郎	柳瀬 佑樹	(松山大)
MDA-54	小山 健太	島田 明	(福岡大)	2	21 - 14	21 - 18		0	前田 心平	上村 大志	(広島大)
MDA-55	松村 隆寛	平田真一郎	(九国大)	2	21 - 19	13 - 21	21 - 8	1	首藤 貴史	梯 伸一郎	(松山大)
MDA-56	豊増 史哉	永田 敬道	(九国大)	2	21 - 15	21 - 16		0	松下 泰之	田辺 佳文	(久留米)
MDA-57	永井 大吉	藤原 秀一	(東亜大)	2	21 - 14	21 - 14		0	鳥飼 宏司	奥平健太郎	(九産大)
MDA-58	中村 正博	江崎 淳	(福岡大)	2	21 - 15	21 - 15		0	玉泉 大樹	津山 裕史	(九州大)
MDA-59	松田 亮	岩井 浩太	(広島大)	2	21 - 18	21 - 18		0	上嶋 勇輝	歳嶋 文武	(熊学大)
MDA-60	濱田 慎也	畝原 弘志	(久留米)	2	21 - 13	21 - 16		0	宮武 浩司	牛島 啓慈	(松山大)
MDA-61	有田 雄紀	鬼高 紘一	(九国大)	2	22 - 20	21 - 17		0	佐野 宏太	秋元 崇志	(愛媛大)
MDA-62	八重倉里史	曾山 秀策	(崇城大)	2	21 - 9	21 - 11		0	大迫 篤史	服部 達也	(広島大)
MDA-63	中務 敬太	東 幸太	(九国大)	2	16 - 21	21 - 15	21 - 14	1	木原 拓也	徳村 拓哉	(福岡大)
MDA-64	西 活哉	玉置 征登	(東亜大)	2	23 - 21	21 - 18		0	三谷 彰彦	猪木 彰大	(松山大)
MDA-65	伊東 大地	三崎 剛	(久留米)	2	21 - 15	23 - 21		0	木永 幸尋	原 慎吾	(西南大)
MDA-66	酒見 昌平	諸熊 力	(九国大)	2	21 - 13	22 - 20		0	西田 祐二	山下雄太郎	(崇城大)
MDA-67	中村 陽祐	大迫 剛士	(広島大)	2	16 - 21	21 - 14	21 - 12	1	中園 隆一	高木孝二郎	(福岡大)
MDA-68	小山 健太	島田 明	(福岡大)	2	21 - 15	21 - 17		0	松村 隆寛	平田真一郎	(九国大)
MDA-69	永井 大吉	藤原 秀一	(東亜大)	2	21 - 19	21 - 17		0	豊増 史哉	永田 敬道	(九国大)
MDA-70	中村 正博	江崎 淳	(福岡大)	2	12 - 21	21 - 6	21 - 10	1	松田 亮	岩井 浩太	(広島大)
MDA-71	有田 雄紀	鬼高 紘一	(九国大)	2	21 - 9	21 - 16		0	濱田 慎也	畝原 弘志	(久留米)
MDA-72	中務 敬太	東 幸太	(九国大)	2	21 - 17	21 - 23	21 - 19	1	八重倉里史	曾山 秀策	(崇城大)
MDA-73	伊東 大地	三崎 剛	(久留米)	2	21 - 14	21 - 23	21 - 18	1	西 活哉	玉置 征登	(東亜大)
MDA-74	酒見 昌平	諸熊 力	(九国大)	2	21 - 18	21 - 19		0	中村 陽祐	大迫 剛士	(広島大)
MDA-75	小山 健太	島田 明	(福岡大)	2	21 - 16	21 - 17		0	永井 大吉	藤原 秀一	(東亜大)
MDA-76	有田 雄紀	鬼高 紘一	(九国大)	2	9 - 21	21 - 16	21 - 18	1	中村 正博	江崎 淳	(福岡大)
MDA-77	中務 敬太	東 幸太	(九国大)	2	21 - 16	21 - 15		0	伊東 大地	三崎 剛	(久留米)
MDA-78	酒見 昌平	諸熊 力	(九国大)	2	21 - 10	22 - 20		0	小山 健太	島田 明	(福岡大)
MDA-79	中務 敬太	東 幸太	(九国大)	2	21 - 15	21 - 13		0	有田 雄紀	鬼高 紘一	(九国大)
MDA-80	酒見 昌平	諸熊 力	(九国大)	2	20 - 22	21 - 18	21 - 11	1	中務 敬太	東 幸太	(九国大)

◇ W D A ◇

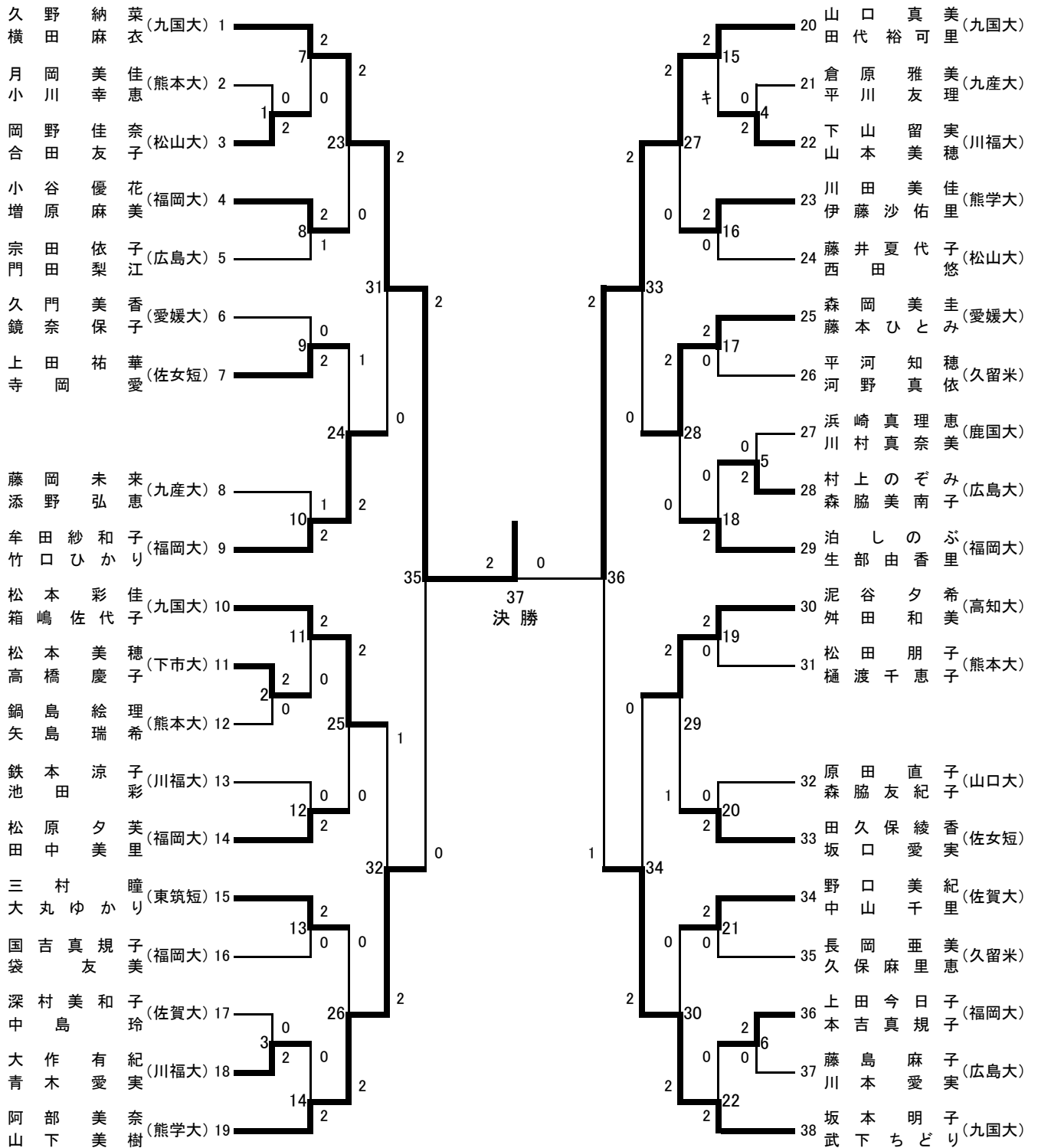

## 種目:女子個人複A

試合番号	選手名 学校名			試合結果					選手名 学校名		
				勝数	第1ゲーム	第2ゲーム	第3ゲーム	勝数			
WDA-1	岡野 佳奈	合田 友子	(松山大)	2	21 - 15	21 - 14		0	月岡 美佳	小川 幸恵	(熊本大)
WDA-2	松本 美穂	高橋 慶子	(下市大)	2	21 - 12	21 - 15		0	鍋島 絵理	矢島 瑞希	(熊本大)
WDA-3	大作 有紀	青木 愛実	(川福大)	2	21 - 19	21 - 15		0	深村美和子	中島 玲	(佐賀大)
WDA-4	下山 留実	山本 美穂	(川福大)	2	21 - 14	21 - 9		0	倉原 雅美	平川 友理	(九産大)
WDA-5	村上のぞみ	森脇美南子	(広島大)	2	21 - 10	21 - 19		0	浜崎真理恵	川村真奈美	(鹿国大)
WDA-6	上田今日子	本吉真規子	(福岡大)	2	21 - 9	21 - 6		0	藤島 麻子	川本 愛実	(広島大)
WDA-7	久野 納菜	横田 麻衣	(九国大)	2	21 - 9	21 - 9		0	岡野 佳奈	合田 友子	(松山大)
WDA-8	小谷 優花	増原 麻美	(福岡大)	2	21 - 11	17 - 21	21 - 9	1	宗田 依子	門田 梨江	(広島大)
WDA-9	上田 祐華	寺岡 愛	(佐女短)	2	21 - 19	21 - 19		0	久門 美香	鏡奈 保子	(愛媛大)
WDA-10	牟田紗和子	竹口ひかり	(福岡大)	2	25 - 23	22 - 24	21 - 9	1	藤岡 未来	添野 弘恵	(九産大)
WDA-11	松本 彩佳	箱嶋 佐代子	(九国大)	2	21 - 13	21 - 8		0	松本 美穂	高橋 慶子	(下市大)
WDA-12	松原 夕美	田中 美里	(福岡大)	2	21 - 13	21 - 12		0	鉄本 涼子	池田 彩	(川福大)
WDA-13	三村 瞳	大丸ゆかり	(東筑短)	2	21 - 15	21 - 16		0	国吉真規子	袋 友美	(福岡大)
WDA-14	阿部 美奈	山下 美樹	(熊学大)	2	21 - 12	21 - 8		0	大作 有紀	青木 愛実	(川福大)
WDA-15	山口 真美	田代 裕可里	(九国大)	2				キ	下山 留実	山本 美穂	(川福大)
WDA-16	川田 美佳	伊藤沙佑里	(熊学大)	2	21 - 16	21 - 19		0	藤井夏代子	西田 悠	(松山大)
WDA-17	森岡 美圭	藤本ひとみ	(愛媛大)	2	23 - 21	21 - 19		0	平河 知穂	河野 真依	(久留米)
WDA-18	泊 しのぶ	生部由香里	(福岡大)	2	21 - 16	21 - 10		0	村上のぞみ	森脇美南子	(広島大)
WDA-19	泥谷 夕希	舂田 和美	(高知大)	2	21 - 8	21 - 5		0	松田 朋子	樋渡千恵子	(熊本大)
WDA-20	田久保綾香	坂口 愛実	(佐女短)	2	21 - 18	21 - 12		0	原田 直子	森脇友紀子	(山口大)
WDA-21	野口 美紀	中山 千里	(佐賀大)	2	21 - 12	21 - 12		0	長岡 亜美	久保麻里恵	(久留米)
WDA-22	坂本 明子	武下 ちどり	(九国大)	2	21 - 9	21 - 6		0	上田今日子	本吉真規子	(福岡大)
WDA-23	久野 納菜	横田 麻衣	(九国大)	2	21 - 16	21 - 4		0	小谷 優花	増原 麻美	(福岡大)
WDA-24	牟田紗和子	竹口ひかり	(福岡大)	2	21 - 12	17 - 21	21 - 16	1	上田 祐華	寺岡 愛	(佐女短)
WDA-25	松本 彩佳	箱嶋 佐代子	(九国大)	2	24 - 22	21 - 17		0	松原 夕美	田中 美里	(福岡大)
WDA-26	阿部 美奈	山下 美樹	(熊学大)	2	21 - 9	21 - 15		0	三村 瞳	大丸ゆかり	(東筑短)
WDA-27	山口 真美	田代 裕可里	(九国大)	2	21 - 13	21 - 7		0	川田 美佳	伊藤沙佑里	(熊学大)
WDA-28	森岡 美圭	藤本ひとみ	(愛媛大)	2	21 - 15	21 - 19		0	泊 しのぶ	生部由香里	(福岡大)
WDA-29	泥谷 夕希	舂田 和美	(高知大)	2	20 - 22	21 - 16	21 - 8	1	田久保綾香	坂口 愛実	(佐女短)
WDA-30	坂本 明子	武下 ちどり	(九国大)	2	21 - 10	21 - 12		0	野口 美紀	中山 千里	(佐賀大)
WDA-31	久野 納菜	横田 麻衣	(九国大)	2	21 - 13	21 - 10		0	牟田紗和子	竹口ひかり	(福岡大)
WDA-32	阿部 美奈	山下 美樹	(熊学大)	2	18 - 21	21 - 17	21 - 18	1	松本 彩佳	箱嶋 佐代子	(九国大)
WDA-33	山口 真美	田代 裕可里	(九国大)	2	21 - 11	21 - 7		0	森岡 美圭	藤本ひとみ	(愛媛大)
WDA-34	坂本 明子	武下 ちどり	(九国大)	2	21 - 15	21 - 10		0	泥谷 夕希	舂田 和美	(高知大)
WDA-35	久野 納菜	横田 麻衣	(九国大)	2	21 - 17	21 - 12		0	阿部 美奈	山下 美樹	(熊学大)
WDA-36	山口 真美	田代 裕可里	(九国大)	2	21 - 10	15 - 21	21 - 15	1	坂本 明子	武下 ちどり	(九国大)
WDA-37	久野 納菜	横田 麻衣	(九国大)	2	21 - 12	21 - 16		0	山口 真美	田代 裕可里	(九国大)

◇ M S B 1 ◇

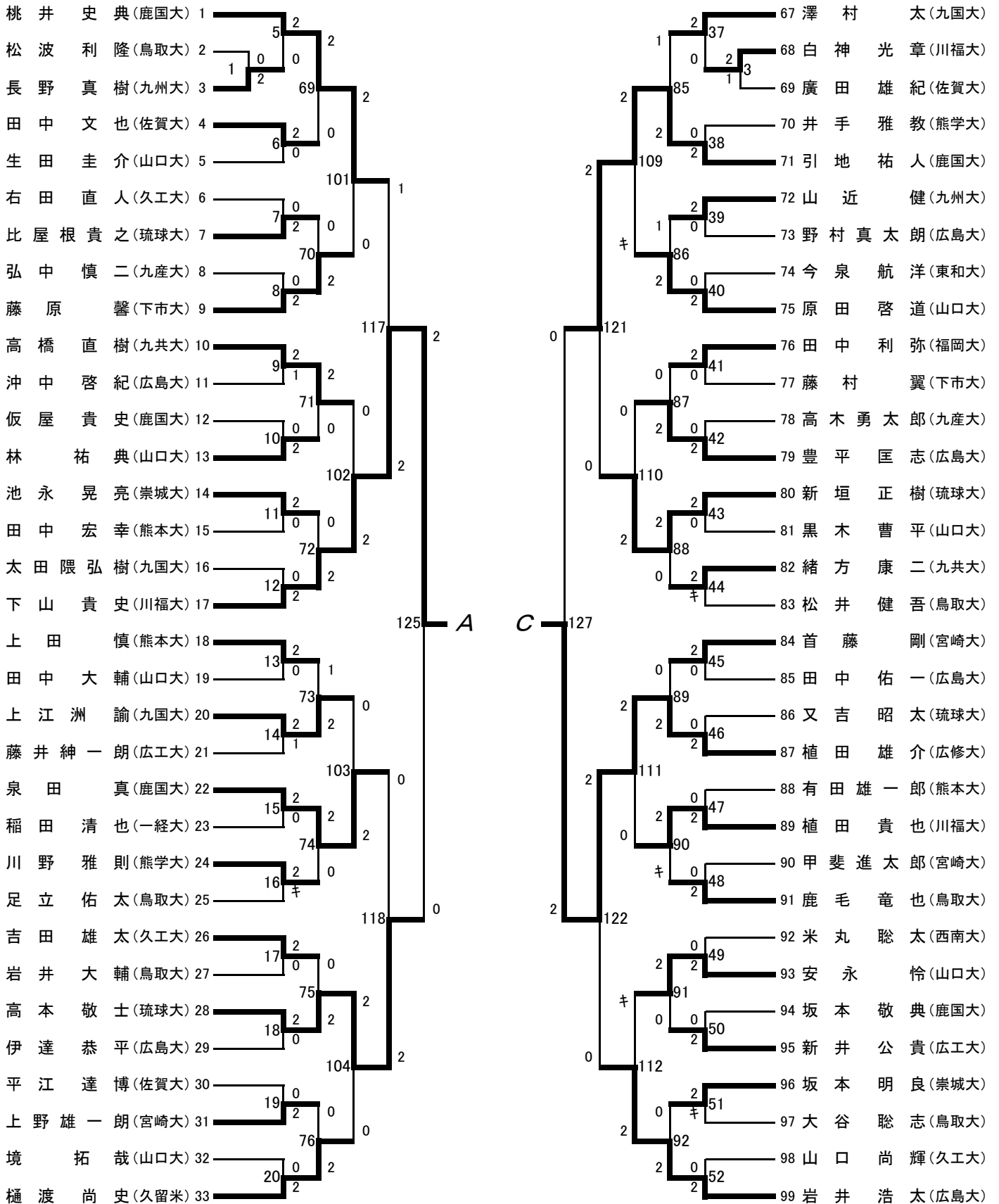

◇ M S B 2 ◇

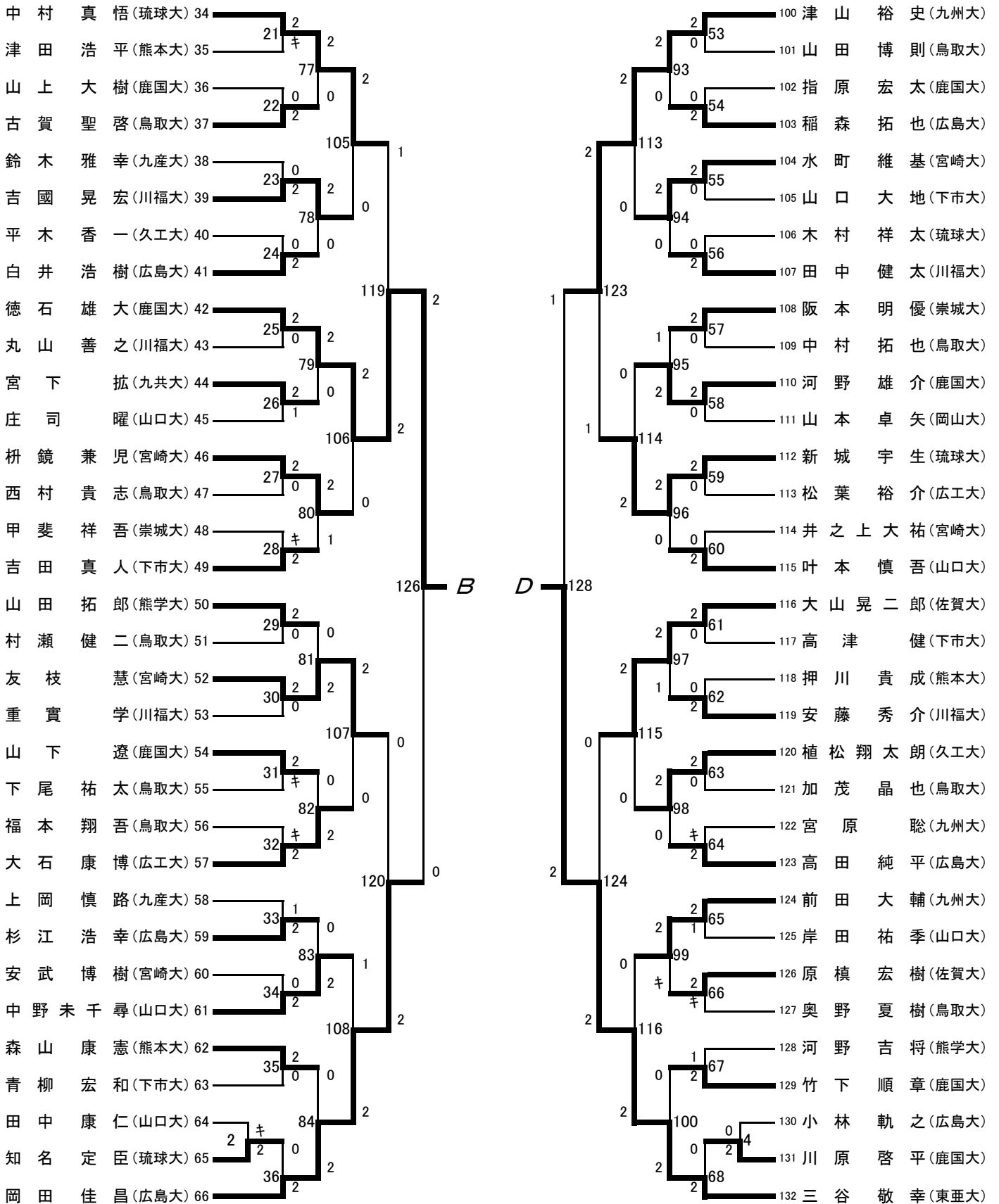

## 種目:男子個人単B

P-1

試合番号	選手名	試合結果					選手名
		勝数	第1ゲーム	第2ゲーム	第3ゲーム	勝数	
MSB-1	長野 真樹(九州大)	2	21 - 7	21 - 13		0	松波 利隆(鳥取大)
MSB-2	知名 定臣(琉球大)	2				キ	田中 康仁(山口大)
MSB-3	白神 光章(川福大)	2	21 - 17	19 - 21	21 - 19	1	廣田 雄紀(佐賀大)
MSB-4	川原 啓平(鹿国大)	2	21 - 9	21 - 9		0	小林 軌之(広島大)
MSB-5	桃井 史典(鹿国大)	2	21 - 9	21 - 12		0	長野 真樹(九州大)
MSB-6	田中 文也(佐賀大)	2	21 - 10	21 - 9		0	生田 圭介(山口大)
MSB-7	比屋根貴之(琉球大)	2	21 - 4	21 - 5		0	右田 直人(久工大)
MSB-8	藤原 馨(下市大)	2	21 - 11	21 - 8		0	弘中 慎二(九産大)
MSB-9	高橋 直樹(九共大)	2	21 - 11	20 - 22	21 - 9	1	沖中 啓紀(広島大)
MSB-10	林 祐典(山口大)	2	21 - 8	21 - 7		0	仮屋 貴史(鹿国大)
MSB-11	池永 晃亮(崇城大)	2	21 - 12	21 - 9		0	田中 宏幸(熊本大)
MSB-12	下山 貴史(川福大)	2	21 - 16	21 - 9		0	太田隈弘樹(九国大)
MSB-13	上田 慎(熊本大)	2	21 - 13	21 - 18		0	田中 大輔(山口大)
MSB-14	上江洲 諭(九国大)	2	18 - 21	21 - 16	21 - 16	1	藤井紳一朗(広工大)
MSB-15	泉田 真(鹿国大)	2	21 - 7	21 - 4		0	稲田 清也(一経大)
MSB-16	川野 雅則(熊学大)	2				キ	足立 佑太(鳥取大)
MSB-17	吉田 雄太(久工大)	2	21 - 11	21 - 10		0	岩井 大輔(鳥取大)
MSB-18	高本 敬士(琉球大)	2	21 - 16	21 - 14		0	伊達 恭平(広島大)
MSB-19	上野雄一朗(宮崎大)	2	21 - 14	21 - 9		0	平江 達博(佐賀大)
MSB-20	樋渡 尚史(久留米)	2	21 - 13	21 - 12		0	境 拓哉(山口大)
MSB-21	中村 真悟(琉球大)	2				キ	津田 浩平(熊本大)
MSB-22	古賀 聖啓(鳥取大)	2	21 - 9	22 - 20		0	山上 大樹(鹿国大)
MSB-23	吉國 晃宏(川福大)	2	21 - 12	21 - 10		0	鈴木 雅幸(九産大)
MSB-24	白井 浩樹(広島大)	2	21 - 5	21 - 7		0	平木 香一(久工大)
MSB-25	徳石 雄大(鹿国大)	2	21 - 9	21 - 9		0	丸山 善之(川福大)
MSB-26	宮下 拡(九共大)	2	17 - 21	24 - 22	21 - 16	1	庄司 曜(山口大)
MSB-27	枡鏡 兼児(宮崎大)	2	21 - 7	21 - 8		0	西村 貴志(鳥取大)
MSB-28	吉田 真人(下市大)	2				キ	甲斐 祥吾(崇城大)
MSB-29	山田 拓郎(熊学大)	2	21 - 12	21 - 13		0	村瀬 健二(鳥取大)
MSB-30	友枝 慧(宮崎大)	2	21 - 5	21 - 17		0	重實 学(川福大)
MSB-31	山下 遼(鹿国大)	2				キ	下尾 祐太(鳥取大)
MSB-32	大石 康博(広工大)	2				キ	福本 翔吾(鳥取大)
MSB-33	杉江 浩幸(広島大)	2	21 - 15	20 - 22	23 - 21	1	上岡 慎路(九産大)
MSB-34	中野未千尋(山口大)	2	21 - 10	21 - 11		0	安武 博樹(宮崎大)
MSB-35	森山 康憲(熊本大)	2	21 - 17	21 - 11		0	青柳 宏和(下市大)
MSB-36	岡田 佳昌(広島大)	2	21 - 8	21 - 7		0	知名 定臣(琉球大)
MSB-37	澤村 太(九国大)	2	21 - 9	21 - 17		0	白神 光章(川福大)
MSB-38	引地 祐人(鹿国大)	2	21 - 12	21 - 13		0	井手 雅教(熊学大)
MSB-39	山近 健(九州大)	2	21 - 11	21 - 19		0	野村真太郎(広島大)
MSB-40	原田 啓道(山口大)	2	21 - 12	21 - 9		0	今泉 航洋(東和大)
MSB-41	田中 利弥(福岡大)	2	21 - 10	21 - 15		0	藤村 翼(下市大)
MSB-42	豊平 匡志(広島大)	2	21 - 10	21 - 13		0	高木勇太郎(九産大)
MSB-43	新垣 正樹(琉球大)	2	21 - 7	21 - 6		0	黒木 曹平(山口大)
MSB-44	緒方 康二(九共大)	2				キ	松井 健吾(鳥取大)
MSB-45	首藤 剛(宮崎大)	2	21 - 3	21 - 4		0	田中 佑一(広島大)
MSB-46	植田 雄介(広修大)	2	21 - 15	21 - 7		0	又吉 昭太(琉球大)
MSB-47	植田 貴也(川福大)	2	21 - 14	21 - 11		0	有田雄一郎(熊本大)
MSB-48	鹿毛 竜也(鳥取大)	2	21 - 13	21 - 16		0	甲斐進太郎(宮崎大)
MSB-49	安永 怜(山口大)	2	21 - 7	21 - 6		0	米丸 聡太(西南大)
MSB-50	新井 公貴(広工大)	2	21 - 12	21 - 18		0	坂本 敬典(鹿国大)



## 種目:男子個人単B

P-2

試合番号	選手名	試合結果					選手名
		勝数	第1ゲーム	第2ゲーム	第3ゲーム	勝数	
MSB-51	坂本 明良(崇城大)	2				キ	大谷 聡志(鳥取大)
MSB-52	岩井 浩太(広島大)	2	21 - 13	21 - 18		0	山口 尚輝(久工大)
MSB-53	津山 裕史(九州大)	2	21 - 8	21 - 6		0	山田 博則(鳥取大)
MSB-54	稲森 拓也(広島大)	2	21 - 13	21 - 15		0	指原 宏太(鹿国大)
MSB-55	水町 維基(宮崎大)	2	21 - 15	21 - 13		0	山口 大地(下市大)
MSB-56	田中 健太(川福大)	2	21 - 14	21 - 9		0	木村 祥太(琉球大)
MSB-57	阪本 明優(崇城大)	2	21 - 10	21 - 13		0	中村 拓也(鳥取大)
MSB-58	河野 雄介(鹿国大)	2	21 - 11	21 - 11		0	山本 卓矢(岡山山)
MSB-59	新城 宇生(琉球大)	2	21 - 9	21 - 5		0	松葉 裕介(広工大)
MSB-60	叶本 慎吾(山口大)	2	21 - 4	21 - 6		0	井之上大祐(宮崎大)
MSB-61	大山晃二郎(佐賀大)	2	21 - 15	21 - 17		0	高津 健(下市大)
MSB-62	安藤 秀介(川福大)	2	21 - 14	21 - 19		0	押川 貴成(熊本大)
MSB-63	植松翔太郎(久工大)	2	21 - 19	21 - 10		0	加茂 晶也(鳥取大)
MSB-64	高田 純平(広島大)	2				キ	宮原 聡(九州大)
MSB-65	前田 大輔(九州大)	2	21 - 15	16 - 21	21 - 13	1	岸田 祐季(山口大)
MSB-66	原槇 宏樹(佐賀大)	2				キ	奥野 夏樹(鳥取大)
MSB-67	竹下 順章(鹿国大)	2	21 - 10	18 - 21	21 - 12	1	河野 吉将(熊学大)
MSB-68	三谷 敬幸(東亜大)	2	21 - 11	21 - 9		0	川原 啓平(鹿国大)
MSB-69	桃井 史典(鹿国大)	2	21 - 6	21 - 11		0	田中 文也(佐賀大)
MSB-70	藤原 馨(下市大)	2	21 - 14	22 - 20		0	比屋根貴之(琉球大)
MSB-71	高橋 直樹(九共大)	2	21 - 12	21 - 9		0	林 祐典(山口大)
MSB-72	下山 貴史(川福大)	2	21 - 7	21 - 5		0	池永 晃亮(崇城大)
MSB-73	上江洲 諭(九国大)	2	13 - 21	21 - 16	21 - 18	1	上田 慎(熊本大)
MSB-74	泉田 真(鹿国大)	2	21 - 10	21 - 14		0	川野 雅則(熊学大)
MSB-75	高本 敬士(琉球大)	2	21 - 9	21 - 10		0	吉田 雄太(久工大)
MSB-76	樋渡 尚史(久留米)	2	21 - 13	21 - 6		0	上野雄一郎(宮崎大)
MSB-77	中村 真悟(琉球大)	2	21 - 14	21 - 14		0	古賀 聖啓(鳥取大)
MSB-78	吉國 晃宏(川福大)	2	23 - 21	21 - 19		0	白井 浩樹(広島大)
MSB-79	徳石 雄大(鹿国大)	2	21 - 11	21 - 18		0	宮下 拡(九共大)
MSB-80	枅鏡 兼児(宮崎大)	2	21 - 14	19 - 21	21 - 13	1	吉田 真人(下市大)
MSB-81	友枝 慧(宮崎大)	2	21 - 19	21 - 10		0	山田 拓郎(熊学大)
MSB-82	大石 康博(広工大)	2	21 - 14	21 - 10		0	山下 遼(鹿国大)
MSB-83	中野未千尋(山口大)	2	21 - 12	21 - 13		0	杉江 浩幸(広島大)
MSB-84	岡田 佳昌(広島大)	2	21 - 12	21 - 16		0	森山 康憲(熊本大)
MSB-85	引地 祐人(鹿国大)	2	19 - 21	21 - 13	21 - 12	1	澤村 太(九国大)
MSB-86	原田 啓道(山口大)	2	21 - 12	17 - 21	21 - 12	1	山近 健(九州大)
MSB-87	豊平 匡志(広島大)	2	21 - 11	21 - 11		0	田中 利弥(福岡大)
MSB-88	新垣 正樹(琉球大)	2	21 - 19	21 - 18		0	緒方 康二(九共大)
MSB-89	植田 雄介(広修大)	2	21 - 12	23 - 21		0	首藤 剛(宮崎大)
MSB-90	植田 貴也(川福大)	2				キ	鹿毛 竜也(鳥取大)
MSB-91	安永 怜(山口大)	2	21 - 11	21 - 11		0	新井 公貴(広工大)
MSB-92	岩井 浩太(広島大)	2	21 - 15	21 - 7		0	坂本 明良(崇城大)
MSB-93	津山 裕史(九州大)	2	21 - 11	21 - 18		0	稲森 拓也(広島大)
MSB-94	水町 維基(宮崎大)	2	21 - 7	21 - 12		0	田中 健太(川福大)
MSB-95	河野 雄介(鹿国大)	2	21 - 14	15 - 21	21 - 10	1	阪本 明優(崇城大)
MSB-96	新城 宇生(琉球大)	2	21 - 19	21 - 8		0	叶本 慎吾(山口大)
MSB-97	大山晃二郎(佐賀大)	2	21 - 15	16 - 21	21 - 14	1	安藤 秀介(川福大)
MSB-98	植松翔太郎(久工大)	2	21 - 17	21 - 19		0	高田 純平(広島大)
MSB-99	前田 大輔(九州大)	2				キ	原槇 宏樹(佐賀大)
MSB-100	三谷 敬幸(東亜大)	2	21 - 17	21 - 6		0	竹下 順章(鹿国大)

試合番号	選手名	試合結果					選手名
		勝数	第1ゲーム	第2ゲーム	第3ゲーム	勝数	
MSB-101	桃井 史典(鹿国大)	2	21 - 16	21 - 14		0	藤原 馨(下市大)
MSB-102	下山 貴史(川福大)	2	21 - 10	21 - 10		0	高橋 直樹(九共大)
MSB-103	泉田 真(鹿国大)	2	21 - 14	21 - 12		0	上江洲 諭(九国大)
MSB-104	高本 敬士(琉球大)	2	24 - 22	21 - 18		0	樋渡 尚史(久留米)
MSB-105	中村 真悟(琉球大)	2	21 - 11	21 - 10		0	吉國 晃宏(川福大)
MSB-106	徳石 雄大(鹿国大)	2	21 - 15	21 - 18		0	柘鏡 兼児(宮崎大)
MSB-107	友枝 慧(宮崎大)	2	21 - 5	21 - 15		0	大石 康博(広工大)
MSB-108	岡田 佳昌(広島大)	2	21 - 18	20 - 22	21 - 11	1	中野未千尋(山口大)
MSB-109	引地 祐人(鹿国大)	2				キ	原田 啓道(山口大)
MSB-110	新垣 正樹(琉球大)	2	21 - 14	21 - 12		0	豊平 匡志(広島大)
MSB-111	植田 雄介(広修大)	2	21 - 4	21 - 3		0	植田 貴也(川福大)
MSB-112	岩井 浩太(広島大)	2				キ	安永 怜(山口大)
MSB-113	津山 裕史(九州大)	2	25 - 23	21 - 9		0	水町 維基(宮崎大)
MSB-114	新城 宇生(琉球大)	2	21 - 14	21 - 16		0	河野 雄介(鹿国大)
MSB-115	大山晃二郎(佐賀大)	2	21 - 12	21 - 9		0	植松翔太郎(久工大)
MSB-116	三谷 敬幸(東亜大)	2	21 - 10	21 - 15		0	前田 大輔(九州大)
MSB-117	下山 貴史(川福大)	2	23 - 25	21 - 12	21 - 18	1	桃井 史典(鹿国大)
MSB-118	高本 敬士(琉球大)	2	21 - 19	21 - 9		0	泉田 真(鹿国大)
MSB-119	徳石 雄大(鹿国大)	2	21 - 12	24 - 26	25 - 23	1	中村 真悟(琉球大)
MSB-120	岡田 佳昌(広島大)	2	21 - 18	21 - 14		0	友枝 慧(宮崎大)
MSB-121	引地 祐人(鹿国大)	2	21 - 12	21 - 16		0	新垣 正樹(琉球大)
MSB-122	植田 雄介(広修大)	2	23 - 21	21 - 16		0	岩井 浩太(広島大)
MSB-123	津山 裕史(九州大)	2	21 - 18	16 - 21	21 - 15	1	新城 宇生(琉球大)
MSB-124	三谷 敬幸(東亜大)	2	21 - 9	21 - 10		0	大山晃二郎(佐賀大)
MSB-125	下山 貴史(川福大)	2	21 - 15	21 - 15		0	高本 敬士(琉球大)
MSB-126	徳石 雄大(鹿国大)	2	21 - 16	21 - 17		0	岡田 佳昌(広島大)
MSB-127	植田 雄介(広修大)	2	21 - 13	21 - 14		0	引地 祐人(鹿国大)
MSB-128	三谷 敬幸(東亜大)	2	21 - 18	19 - 21	21 - 11	1	津山 裕史(九州大)
MSB-129	下山 貴史(川福大)	2	21 - 17	21 - 16		0	徳石 雄大(鹿国大)
MSB-130	三谷 敬幸(東亜大)	2	21 - 11	17 - 21	21 - 17	1	植田 雄介(広修大)
MSB-131	三谷 敬幸(東亜大)	2	21 - 16	14 - 21	21 - 14	1	下山 貴史(川福大)

◇ W S B ◇

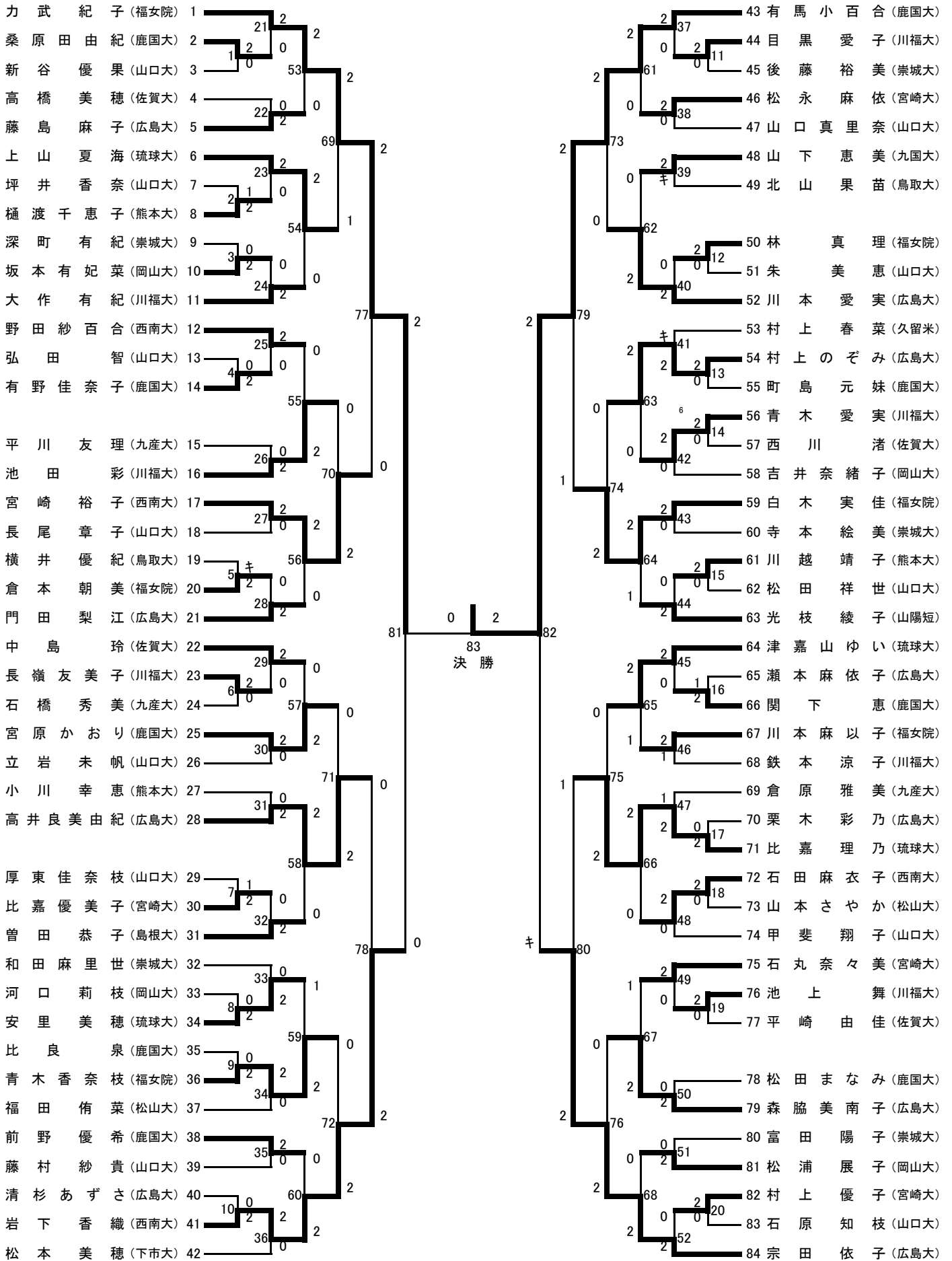

## 種目:女子個人単B

P-1

試合番号	選手名	試合結果					選手名
		勝数	第1ゲーム	第2ゲーム	第3ゲーム	勝数	
WSB-1	桑原田由紀(鹿国大)	2	21 - 9	21 - 10		0	新谷 優果(山口大)
WSB-2	樋渡千恵子(熊本大)	2	21 - 8	18 - 21	21 - 11	1	坪井 香奈(山口大)
WSB-3	坂本有妃菜(岡山大)	2	21 - 14	21 - 17		0	深町 有紀(崇城大)
WSB-4	有野佳奈子(鹿国大)	2	21 - 16	21 - 9		0	弘田 智(山口大)
WSB-5	倉本 朝美(福女院)	2				キ	横井 優紀(鳥取大)
WSB-6	長嶺友美子(川福大)	2	21 - 16	21 - 11		0	石橋 秀美(九産大)
WSB-7	比嘉優美子(宮崎大)	2	19 - 21	21 - 16	21 - 11	1	厚東佳奈枝(山口大)
WSB-8	安里 美穂(琉球大)	2	21 - 13	21 - 13		0	河口 莉枝(岡山大)
WSB-9	青木香奈枝(福女院)	2	21 - 19	21 - 11		0	比良 泉(鹿国大)
WSB-10	岩下 香織(西南大)	2	21 - 8	21 - 7		0	清杉あずさ(広島大)
WSB-11	目黒 愛子(川福大)	2	21 - 13	21 - 7		0	後藤 裕美(崇城大)
WSB-12	林 真理(福女院)	2	21 - 10	21 - 10		0	朱 美恵(山口大)
WSB-13	村上のぞみ(広島大)	2	21 - 15	21 - 14		0	町島 元妹(鹿国大)
WSB-14	青木 愛実(川福大)	2	21 - 4	21 - 8		0	西川 渚(佐賀大)
WSB-15	川越 靖子(熊本大)	2	21 - 7	21 - 5		0	松田 祥世(山口大)
WSB-16	関下 恵(鹿国大)	2	12 - 21	21 - 10	21 - 10	1	瀬本麻依子(広島大)
WSB-17	比嘉 理乃(琉球大)	2	21 - 7	21 - 12		0	栗木 彩乃(広島大)
WSB-18	石田麻衣子(西南大)	2	21 - 4	21 - 9		0	山本さやか(松山大)
WSB-19	池上 舞(川福大)	2	21 - 8	21 - 13		0	平崎 由佳(佐賀大)
WSB-20	村上 優子(宮崎大)	2	21 - 3	22 - 20		0	石原 知枝(山口大)
WSB-21	力武 紀子(福女院)	2	21 - 10	21 - 6		0	桑原田由紀(鹿国大)
WSB-22	藤島 麻子(広島大)	2	21 - 14	21 - 11		0	高橋 美穂(佐賀大)
WSB-23	上山 夏海(琉球大)	2	21 - 14	21 - 18		0	樋渡千恵子(熊本大)
WSB-24	大作 有紀(川福大)	2	21 - 9	21 - 9		0	坂本有妃菜(岡山大)
WSB-25	野田紗百合(西南大)	2	21 - 15	21 - 9		0	有野佳奈子(鹿国大)
WSB-26	池田 彩(川福大)	2	21 - 8	21 - 3		0	平川 友理(九産大)
WSB-27	宮崎 裕子(西南大)	2	21 - 11	21 - 12		0	長尾 章子(山口大)
WSB-28	門田 梨江(広島大)	2	21 - 8	21 - 3		0	倉本 朝美(福女院)
WSB-29	中島 玲(佐賀大)	2	21 - 16	21 - 15		0	長嶺友美子(川福大)
WSB-30	宮原かおり(鹿国大)	2	21 - 18	21 - 17		0	立岩 未帆(山口大)
WSB-31	高井良美由紀(広島大)	2	21 - 9	21 - 11		0	小川 幸恵(熊本大)
WSB-32	曾田 恭子(島根大)	2	21 - 14	21 - 12		0	比嘉優美子(宮崎大)
WSB-33	安里 美穂(琉球大)	2	21 - 14	21 - 10		0	和田麻里世(崇城大)
WSB-34	青木香奈枝(福女院)	2	21 - 12	21 - 14		0	福田 侑菜(松山大)
WSB-35	前野 優希(鹿国大)	2	21 - 12	21 - 8		0	藤村 紗貴(山口大)
WSB-36	岩下 香織(西南大)	2	21 - 19	21 - 19		0	松本 美穂(下市大)
WSB-37	有馬小百合(鹿国大)	2	21 - 5	21 - 4		0	目黒 愛子(川福大)
WSB-38	松永 麻依(宮崎大)	2	21 - 6	21 - 13		0	山口真里奈(山口大)
WSB-39	山下 恵美(九国大)	2				キ	北山 果苗(鳥取大)
WSB-40	川本 愛実(広島大)	2	21 - 9	21 - 14		0	林 真理(福女院)
WSB-41	村上のぞみ(広島大)	2				キ	村上 春菜(久留米)
WSB-42	青木 愛実(川福大)	2	21 - 9	21 - 16		0	吉井奈緒子(岡山大)
WSB-43	白木 実佳(福女院)	2	21 - 11	21 - 11		0	寺本 絵美(崇城大)
WSB-44	光枝 綾子(山陽短)	2	21 - 12	21 - 16		0	川越 靖子(熊本大)
WSB-45	津嘉山ゆい(琉球大)	2	21 - 18	21 - 12		0	関下 恵(鹿国大)
WSB-46	川本麻以子(福女院)	2	17 - 21	21 - 19	21 - 10	1	鉄本 涼子(川福大)
WSB-47	比嘉 理乃(琉球大)	2	21 - 11	22 - 24	21 - 9	1	倉原 雅美(九産大)
WSB-48	石田麻衣子(西南大)	2	21 - 14	21 - 12		0	甲斐 翔子(山口大)
WSB-49	石丸奈々美(宮崎大)	2	21 - 11	21 - 10		0	池上 舞(川福大)
WSB-50	森脇美南子(広島大)	2	21 - 15	21 - 13		0	松田まなみ(鹿国大)

## 種目:女子個人単B

P-2

試合番号	選手名	試合結果					選手名
		勝数	第1ゲーム	第2ゲーム	第3ゲーム	勝数	
WSB-51	松浦 展子(岡山大)	2	21 - 18	21 - 15		0	富田 陽子(崇城大)
WSB-52	宗田 依子(広島大)	2	21 - 6	21 - 9		0	村上 優子(宮崎大)
WSB-53	力武 紀子(福女院)	2	21 - 11	21 - 7		0	藤島 麻子(広島大)
WSB-54	上山 夏海(琉球大)	2	21 - 18	21 - 14		0	大作 有紀(川福大)
WSB-55	池田 彩(川福大)	2	21 - 17	21 - 17		0	野田紗百合(西南大)
WSB-56	宮崎 裕子(西南大)	2	21 - 14	21 - 17		0	門田 梨江(広島大)
WSB-57	宮原かおり(鹿国大)	2	21 - 11	21 - 15		0	中島 玲(佐賀大)
WSB-58	高井良美由紀(広島大)	2	21 - 7	21 - 17		0	菅田 恭子(島根大)
WSB-59	青木香奈枝(福女院)	2	12 - 21	21 - 19	21 - 12	1	安里 美穂(琉球大)
WSB-60	岩下 香織(西南大)	2	21 - 16	21 - 13		0	前野 優希(鹿国大)
WSB-61	有馬小百合(鹿国大)	2	21 - 14	21 - 18		0	松永 麻依(宮崎大)
WSB-62	川本 愛実(広島大)	2	21 - 6	21 - 10		0	山下 恵美(九国大)
WSB-63	村上のぞみ(広島大)	2	21 - 16	21 - 18		0	青木 愛実(川福大)
WSB-64	白木 実佳(福女院)	2	21 - 15	15 - 21	21 - 17	1	光枝 綾子(山陽短)
WSB-65	津嘉山ゆい(琉球大)	2	21 - 13	13 - 21	21 - 17	1	川本麻以子(福女院)
WSB-66	比嘉 理乃(琉球大)	2	21 - 17	21 - 16		0	石田麻衣子(西南大)
WSB-67	森脇美南子(広島大)	2	21 - 15	21 - 23	21 - 16	1	石丸奈々美(宮崎大)
WSB-68	宗田 依子(広島大)	2	21 - 13	21 - 8		0	松浦 展子(岡山大)
WSB-69	力武 紀子(福女院)	2	21 - 11	19 - 21	21 - 18	1	上山 夏海(琉球大)
WSB-70	宮崎 裕子(西南大)	2	21 - 12	21 - 15		0	池田 彩(川福大)
WSB-71	高井良美由紀(広島大)	2	21 - 14	22 - 20		0	宮原かおり(鹿国大)
WSB-72	岩下 香織(西南大)	2	21 - 6	21 - 8		0	青木香奈枝(福女院)
WSB-73	有馬小百合(鹿国大)	2	21 - 19	24 - 22		0	川本 愛実(広島大)
WSB-74	白木 実佳(福女院)	2	21 - 18	21 - 13		0	村上のぞみ(広島大)
WSB-75	比嘉 理乃(琉球大)	2	22 - 20	21 - 12		0	津嘉山ゆい(琉球大)
WSB-76	宗田 依子(広島大)	2	21 - 15	21 - 9		0	森脇美南子(広島大)
WSB-77	力武 紀子(福女院)	2	21 - 18	21 - 18		0	宮崎 裕子(西南大)
WSB-78	岩下 香織(西南大)	2	21 - 14	21 - 9		0	高井良美由紀(広島大)
WSB-79	有馬小百合(鹿国大)	2	17 - 21	21 - 19	21 - 13	1	白木 実佳(福女院)
WSB-80	宗田 依子(広島大)	2	10 - 21	21 - 16	21 - 15	1	比嘉 理乃(琉球大)
WSB-81	力武 紀子(福女院)	2	21 - 12	21 - 8		0	岩下 香織(西南大)
WSB-82	有馬小百合(鹿国大)	2				キ	宗田 依子(広島大)
WSB-83	有馬小百合(鹿国大)	2	21 - 18	21 - 14		0	力武 紀子(福女院)

◇ M D B 1 ◇

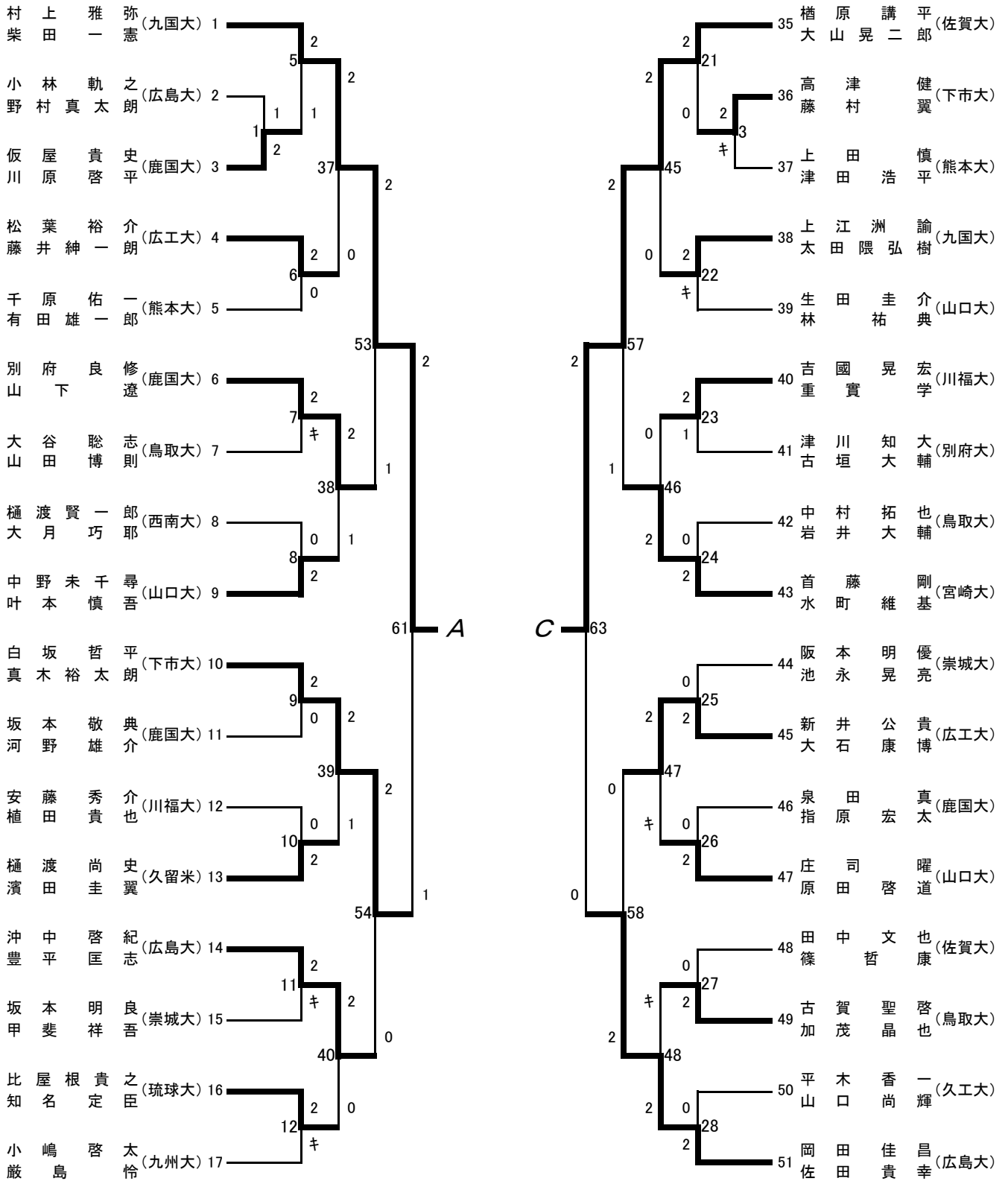

◇ M D B 2 ◇

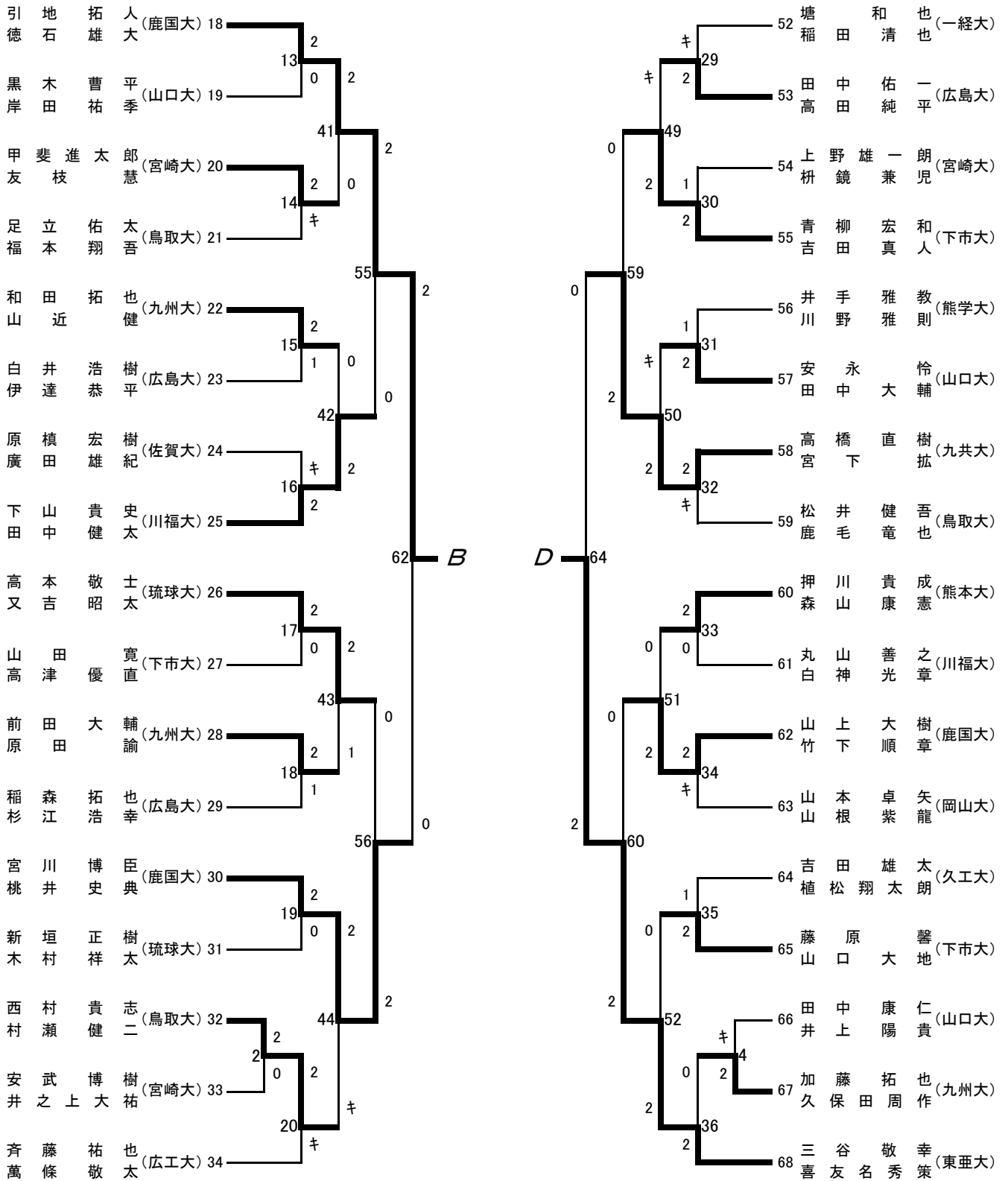

## 種目:男子個人複B

P-1

試合番号	選手名 学校名			試合結果					選手名 学校名		
				勝数	第1ゲーム	第2ゲーム	第3ゲーム	勝数			
MDB-1	仮屋 貴史	川原 啓平	(鹿国大)	2	20 - 22	22 - 20	21 - 18	1	小林 軌之	野村真太郎	(広島大)
MDB-2	西村 貴志	村瀬 健二	(鳥取大)	2	21 - 13	21 - 17		0	安武 博樹	井之上大祐	(宮崎大)
MDB-3	高津 健	藤村 翼	(下市大)	2				キ	上田 慎	津田 浩平	(熊本大)
MDB-4	加藤 拓也	久保田周作	(九州大)	2				キ	田中 康仁	井上 陽貴	(山口大)
MDB-5	村上 雅弥	柴田 一憲	(九国大)	2	21 - 16	20 - 22	21 - 18	1	仮屋 貴史	川原 啓平	(鹿国大)
MDB-6	松葉 裕介	藤井紳一朗	(広工大)	2	21 - 13	29 - 27		0	千原 佑一	有田雄一郎	(熊本大)
MDB-7	別府 良修	山下 遼	(鹿国大)	2				キ	大谷 聡志	山田 博則	(鳥取大)
MDB-8	中野未千尋	叶本 慎吾	(山口大)	2	21 - 11	21 - 17		0	樋渡賢一郎	大月 巧耶	(西南大)
MDB-9	白坂 哲平	真木裕太郎	(下市大)	2	21 - 14	21 - 18		0	坂本 敬典	河野 雄介	(鹿国大)
MDB-10	樋渡 尚史	濱田 圭翼	(久留米)	2	22 - 20	21 - 9		0	安藤 秀介	植田 貴也	(川福大)
MDB-11	沖中 啓紀	豊平 匡志	(広島大)	2				キ	坂本 明良	甲斐 祥吾	(崇城大)
MDB-12	比屋根貴之	知名 定臣	(琉球大)	2				キ	小嶋 啓太	巖島 怜	(九州大)
MDB-13	引地 拓人	徳石 雄大	(鹿国大)	2	21 - 17	21 - 12		0	黒木 曹平	岸田 祐季	(山口大)
MDB-14	甲斐進太郎	友枝 慧	(宮崎大)	2				キ	足立 佑太	福本 翔吾	(鳥取大)
MDB-15	和田 拓也	山近 健	(九州大)	2	21 - 18	19 - 21	21 - 16	1	白井 浩樹	伊達 恭平	(広島大)
MDB-16	下山 貴史	田中 健太	(川福大)	2				キ	原楨 宏樹	廣田 雄紀	(佐賀大)
MDB-17	高本 敬士	又吉 昭太	(琉球大)	2	21 - 4	21 - 9		0	山田 寛	高津 優直	(下市大)
MDB-18	前田 大輔	原田 諭	(九州大)	2	21 - 19	20 - 22	21 - 11	1	稲森 拓也	杉江 浩幸	(広島大)
MDB-19	宮川 博臣	桃井 史典	(鹿国大)	2	21 - 15	21 - 12		0	新垣 正樹	木村 祥太	(琉球大)
MDB-20	西村 貴志	村瀬 健二	(鳥取大)	2				キ	斉藤 祐也	萬條 敬太	(広工大)
MDB-21	榎原 講平	大山晃二郎	(佐賀大)	2	21 - 9	21 - 5		0	高津 健	藤村 翼	(下市大)
MDB-22	上江洲 諭	太田隈弘樹	(九国大)	2				キ	生田 圭介	林 祐典	(山口大)
MDB-23	吉國 晃宏	重實 学	(川福大)	2	17 - 21	21 - 15	21 - 15	1	津川 知大	古垣 大輔	(別府大)
MDB-24	首藤 剛	水町 維基	(宮崎大)	2	21 - 9	21 - 7		0	中村 拓也	岩井 大輔	(鳥取大)
MDB-25	新井 公貴	大石 康博	(広工大)	2	21 - 11	21 - 13		0	阪本 明優	池永 晃亮	(崇城大)
MDB-26	庄司 曜	原田 啓道	(山口大)	2	21 - 16	21 - 17		0	泉田 真	指原 宏太	(鹿国大)
MDB-27	古賀 聖啓	加茂 晶也	(鳥取大)	2	19 - 11	21 - 19		0	田中 文也	篠 哲康	(佐賀大)
MDB-28	岡田 佳昌	佐田 貴幸	(広島大)	2	21 - 15	21 - 9		0	平木 香一	山口 尚輝	(久工大)
MDB-29	田中 佑一	高田 純平	(広島大)	2				キ	塘 和也	稲田 清也	(一経大)
MDB-30	青柳 宏和	吉田 真人	(下市大)	2	21 - 14	16 - 21	21 - 19	1	上野雄一郎	枘鏡 兼児	(宮崎大)
MDB-31	安永 怜	田中 大輔	(山口大)	2	21 - 17	10 - 21	21 - 14	1	井手 雅教	川野 雅則	(熊学大)
MDB-32	高橋 直樹	宮下 拓	(九共大)	2				キ	松井 健吾	鹿毛 竜也	(鳥取大)
MDB-33	押川 貴成	森山 康憲	(熊本大)	2	21 - 13	21 - 19		0	丸山 善之	白神 光章	(川福大)
MDB-34	山上 大樹	竹下 順章	(鹿国大)	2				キ	山本 卓矢	山根 紫龍	(岡山大)
MDB-35	藤原 馨	山口 大地	(下市大)	2	20 - 22	21 - 12	21 - 12	1	吉田 雄太	植松翔太郎	(久工大)
MDB-36	三谷 敬幸	喜友名秀策	(東亜大)	2	21 - 17	21 - 9		0	加藤 拓也	久保田周作	(九州大)
MDB-37	村上 雅弥	柴田 一憲	(九国大)	2	21 - 15	21 - 17		0	松葉 裕介	藤井紳一朗	(広工大)
MDB-38	別府 良修	山下 遼	(鹿国大)	2	22 - 20	20 - 22	21 - 12	1	中野未千尋	叶本 慎吾	(山口大)
MDB-39	白坂 哲平	真木裕太郎	(下市大)	2	24 - 26	21 - 11	21 - 18	1	樋渡 尚史	濱田 圭翼	(久留米)
MDB-40	沖中 啓紀	豊平 匡志	(広島大)	2	21 - 15	21 - 13		0	比屋根貴之	知名 定臣	(琉球大)
MDB-41	引地 拓人	徳石 雄大	(鹿国大)	2	21 - 7	21 - 10		0	甲斐進太郎	友枝 慧	(宮崎大)
MDB-42	下山 貴史	田中 健太	(川福大)	2	21 - 11	21 - 10		0	和田 拓也	山近 健	(九州大)
MDB-43	高本 敬士	又吉 昭太	(琉球大)	2	21 - 18	19 - 21	21 - 16	1	前田 大輔	原田 諭	(九州大)
MDB-44	宮川 博臣	桃井 史典	(鹿国大)	2				キ	西村 貴志	村瀬 健二	(鳥取大)
MDB-45	榎原 講平	大山晃二郎	(佐賀大)	2	21 - 18	21 - 16		0	上江洲 諭	太田隈弘樹	(九国大)
MDB-46	首藤 剛	水町 維基	(宮崎大)	2	21 - 12	21 - 10		0	吉國 晃宏	重實 学	(川福大)
MDB-47	新井 公貴	大石 康博	(広工大)	2				キ	庄司 曜	原田 啓道	(山口大)
MDB-48	岡田 佳昌	佐田 貴幸	(広島大)	2				キ	古賀 聖啓	加茂 晶也	(鳥取大)
MDB-49	青柳 宏和	吉田 真人	(下市大)	2				キ	田中 佑一	高田 純平	(広島大)
MDB-50	高橋 直樹	宮下 拓	(九共大)	2				キ	安永 怜	田中 大輔	(山口大)



種目:男子個人複B

試合番号	選手名 学校名			試合結果					選手名 学校名		
				勝数	第1ゲーム	第2ゲーム	第3ゲーム	勝数			
MDB-51	山上 大樹	竹下 順章	(鹿国大)	2	21 - 19	21 - 13		0	押川 貴成	森山 康憲	(熊本大)
MDB-52	三谷 敬幸	喜友名秀策	(東亜大)	2	21 - 12	22 - 20		0	藤原 馨	山口 大地	(下市大)
MDB-53	村上 雅弥	柴田 一憲	(九国大)	2	19 - 21	21 - 18	22 - 20	1	別府 良修	山下 遼	(鹿国大)
MDB-54	白坂 哲平	真木裕太郎	(下市大)	2	21 - 13	21 - 17		0	沖中 啓紀	豊平 匡志	(広島大)
MDB-55	引地 拓人	徳石 雄大	(鹿国大)	2	21 - 18	21 - 15		0	下山 貴史	田中 健太	(川福大)
MDB-56	宮川 博臣	桃井 史典	(鹿国大)	2	21 - 13	21 - 11		0	高本 敬士	又吉 昭太	(琉球大)
MDB-57	榎原 講平	大山晃二郎	(佐賀大)	2	18 - 21	21 - 13	22 - 20	1	首藤 剛	水町 維基	(宮崎大)
MDB-58	岡田 佳昌	佐田 貴幸	(広島大)	2	21 - 18	21 - 17		0	新井 公貴	大石 康博	(広工大)
MDB-59	高橋 直樹	宮下 拓	(九共大)	2	21 - 15	21 - 14		0	青柳 宏和	吉田 真人	(下市大)
MDB-60	三谷 敬幸	喜友名秀策	(東亜大)	2	21 - 6	21 - 13		0	山上 大樹	竹下 順章	(鹿国大)
MDB-61	村上 雅弥	柴田 一憲	(九国大)	2	21 - 17	20 - 22	24 - 22	1	白坂 哲平	真木裕太郎	(下市大)
MDB-62	引地 拓人	徳石 雄大	(鹿国大)	2	21 - 16	23 - 21		0	宮川 博臣	桃井 史典	(鹿国大)
MDB-63	榎原 講平	大山晃二郎	(佐賀大)	2	21 - 18	21 - 13		0	岡田 佳昌	佐田 貴幸	(広島大)
MDB-64	三谷 敬幸	喜友名秀策	(東亜大)	2	21 - 16	21 - 15		0	高橋 直樹	宮下 拓	(九共大)
MDB-65	引地 拓人	徳石 雄大	(鹿国大)	2	21 - 15	14 - 21	21 - 13	1	村上 雅弥	柴田 一憲	(九国大)
MDB-66	三谷 敬幸	喜友名秀策	(東亜大)	2	12 - 21	21 - 18	21 - 10	1	榎原 講平	大山晃二郎	(佐賀大)
MDB-67	三谷 敬幸	喜友名秀策	(東亜大)	2	21 - 19	22 - 20		0	引地 拓人	徳石 雄大	(鹿国大)

◇ W D B ◇

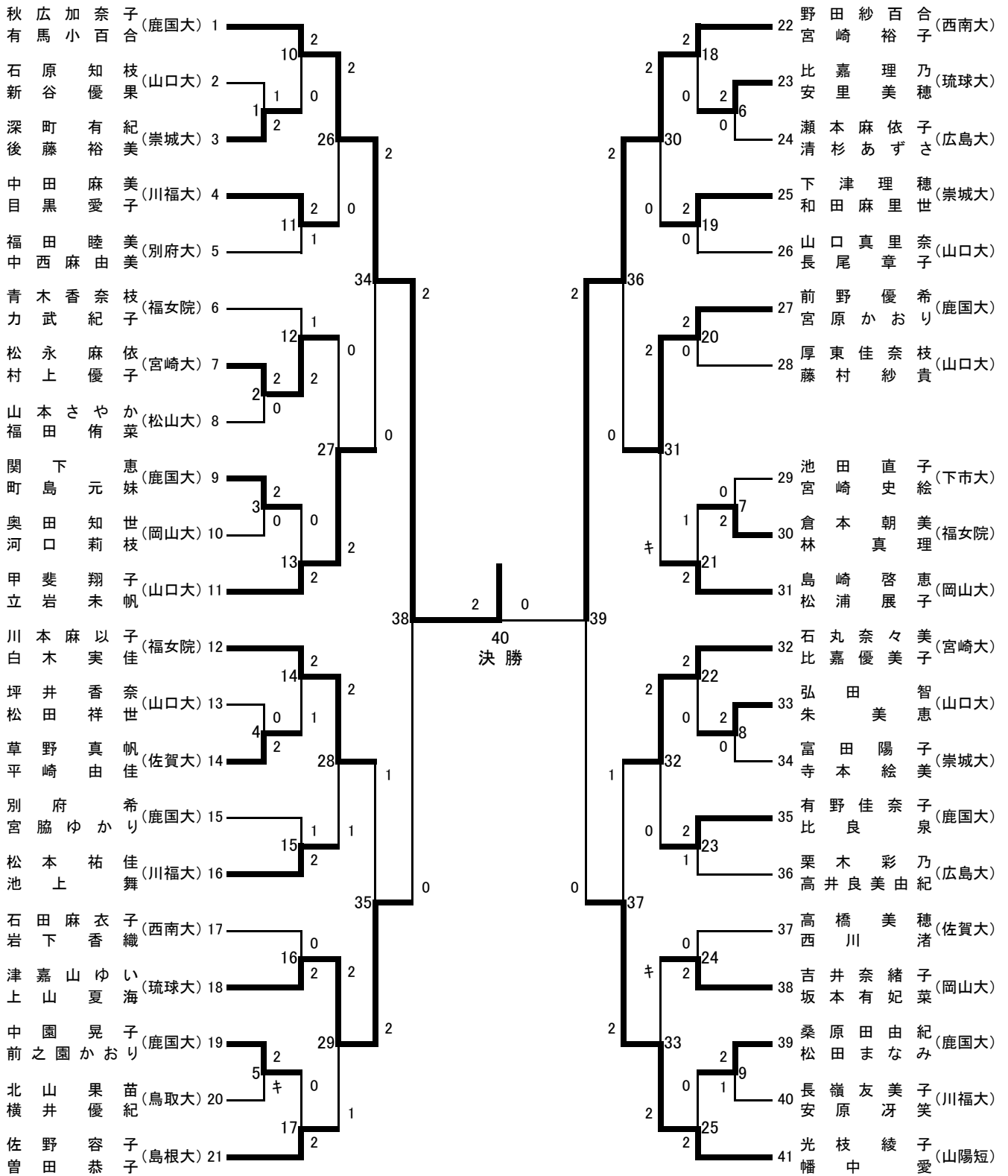

## 種目:女子個人複B

P-1

試合番号	選手名 学校名			試合結果					選手名 学校名		
				勝数	第1ゲーム	第2ゲーム	第3ゲーム	勝数			
WDB-1	深町 有紀	後藤 裕美	(崇城大)	2	19 - 21	21 - 13	21 - 7	1	石原 知枝	新谷 優果	(山口大)
WDB-2	松永 麻依	村上 優子	(宮崎大)	2	21 - 13	21 - 14		0	山本さやか	福田 侑菜	(松山大)
WDB-3	関下 恵	町島 元妹	(鹿国大)	2	21 - 11	21 - 14		0	奥田 知世	河口 莉枝	(岡山大)
WDB-4	草野 真帆	平崎 由佳	(佐賀大)	2	21 - 9	21 - 7		0	坪井 香奈	松田 祥世	(山口大)
WDB-5	中園 晃子	前之園かおり	(鹿国大)	2				キ	北山 果苗	横井 優紀	(鳥取大)
WDB-6	比嘉 理乃	安里 美穂	(琉球大)	2	21 - 8	21 - 14		0	瀬本麻依子	清杉あずさ	(広島大)
WDB-7	倉本 朝美	林 真理	(福女院)	2	21 - 15	21 - 15		0	池田 直子	宮崎 史絵	(下市大)
WDB-8	弘田 智	朱 美恵	(山口大)	2	23 - 21	21 - 9		0	富田陽子	寺本 絵美	(崇城大)
WDB-9	桑原由紀	松田まなみ	(鹿国大)	2	21 - 10	13 - 21	21 - 10	1	長嶺友美子	安原 冴笑	(川福大)
WDB-10	秋広加奈子	有馬小百合	(鹿国大)	2	21 - 1	21 - 2	0 - 0	0	深町 有紀	後藤 裕美	(崇城大)
WDB-11	中田 麻美	目黒 愛子	(川福大)	2	21 - 15	18 - 21	23 - 21	1	福田 睦美	中西麻由美	(別府大)
WDB-12	松永 麻依	村上 優子	(宮崎大)	2	9 - 21	21 - 16	21 - 13	1	青木香奈枝	力武 紀子	(福女院)
WDB-13	甲斐 翔子	立岩 未帆	(山口大)	2	21 - 18	21 - 18		0	関下 恵	町島 元妹	(鹿国大)
WDB-14	川本麻以子	白木 実佳	(福女院)	2	17 - 21	21 - 13	21 - 19	1	草野 真帆	平崎 由佳	(佐賀大)
WDB-15	松本 祐佳	池上 舞	(川福大)	2	21 - 14	19 - 21	21 - 16	1	別府 希	宮脇ゆかり	(鹿国大)
WDB-16	津嘉山ゆい	上山 夏海	(琉球大)	2	21 - 19	21 - 15		0	石田麻衣子	岩下 香織	(西南大)
WDB-17	佐野 容子	曾田 恭子	(鳥根大)	2	21 - 9	21 - 11		0	中園 晃子	前之園かおり	(鹿国大)
WDB-18	野田紗百合	宮崎 裕子	(西南大)	2	21 - 9	21 - 15		0	比嘉 理乃	安里 美穂	(琉球大)
WDB-19	下津理穂	和田麻里世	(崇城大)	2	21 - 18	21 - 18		0	山口真里奈	長尾 章子	(山口大)
WDB-20	前野 優希	宮原かおり	(鹿国大)	2	21 - 12	21 - 11		0	厚東佳奈枝	藤村 紗貴	(山口大)
WDB-21	島崎 啓恵	松浦 展子	(岡山大)	2	21 - 16	15 - 21	21 - 8	1	倉本 朝美	林 真理	(福女院)
WDB-22	石丸奈々美	比嘉優美子	(宮崎大)	2	21 - 12	21 - 10		0	弘田 智	朱 美恵	(山口大)
WDB-23	有野佳奈子	比良 泉	(鹿国大)	2	10 - 21	21 - 19	21 - 14	1	栗木 彩乃	高井良美由紀	(広島大)
WDB-24	吉井奈緒子	坂本有妃菜	(岡山大)	2	21 - 10	21 - 8		0	高橋 美穂	西川 渚	(佐賀大)
WDB-25	光枝 綾子	幡中 愛	(山陽短)	2	21 - 6	21 - 8		0	桑原由紀	松田まなみ	(鹿国大)
WDB-26	秋広加奈子	有馬小百合	(鹿国大)	2	21 - 16	21 - 14		0	中田 麻美	目黒 愛子	(川福大)
WDB-27	甲斐 翔子	立岩 未帆	(山口大)	2	21 - 16	23 - 21		0	松永 麻依	村上 優子	(宮崎大)
WDB-28	川本麻以子	白木 実佳	(福女院)	2	21 - 18	16 - 21	21 - 14	1	松本 祐佳	池上 舞	(川福大)
WDB-29	津嘉山ゆい	上山 夏海	(琉球大)	2	17 - 21	23 - 21	21 - 19	1	佐野 容子	曾田 恭子	(鳥根大)
WDB-30	野田紗百合	宮崎 裕子	(西南大)	2	21 - 12	21 - 12		0	下津理穂	和田麻里世	(崇城大)
WDB-31	前野 優希	宮原かおり	(鹿国大)	2				キ	島崎 啓恵	松浦 展子	(岡山大)
WDB-32	石丸奈々美	比嘉優美子	(宮崎大)	2	21 - 19	21 - 18		0	有野佳奈子	比良 泉	(鹿国大)
WDB-33	光枝 綾子	幡中 愛	(山陽短)	2				キ	吉井奈緒子	坂本有妃菜	(岡山大)
WDB-34	秋広加奈子	有馬小百合	(鹿国大)	2	21 - 1	21 - 9		0	甲斐 翔子	立岩 未帆	(山口大)
WDB-35	津嘉山ゆい	上山 夏海	(琉球大)	2	13 - 21	21 - 14	21 - 15	1	川本麻以子	白木 実佳	(福女院)
WDB-36	野田紗百合	宮崎 裕子	(西南大)	2	21 - 9	21 - 13		0	前野 優希	宮原かおり	(鹿国大)
WDB-37	光枝 綾子	幡中 愛	(山陽短)	2	21 - 11	18 - 21	21 - 12	1	石丸奈々美	比嘉優美子	(宮崎大)
WDB-38	秋広加奈子	有馬小百合	(鹿国大)	2	21 - 19	21 - 9		0	津嘉山ゆい	上山 夏海	(琉球大)
WDB-39	野田紗百合	宮崎 裕子	(西南大)	2	21 - 14	21 - 16		0	光枝 綾子	幡中 愛	(山陽短)
WDB-40	秋広加奈子	有馬小百合	(鹿国大)	2	21 - 13	21 - 18		0	野田紗百合	宮崎 裕子	(西南大)

◇ M S A 3 ◇

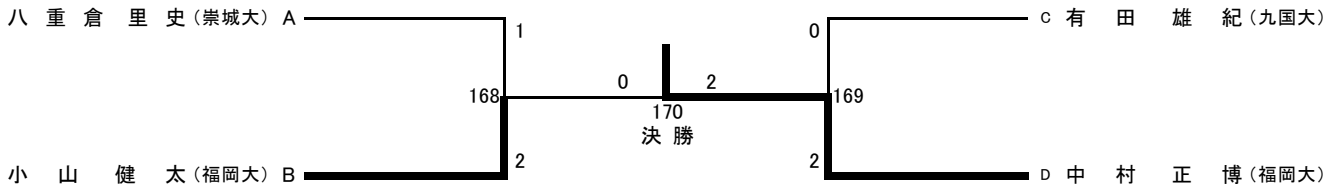

◇ M S B 3 ◇

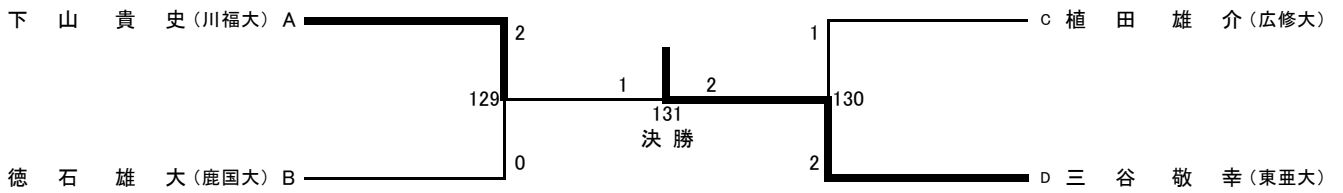

◇ M D A 3 ◇

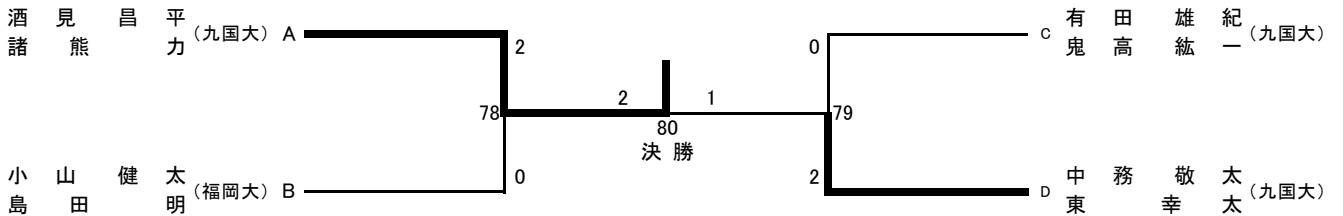

◇ M D B 3 ◇

