

FUKUOKA
BADMINTON
ASSOCIATION



Since 1948.1.20



平成30年度
2018

- 執行体制
- 加盟団体事務局（会員登録窓口）
- 加盟団体・登録について
- 活動方針
- 事業報告一覧
- 事業報告
- 会員登録状況
- 表彰
- 大会日程
- 公認審判員資格検定会
- 大会参加状況
- 第14回 指導者講習会
- 強化委員会報告
- 国民体育大会代表選手・結果
- シュニア強化指定選手

- 第73回 国民体育大会予選会
- 第41回 福岡県社会人バドミントン選手権大会
- 第70回 福岡県総合バドミントン選手権大会
- 第38回 福岡県中学生選抜バドミントン大会
- 第5回 福岡県中学生バドミントン大会
- 第38回 福岡県小学生選抜バドミントン大会
- 第16回 福岡県小学生バドミントン大会
- 2018ランキング表

- ◆ 協会規約
- ◆ 専門委員会規程
- ◆ 理事選出規程
- ◆ 会員登録規程
- ◆ 表彰規程・表彰規程細則
- ◆ 奨励金交付要綱
- ◆ シュニア強化委託事業実施要項

平成29・30年度 福岡県バドミントン協会執行体制

名誉会長	本田 正寛
------	-------

会長	浦山 茂
----	------

副会長	鎗水 浩吉
	横溝 安伸

理事長	佐竹 養一
事務局長	米倉 敬子



浦山 茂 会長

顧問	辰市 祐昭
----	-------

監事	伊藤 龍峰
	江口 俊彦

◎は委員長、○は副委員長、※は理事

総務委員会	競技審判委員会	強化委員会		
◎ 緒方 蓉子	◎ 日高 澄具	◎ 有田 仁志		
○ 服部 秀喜	※ 倉岡 毅	○ 宮崎 賢一		
※ 小形 公一	※ 原田 孝敏	成年の部	小学部	高校部
※ 平野 清太	岩崎 重男	※ 宮崎 賢一	※ 野田 亮介	※ 明神 憲一
※ 森嶋 通之	江口 和江	岩下 裕一	※ 真鍋 聡	成富 勝彦
※ 門司 政廣	鹿毛 巖	武田 信一郎	池田 明男	目野 俊昭
	坂本 哲	堂本 克樹	内山 咲子	普及指導部
	濱田 和宏		中学部	※ 宮崎 賢一
	古田 謙二		※ 松本 武	※ 平野 一美
	真子 圭子		※ 横溝 安伸	
	三好 滋久		古賀 久臣	
	森山 ふくえ		坂本 哲	
	柳 千鶴子			
	矢野 一雄			

加盟団体事務局（会員登録窓口）

平成30年度

(市郡関係)

No.	団体名	担当者	郵便番号	住所	連絡先
1	北九州市バドミントン協会	服部 秀喜	807-1134	北九州市八幡西区茶屋の原4-2-11	093-617-1033
2	福岡市バドミントン協会	坂口 孝裕	813-0025	福岡市東区青葉4-16-6	092-201-2529
3	飯塚・嘉麻バドミントン協会	渡辺 憲太郎	820-0207	嘉麻市口の春351-3	090-9495-8796
4	大牟田市バドミントン協会	高武 真子	837-0921	大牟田市大字三池18-22	0944-53-6260
5	久留米市バドミントン協会	小形 公一	830-0072	久留米市安武町安武本597-3	0942-26-3183
6	田川地区バドミントン協会	郡谷 忠士	822-0221	みやこ町犀川山鹿70-43	0930-42-0865
7	柳川地区バドミントン協会	武松 正	832-0806	柳川市三橋町柳河897-2	0944-72-2303
8	大川市バドミントン協会	藤原 賢二	832-0005	柳川市西蒲池806	090-8226-6389
9	中間市バドミントン連盟	三好 滋久	809-0031	中間市小田ヶ浦1-5-20	093-244-2925
10	小郡市バドミントン連盟	吉光 勇治	838-0138	小郡市寺福童941-4	0942-72-0570
11	筑紫野市バドミントン協会	西岡 昌彦	818-0061	筑紫野市紫2-3-25	092-922-9128
12	春日市バドミントン協会	奈須 純子	816-0851	春日市昇町5-69	090-9491-4973
13	大野城市バドミントン連盟	山田 耕輔	816-0943	大野城市白木原5-3-33	090-7452-0231
14	宗像地区バドミントン協会	元岡 鋼基	811-4183	宗像市土穴91	0940-32-0780
15	太宰府市バドミントン協会	叶 美紀	818-0118	太宰府市石坂4-5-3	080-5260-1182
16	糸島市バドミントン協会	倉岡 毅	819-1131	糸島市篠原東1-2-45	092-323-6172
17	古賀市バドミントン協会	齋藤 光範	811-3104	古賀市花鶴丘3-10-23	092-944-1665
18	那珂川町バドミントン連盟	大石 周司	811-1213	那珂川町中原3-81-702	090-7479-0070
19	糟屋郡バドミントン協会	大石 稔	811-2126	糟屋郡宇美町障子岳南2-21-2	090-7458-9867
20	遠賀郡バドミントン協会	石井 宏紀	811-4218	遠賀郡岡垣町中央台6-4-2	093-283-4145
21	朝倉市郡バドミントン協会	川野 淳一	838-1316	朝倉市大庭518	0946-52-0316
22	うきは市バドミントン協会	杓形 さゆみ	839-1321	うきは市吉井町1002-45	0943-76-4135
23	京築地区バドミントン協会	三毛門 鋼一	824-0001	行橋市行事1-3-6-306	080-3983-3519
24	みやま市バドミントン協会	坂口 浩二	839-0205	みやま市高田町南新開935-2	0944-22-4641

(連盟関係)

平成30年度 福岡県バドミントン協会活動方針

本協会は、県内バドミントン界をより躍進させ、会員のための活動を積極的に推進する。

《目標》

- 1 加盟団体と連携し、会員の拡大と組織基盤の拡大を図る。
- 2 指導力の向上及び審判技術・競技会運営技術の向上を図る。
- 3 小・中・高の一貫指導体制づくりを推進し、競技力の向上を図る。
- 4 2019年度開催の全日本社会人大会に向けた体制を確立する。

《目標達成のための主要活動》

1 総務委員会

- ① 加盟団体との連携・協調による会員の拡大
- ② 未加盟団体の把握と加盟の推進
- ③ 例規の維持管理
- ④ 全国大会、九州大会の招致、運営のあり方の検討
- ⑤ 財源確保の検討
- ⑥ 大会参加者資格チェックのあり方の研究及びサンプル調査実施
- ⑦ 日本協会会員登録システムの安定運用への対応
- ⑧ 2019年度開催の全日本社会人大会に向けた運営準備を行う

2 競技審判委員会

- ① 競技会要項・会場の検討（具体種目の研究）
- ② 競技会の運営及び競技役員育成（レフェリー等の育成）
- ③ 競技会のあり方についての指導・助言
- ④ 競技規則等の伝達講習会の開催
- ⑤ 県内ランキング制の維持及び研究
- ⑥ 公認審判員の有資格者の拡大
協会役員・加盟団体役員・専門委員への拡大
中学生・高校生・全国大会出場者等への拡大
- ⑦ 2019年度開催の全日本社会人大会に向けた競技運営準備を行う

3 強化委員会

- ① 選手強化事業（目標：国体8位以内入賞）の積極的な推進
- ② 強化指定選手のジュニアからの一貫指導体制充実事業の推進
- ③ 競技者育成プログラムアクションプラン（行動計画）の策定
- ④ ジュニアの全国大会予選会の開催及び同全国大会への指導員の派遣
- ⑤ 公認指導者の有資格者の拡大
公認指導者更新のための義務研修会の開催
- ⑥ 指導者の育成
技術講習会マニュアルの作成（初級、中級、指導者）
指導者講習会の開催
指導者選手強化事業の開催（夏、冬2回）

平成30年度福岡県バドミントン協会事業報告

月	日	事業および行事名	会場	担当委員会	開催会議名
4	10(火)	スポーツフェスタふくおか(県民体育大会)担当者説明会	福岡市	競技審判	強化(4/15)
	14(土)~15(日)	国体予選(少年の部)	久留米市	強化,競技審判	競技審判(4/22)
	26(木)	(公財)福岡県体育協会加盟団体理事長会	福岡市	理事長	
5	11(金)	県選手強化事業説明会	福岡市	理事長,強化,事務局	
	15(火)	県選手強化推進実行委員会ヒヤリング	福岡市	強化	
	21(日)	審判技術講習会・検定会	福岡市	競技審判	
6	1(金)	スポーツフェスタふくおか(県民体育大会)市郡説明会	福岡市	競技審判	
	9(土)	全日本ジュニア選手権大会予選(ジュニア新人の部単)	岡垣町	強化,競技審判	
	9(土)~10(日)	国体予選(成年の部)	久留米市	強化,競技審判	
	9(土)	日本スポーツマスターズ予選	久留米市	競技審判	理事会・評議員会
	10(日)	(公財)日本バドミントン協会評議員会	東京	理事長,有田	(6/30)
	23(土)	ジュニアグランプリ選考会(中学生)	北九州市	強化,競技審判	
7		第13回福岡県ダブルス年代別大会(中止)	久留米市	競技審判	
8	5(日)	第41回社会人選手権大会	福岡市	競技審判	
	11(土)~12(日)	国体強化練習会	山口県	強化	
	13(月)~15(水)	ジュニア選抜合宿(小中学生)	久留米市	強化	
	16(木)~17(金)	全日本ジュニア選手権大会予選(ジュニアの部)	久留米市	強化,競技審判	
	17(金)・18(土)	九州バドミントン連盟理事長会・事務局長会	鹿児島	理事長,事務局長	
	17(金)~19(日)	国体九州ブロック大会審判員派遣	鹿児島	競技審判	
	17(金)~19(日)	国体九州ブロック大会選手派遣	鹿児島	強化	
9	12(水)	第73回国民体育大会県代表監督会議・結団式	福岡市	理事長,強化	
	15(土)~17(月)	日本スポーツマスターズ2018選手派遣(中止)	北海道	強化	
	14(金)~16(日)	国体強化練習会	京都府	強化	
	22(土)~23(日)	第61回県民体育大会	筑後	競技審判	
10	4(木)~8(月)	第73回国民体育大会選手派遣	福井県	強化	理事会
	20(土)~21(日)	中学生選抜遠征合宿	愛媛県	強化	(10/30)
11	13(火)	第73回国民体育大会解団式,反省会	福岡市	理事長,強化	
	23(金)~25(日)	九州小学生強化合宿(小学生)	佐賀県	強化	
	23(金)~25(日)	第17回ジュニアグランプリ2018監督コーチ派遣	栃木県	強化	
12	8(土)~9(日)	全日本中学生選手権大会選手選考会	大川市	強化	
	24(月)~28(金)	第27回全国小学生選手権大会監督コーチ派遣	東京都	強化	
1	4(金)~7(月)	九州地区ジュニア強化合宿選手指導者派遣	鹿児島県	強化	総務(1/12)
	12(土)~14(月)	ジュニア選抜合宿(小中学生)	うきは市	強化	
	20(日)	第38回中学生選抜大会	久留米市	強化	
2	2(土)	九州バドミントン連盟理事会	福岡市	理事長	競技審判(2/24)
3	9(土)~10(日)	第70回福岡県総合選手権大会	北九州市	競技審判	
	10(日)	(公財)日本バドミントン協会評議員会	東京	理事長,有田	理事会・評議員会
	26(火)~28(木)	第19回全日本中学生選手権大会監督コーチ派遣	三重県	強化	(3/16)

平成30年度事業報告

(平成30年4月1日～平成31年3月31日)

1 バドミントンの普及及び指導

(1) 普及・指導活動の充実と社会人愛好者の組織づくりへの助成活動を重点に会員の拡大を推進し、目標の8,000人を達成しました。(会員数8,059人)

(2) ジュニア対策

① 全国大会予選会の開催

第37全日本ジュニアバドミントン選手権大会、第17回日本バドミントンジュニアグランプリ2018及び第19回全日本中学生バドミントン選手権大会の予選会を開催します。また、ジュニアグランプリ及び全日本中学生選手権大会については、参加支援を行います。

② 全国大会出場支援

第27回全国小学生バドミントン選手権大会団体戦、第19回全日本中学生バドミントン選手権大会、第17回日本バドミントンジュニアグランプリ2018及び第36回全日本レディースバドミントン選手権大会都道府県対抗団体戦への出場を奨励しました。(日本スポーツマスターズ2018は中止)(奨励金 10,000円)

また、上記ジュニア関係3大会の監督・コーチとして強化委員を派遣しました。公認指導者資格を有する指導者を派遣するように努め、適切なアドバイス等により成績の向上を目指しました。

2 バドミントンに関する審判員及び指導員の養成と資格認定

(1) 競技役員長及び競技審判部長の派遣

競技審判委員を主な県協会主催の大会に競技役員長及び競技審判副部長として派遣し、大会運営全般の統一性と公正化を図りました。

(2) 公認審判員養成講習会開催及び資格認定登録

(公財)日本バドミントン協会の一種大会(全国大会の予選会を含む)、また、全日本社会人大会、全日本シニア大会、全日本インカレ等の出場者、小学生連盟主催のコーチングシートに座る指導者等にも公認審判員の有資格者であることが義務付けられています。このため、市郡協会・連盟からの要請を受けて公認審判員養成講習会及び審判員資格検定会を実施し、競技規則等の普及や公認審判員資格者の拡大を推進しました。また、正義と公正に基づく円滑な試合運営を図るため、国体予選、県社会人大会、県総合大会の審判員には、有資格者を推奨

し、審判を務めた有資格者には、謝金（2,000円／年）を支払いました。更に、公認審判員の資格登録・更新手続きを行いました。有資格者へは、資格更新時期のお知らせを送りました。

また、九州地区各協会との相互協力連携や競技審判委員の資質を図るため国体九州ブロック大会（長崎）に競技審判委員を派遣しました。

（3）公認指導者養成講習会開催及び資格認定登録

基本的、専門的なスポーツ技術の知識と指導力を持った指導者の養成が求められています。更に、国体及び日本スポーツマスターズの監督及びコーチは（公財）日本体育協会公認指導者資格者であることが条件となっていることから有資格者を維持するため、公認指導者資格更新のための義務研修会を開催しました。

（4）福岡県指導者選手強化事業

県内の指導者と選手の強化のため、強化事業を開催し、福岡県全体の強化を図りました。7月28日久留米市の南筑高校において、10月14日に糸島市前原中学校において、3月21日に久留米市の南筑高校において合計3回開催しました。

3 強化事業

（1）選手強化（国体強化）

県強化選手の指定を行い、国体等に備え有望な新人を発掘の上、強化練習会を実施し競技力の向上を図りました。また、国体代表監督・選手及び強化指定指導者による合宿を実施し、競技力の強化を行いました。

（2）一貫指導体制充実

小中学生を対象として夏季と冬季の合宿を久留米市みづま総合体育館及びうきは市総合体育館において一貫指導体制により実施しました。更に、小学生を対象とした強化練習会や中学生を対象とした強化練習会及び遠征合宿を実施し、ジュニアの競技力向上を図りました。

（3）九州競技力向上

九州バドミントン連盟が主催するジュニア対策事業について助成を行い、九州全体の競技力の向上を目指しました。（100,000円）

また、平成31年1月に鹿児島県において開催された九州連盟主催の九州地区ジュニア強化合宿への中学生選手の参加について補助し、中学生担当指導者を派遣しました。

(4) 国体参加

鹿児島県で開催された九州ブロック大会に少年男子、少年女子、成年女子を派遣し、少年男子及び少年女子が出場権を獲得しました。また、福井県で開催された本国体には全県出場の成年男子及び九州ブロックで出場権を得たものを派遣しました。本国体の結果は、成年男子2回戦敗退、少年男子5位入省、少年女子1回戦敗退でした。また、ふるさと選手が代表選手に選考されたことから予選会出場についての交通費を補助しました。

(5) 強化諸事業

県小学生バドミントン連盟並びに県高体連バドミントン専門部等が実施する選手強化事業に補助を行いました。(前年度の登録者数に200円を乗じた額が限度額) また、全日本レディース大会都道府県対抗及び日本スポーツマスターズ出場選手の練習を支援しました。

4 競技会の開催

平成30年度大会日程(別紙)のとおり競技会を開催しました。

また、県民体育大会においては、壮年男女混成の部が今年度から正式種目となりました。

ただし、年代別ダブルス大会については、久留米県立総合体育館が建て替わることもあり、会場が確保できなかったことから、中止としました。

5 県内ランキング

(公財)日本バドミントン協会に準拠し、県内のランキングを公表しました。

6 広報事業

ホームページの活用を行い、大会要項の周知や大会結果、レポート等を掲載することにより競技者の拡大や関心者への普及を行いました。また、年報を作成することにより、県協会事業の詳細な報告を行いました。

7 表彰事業

表彰規程細則第3項各号の規定により各種全国大会において優勝した団体及び個人として、齊藤 礼(岡垣ジュニア:第19回ダイハツ全国小学生ABCバドミントン大会男子Aグループ優勝)、本多 可奈(博多清松高校定時制:第20回全国高等学校定時制通信制バドミントン大会女子個人優勝)、北九州工業高等専門学校(第42回全日本高等専門学校バドミントン選手権大会男子団体戦優勝、女子団体戦優勝)、室屋 鼓太朗、國分 蓮太(北九州工業高等専門学校:同大会男子ダブルス優勝)、楠城 由佳、楠城 奈央(北九州工業高等専門学校:同大会女子ダブルス

優勝)、國分 蓮太(北九州工業高等専門学校:同大会男子シングルス優勝)、大石 瞳、松本 里衣(第35回全日本シニアバドミントン選手権大会35歳以上女子ダブルス優勝)、佐田 聡、竹之内 正人(同大会:55歳以上男子ダブルス優勝)、梅田 眞澄(同大会:60歳以上女子ダブルス優勝)、桶本 百合子(同大会:70歳以上女子シングルス優勝)、小川 末子(同大会:80歳以上女子シングルス優勝)大石 夢陽(第27回全国小学生バドミントン選手権大会女子シングルス4年生以優勝)、阿久根 恭子、小林 絵美(第13回全日本レディースバドミントン競技大会2部Eブロック優勝)に技能賞を贈りました。更に、公益財団法人日本バドミントン協会表彰に日高澄具氏(顕讃賞)及び佐竹養一氏(功労賞)及び(公財)福岡県体育協会表彰に日高澄具氏を推薦し、それぞれ受賞されました。

8 東京2020応援プログラム(新規)

2020年東京オリンピックの機運醸成と、大会後のレガシー創出に向けて大会組織委員会が行なっている「東京2020参画プログラム」のバドミントン版プログラムを19会場で実施しました。また、このことを通じて加盟団体の安定運営に向けた支援を行いました。(1団体4万円)

平成30年度 福岡県バドミントン協会会員登録状況

(H 31.03.31現在)

NO	所属	総数	小学生	中学生	高校生	学生	一般	実業団	レディース	教職員
1	北九州市協会	1,963	191	341	852	105	99	105	224	46
2	京築協会	294	0	119	155	0	12	0	0	8
3	中間市協会	107	31	15	49	0	9	0	0	3
4	遠賀郡協会	128	62	32	0	0	34	0	0	0
5	福岡市協会	2,396	202	377	955	179	218	94	339	32
6	筑紫野市協会	205	45	18	116	0	9	0	15	2
7	春日市協会	281	110	37	50	0	32	0	52	0
8	大野城市連盟	255	52	77	84	0	17	0	24	1
9	宗像地区協会	160	0	0	32	11	29	0	83	5
10	太宰府市協会	159	25	16	86	13	19	0	0	0
11	糸島市協会	112	0	31	73	0	7	0	0	1
12	古賀市協会	83	19	28	23	0	13	0	0	0
13	那珂川町連盟	51	11	20	9	0	11	0	0	0
14	糟屋郡協会	106	37	27	22	0	20	0	0	0
15	久留米市協会	826	114	159	335	29	133	11	39	6
16	大牟田市協会	216	29	10	120	7	50	0	0	0
17	柳川市協会	206	69	63	60	0	12	0	0	2
18	大川市協会	72	0	44	18	0	9	0	0	1
19	小郡市連盟	41	10	4	0	0	4	0	22	1
20	うきは市協会	2	0	0	0	0	2	0	0	0
21	みやま市協会	58	16	12	21	0	9	0	0	0
22	朝倉市郡協会	75	21	21	28	0	5	0	0	0
23	飯塚・嘉麻協会	165	0	0	76	41	39	0	8	1
24	田川地区協会	98	7	0	82	0	2	0	0	7
	30年度合計	8,059	1,051	1,451	3,246	385	794	210	806	116
	29年度登録者数	7,945	1,010	1,521	3,207	383	715	192	806	111
	前年度増減	114	41	-70	39	0	79	18	0	5

平成30年度 表彰

表彰日 平成31年3月16日

1 技能賞

表彰規定第3項第1号の規定による

(各種全国大会において優勝した団体及び個人、またはこれに準ずる成績をおさめた団体及び個人)

(1) 第42回全日本高等専門学校バドミントン選手権大会

平成30年8月25日～26日

牧園みやまの森運動公園総合体育館

- ① 男子団体戦 優勝 北九州工業高等専門学校
監督：白神 宏 コーチ：有田 友紀
選手：米田 峻、室屋 鼓太郎、東 遼晴、國分 蓮太、
末永 圭佑、中山 弘史朗、坂口 直弥、辻 康暉
- ② 女子団体戦 優勝 北九州工業高等専門学校
監督：磯崎 裕臣 コーチ：小川 直人
選手：楠城 由佳、楠城 奈央、小林 みのり、西 春香、
一瀬 麻帆、吉川 琳子、奥野 楓花
- ③ 男子ダブルス 優勝
室屋 鼓太郎、國分 蓮太 (北九州工業高等専門学校)
- ④ 女子ダブルス 優勝
楠城 由佳、楠城 奈央 (北九州工業高等専門学校)
- ⑤ 男子シングルス 優勝
國分 蓮太 (北九州工業高等専門学校)

(2) 第20回全国高等学校定時制通信制バドミントン大会

平成30年8月16日～19日 小田原市総合文化体育館

女子個人 優勝

本多 可奈 (博多清松高校定時制)

(3) 第35回全日本シニアバドミントン選手権大会

平成30年11月23日～25日 ウイングアリーナ刈谷

- ① 35歳以上女子ダブルス 優勝
大石 瞳、松本 里衣
- ② 55歳以上男子ダブルス 優勝
佐田 聡、竹之内 正人
- ③ 60歳以上女子ダブルス 優勝
梅田 眞澄

④ 70歳以上女子シングルス 優勝
桶本 百合子

⑤ 80歳以上女子シングルス 優勝
小川 末子

(4) 第13回全日本レディースバドミントン競技大会
平成30年12月15日～16日
2部Eブロック 優勝
阿久根 恭子、小林 絵美

この他にも、下記の方々が表彰を受けています。

表彰日 平成31年2月17日

(1) 第19回ダイハツ全国小学生ABCバドミントン大会
平成30年8月10日～12日 北海道立総合体育センター
男子Aグループ 優勝
齊藤 礼 (岡垣ジュニア)

(2) 第27回全国小学生バドミントン選手権大会
平成30年12月25日～28日 エスフォルタアリーナ八王寺
女子シングルス4年生以下 優勝
大石 夢陽

平成30年度大会日程

全日本大会<国際>		九州大会		福岡県大会		
月	開催日	大会名	開催日	大会名	開催日	
4	3(火) ~8(日)	大阪インターナショナルチャレンジ2018 (大阪府 守口市)			10(火) 14(土) 15(日) 23(月)	平成30年度福岡県レディースバドミントン大会 A・B・C・D級 (福岡市民体育館) 平成30年度国民体育大会予選会 少年の部 (久留米市みづま総合体育館) 第7回小学生クラブ対抗バドミントン大会 兼第34回わかばカップ出場チーム選考会 (岡垣サンリーアイ体育館) 第36回全日本レディースバドミントン選手権大会クラブ対抗予選会 (北九州市立の場池体育館)
	26(土) ~30(水)	2018日本ランニングサーキット大会 (埼玉県 さいたま市)	19(土) ~20(日) (土) 24(木) ~28(月)	第65回九州総合バドミントン選手権大会 (福岡県 北九州市総合体育館) 全九州ろうあ者大会 (県 体育館) 第58回九州学生バドミントンリーグ戦大会 (鹿児島県 南さつま市加世田運動公園体育)	3(金) ~5(日) 26(土) ~27(日)	第59回学生バドミントン選手権大会 (北九州市立大学体育館) 平成30年度高校総合体育大会兼九州・全国大会予選(団体) (北九州市浅生スポーツセンター他)
6	13(水) ~17(日)	第68回全日本実業団バドミントン選手権大会 (山口県 周南市、下松市)	15(金) ~18(月) 16(土) ~17(日) 21(木) ~27(水) 23(土) ~24(日)	全九州高校バドミントン選手権大会 (佐賀県 佐賀県総合体育館) 小学生強化練習会(北部) (大分県 ダイハツ九州アリーナ) 第67回九州学生バドミントン選手権大会 (福岡県 福岡県立体育館(久留米市)) 小学生強化練習会(南部) (熊本県 水俣市立総合体育館)	2(土) ~3(日) 2(土) 9(土) 9(土) ~10(日) 9(土) 23(土) 24(日)	平成30年度高校総合体育大会兼九州・全国大会予選(個人) (久留米市みづま総合体育館) 第19回ダイハツ全国小学生ABC選手権大会県予選 (大川市民体育館) 第37回全日本ジュニア選手権大会予選会 ジュニア新人の部(単) (岡垣サンリーアイ体育館) 平成30年度国民体育大会予選会 成年の部 (9日(土)久留米市みづま総合体育館, 10日(日) 荘島体育館) 日本マスターズ2018県予選会 (久留米市みづま総合体育館) 第17回日本ジュニアグランプリ2018予選会 (中学生) (的場池体育館) 実施するか未定 第96回春季教職員大会 福岡県立福岡女子高等学校 体育館(福岡地区)
	19(木) ~22(日) 24(火) ~29(日) 27(金) ~30(月)	第36回全日本レディースバドミントン選手権大会 (京都府 京都市) ヨネックス・秋田グランプリ大会2018 (秋田県 秋田市) 第34回若葉カップ全国小学生バドミントン大会 (京都府 長岡京市)		第13回九州社会人クラブ交流大会・・・休止	15(日) 27(金) ~28(土)	平成30年度実業団バドミントン選手権大会 前期リーグ戦 (みずやドーム体育館) 平成30年度中体連大会 (岡垣サンリーアイ体育館)
8	4(土) ~9(木) 10(金) ~11(土) 10(金) ~12(土) 11(土) ~15(水) 16(木) ~19(日) 18(土) ~21(火) 25(土) ~26(日) 31(金) ~9/5(水)	第69回全国高等学校バドミントン選手権大会 (静岡県 浜松市) 第6回全日本学生バドミントンミックスダブルス選手権大会 (神奈川県 横浜市) 第19回ダイハツ全国小学生ABCバドミントン大会 (熊本県 八代市) 第57回全日本教職員バドミントン選手権大会 (愛知県 一宮市) 第20回全国高等学校定時制通信制バドミントン大会 (神奈川県 小田原市) 第48回全国中学校バドミントン大会 (山口県 山口市) 第42回全日本高等専門学校バドミントン選手権大会 (鹿児島県 霧島市) 第61回全日本社会人バドミントン選手権大会 (高知県 高知市、南国市)	5(日) ~7(火) 17(金) ~19(日)	第47回九州中学校競技大会 (鹿児島県 鹿児島アリーナ) 平成30年度国民体育大会 第38回九州ブロック大会 (鹿児島県 指宿総合体育館)	5(日) 16(木) ~17(金) 26(日) 27(月)	第41回社会人選手権大会 (福岡市民体育館) 第37回全日本ジュニア選手権大会予選会 ジュニアの部 (久留米市みづま総合体育館) 第26回小学生夏季大会(兼第35回九州小学生大会予選) (久留米市みづま総合体育館) 第40回全九州レディースバドミントン選手権大会予選会 (福岡市民体育館)
	14(金) ~17(月) 15(土) ~17(月) 11(火) ~16(日)	第37回全日本ジュニアバドミントン選手権大会 (長野県 長野市) 日本スポーツマスターズ2018バドミントン競技会 (北海道 江別町) ダイハツ・ヨネックスジャパンオープン2018バドミントン競技会 (東京都)			14(金) ~16(日) 23(日) 22(土) ~23(日) 26(水)	第56回県学生新人戦 (北九州市立大学体育館) 第27回小学生都道府県対抗県予選会 (岡垣サンリーアイ体育館) 第61回県民体育大会 22日(土) 壮年男子、壮年女子、男女混成壮年の部、障がい者の部 (みづま総合体育館) 23日(日) 一般男子、一般女子 (筑前町立三輪小学校体育館) 青年の部 (大川洗町体育館) 第29回福岡県クラブ対抗レディースバドミントン大会 1・2・3・4部 (福岡市民体育館)
10	5(金) ~8(月) 12(金) ~18(木) 24(水) ~28(日)	第73回国民体育大会バドミントン競技会 (福井県 勝山市) 第69回全日本学生バドミントン選手権大会 (京都府 京都市、長岡京市) ヨネックス杯国際親善レディースバドミントン大会 2018 (大阪府 大阪市)	13(土) ~14(日) 20(土) ~21(日)	第40回全九州レディースバドミントン選手権大会 (大分県 別府市総合体育館) 第35回全九州小学生大会 (長崎県 大村市体育文化センターほか)	28(日)	第25回実業団バドミントン選手権大会 兼 第7回九州実業団バドミントン選手権大会トーナメント戦 (福岡市立東体育館)
	15(木) ~18(日) 22(木) ~25(日) 23(金) ~25(日) 26(月)~ 12/2(日)	バドミントン日本リーグ2018 (茨城県 石岡市) 第35回全日本シニアバドミントン選手権大会 (愛知県 刈谷市 他) 第17回日本バドミントンジュニアグランプリ 2018 (栃木県 宇都宮市) 平成30年度全日本総合バドミントン選手権大会 (東京都 世田谷区)	23(土) ~25(日) 23(金) ~29(木)	小学生強化練習会(全体) (宮崎県 綾てらドーム) 中国四国九州学生選手権大会 (熊本県 熊本県立総合体育館・熊本市体育館)	10(土) ~11(日) 17(土) ~18(日)	高校バドミントン競技新人大会兼九州大会予選 (久留米市みづま総合体育館) 高校バドミントン競技新人大会兼九州大会予選 (北九州市若松体育館) 第 回秋季教職員大会 (地区)
12	8(土)~ H31.2/17(日) 14(金) ~16(日) 24(月) ~28(金)	バドミントンS/リーグ2018 (全国各地) 第13回全日本レディースバドミントン競技大会 (個人戦) (熊本県 熊本市) 第27回全国小学生バドミントン選手権大会 (東京都 八王子市)	14(金) ~17(月)	第47回九州高校選抜大会兼第45回全国高等学校選抜バドミントン大会九州地区予選 (大分県 別府市総合体育館)	8(土) ~9(日) 17(月) ~21(金)	第19回全日本中学生バドミントン選手権大会一次選考会 (大川市民体育館) 第68回学生バドミントン秋季リーグ戦 (福岡市民体育館)
	1		4(金) ~7(月) 26(土) ~27(日)	第32回ジュニア強化合宿 (鹿児島県 上土谷公園1号館・日百総合体育館) 第64回九州社会人選手権大会 (沖縄県 那覇市民体育館)	20(日)	第38回中学生選抜バドミントン大会 第5回中学生バドミントン大会 (久留米アリーナ)
2			23(土) ~24(日)	第12回九州中学生大会 長崎県 長崎県総合体育館)	2(土) 17(日)	県中学新人大会 (九電記念体育館) 第38回県小学生選抜大会 第16回県小学生大会 (北九州市総合体育館)
	23(土) ~27(水) 26(火) ~28(木)	第47回全国高等学校選抜バドミントン大会 (茨城県 ひたちなか市) 第19回全日本中学生バドミントン選手権大会 (三重県 津市)			3(日) 9(土) ~10(日)	平成30年度実業団バドミントン選手権大会 後期リーグ戦 (福岡市民体育館) 第70回福岡県総合バドミントン選手権大会 (北九州市的場池体育館)

公認審判員資格審査検定会

期日：平成30年5月27日 会場：福岡市ももちパレス





平成30年度県協会主催大会参加状況

県総合大会

第61回	平成22年2月13日～14日	参加者:延べ205名						
第62回	平成23年2月12日～13日	参加者:延べ205名						
第63回	平成24年2月18日～19日	参加者:延べ244名						
第64回	平成25年2月16日～17日	参加者:延べ184名						
第65回	平成26年2月22日～23日	参加者:延べ223名	男子複	男子単	女子複	女子単	混合複	
	北九州市立の場池体育館		45組	62名	20組	11名	10組	
第66回	平成27年2月21日～22日	参加者:延べ270名	男子複	男子単	女子複	女子単	混合複	
	北九州市立の場池体育館		48組	78名	20組	34名	11組	
第67回	平成28年3月12日～13日	参加者:延べ205名	男子複	男子単	女子複	女子単	混合複	
	北九州市立若松体育館		40組	41名	17組	18	16組	
第68回	平成29年3月11日～12日	参加者:延べ286名	男子複	男子単	女子複	女子単	混合複	
	北九州市立浅生スポーツセンター		48組	74名	19組	26名	26組	
第69回	平成30年3月9日～10日	参加者:延べ350名	男子複	男子単	女子複	女子単	混合複	
	北九州市立の場池体育館		65組	91名	24組	21名	30組	
第70回	平成31年3月10日～11日	参加者:延べ337名	男子複	男子単	女子複	女子単	混合複	
	北九州市立の場池体育館		61組	78名	27組	21名	31組	

県社会人大会

第32回	平成21年8月2日	参加者:延べ302名							
第33回	平成22年8月1日	参加者:延べ434名							
第34回	平成23年7月31日	参加者:延べ259名							
第35回	平成24年7月8日	参加者:延べ332名							
	福岡市民体育館								
第36回	平成25年7月28日	参加者:延べ300名							
	福岡市民体育館								
第37回	平成26年7月27日	参加者:延べ298名							
	福岡市民体育館								
第38回	平成27年8月2日	参加者:延べ349名							
	福岡市民体育館								
第39回	平成28年8月11日	参加者:延べ327名							
	福岡市民体育館								
第40回	平成29年8月6日	参加者:延べ400名	一般男子複	30男子複	35男子複	40男子複	45男子複	50男子複	55男子複
	福岡市民体育館		19組	5組	7組	14組	6組	12組	3組
			60男子複	65男子複	70男子複				
			3組	2組	5組				
			一般女子複	30女子複	35女子複	40女子複	45女子複	50女子複	60女子複
			14組	3組	3組	2組	5組	5組	3組
			一般混合複	30混合複	35混合複	45混合複	50混合複	60混合複	70混合複
			17組	8組	4組	9組	3組	6組	3組
			一般男子単	30男子単	35男子単	40男子単	45男子単		
			19名	5名	7名	14名	6名		
			50女子単		50男子単	55男子単	60男子単	65男子単	70男子単
			2名		12名	3名	3名	2名	5名
第41回	平成30年8月5日	参加者:延べ455名	一般男子複	30男子複	35男子複	40男子複	45男子複	50男子複	55男子複
	福岡市民体育館		33組	9組	8組	10組	5組	6組	4組
			60男子複	65男子複	70男子複		45女子複	50女子複	55女子複
			3組	3組	3組		4組	3組	2組
			一般女子複	30女子複	35女子複	40女子複	60女子複	65女子複	70女子複
			20組	5組	4組	1組	2組	1組	1組
			一般混合複	30混合複	35混合複	45混合複	45混合複	50混合複	60混合複
			27組	5組	6組	1組	7組	7組	1組
			一般男子単	30男子単	35男子単	40男子単	45男子単		70混合複
			26名	6名	10名	7名	8名		2組
			女子一般単	55女子単	50男子単	55男子単	60男子単	65男子単	70男子単
			1名	2名	9名	4名	5名	6名	5名

平成30年度 公認上級指導員・指導員のための研修会報告

- 1 趣 旨 公認上級指導員・指導員（バドミントン）の資格更新のための義務研修として、新しい指導情報をテーマに講義・実技研修を行う。
- 2 内 容 バドミントン指導法はどのように進化してきたか
- 3 講 師 磯下 由貴子氏 <志木市立志木第2中学校教員、
筑波大学大学院修士課程修了体育学修士 >
- 4 参 加 者 日本体育協会並びに日本バドミントン協会の公認上級指導員（バドミントン3級）及び指導員（バドミントン4級）、高校生等、計75名
- 5 日 程 平成31年2月2日（日）9時～16時
- 6 会 場 八幡南高校
- 7 講義スケジュール

9:00	講義（3H） 講義（2H） バドミントン指導法はどのように進化してきたか	磯下 由貴子
13:00	実技研修（2H） ジュニア指導の原点を捉えながら新たな展開を模索する	磯下 由貴子
15:00	意見・情報交換・質疑応答（1H）	磯下 由貴子

平成30年度 強化事業実施報告書

	事業名	対象者	参加人数	場所	日時	備考
遠征・合宿事業	九州ブロック対策合宿	国体選手及び県強化指定選手	指導者 4名 選手 12名	山口県下松市	8/11 ～8/12	山口県合同合宿
	九州ブロック対策合宿		指導者 3名	久留米市立みづま総合体育館	8/15 ～8/17	成年女子
	本国体対策合宿		指導者 1名 選手 9名	三菱自動車京都体育館	9/14 ～9/16	成年男子
育成強化システム整備事業	ジュニア選抜夏季合宿	ジュニア強化指定選手	指導者 8名 選手 48名	久留米市立西田体育館 他	8/13 ～8/15	小・中学生強化合宿
	中学生選抜「愛媛遠征」		指導者 2名 選手 19名	新居浜市民体育館 他	10/20 ～10/21	愛媛県・徳島県・高知県・岡山県・香川県合同練習試合
	全九州小学生合宿		指導者 5名 選手 9名	佐賀県武雄白岩体育館	11/23 ～11/25	九州小学生強化事業九州8県合同練習会
	ジュニア選抜冬季合宿		指導者 11名 選手 55名	うきは市立総合体育館	1/12 ～1/14	小・中学生強化合宿
	全日本中学生大会対策強化練習会		指導者 2名 選手 10名	九国大体育館 他	2/23 ～3/10	全日本中学大会対策強化練習会
	九州中学生強化事業「九州中学生大会」		指導者 4名 選手 20名	長崎県長崎市	2/22 ～2/24	九州中学生大会
世界に伍するアスリート育成事業	特別指定選手	特別招聘 3名 指導者 2名 選手 12名	九国大付属高校体育館	3/18 ～3/20		
福岡Kids事業	第1回練習会	Kids指定選手	指導者 1名 選手 19名	久留米市立西田体育館	11/25	
	第2回練習会		指導者 5名 選手 16名	久留米市立荘島体育館	1/19	
	第3回練習会		指導者 6名 選手 15名	久留米市立西田体育館	3/2	
指導者派遣事業	ジュニアグランプリ指導者派遣	各大会の監督・コーチ	指導者 2名 選手 10名	栃木県宇都宮市	11/23 ～11/25	
	全国小学生大会指導者派遣		指導者 4名 選手 12名	東京都八王子市	12/24 ～12/26	男子団体：準優勝
	九州地区ジュニア合宿		指導者 1名 選手 4名	鹿児島県吹上市	1/4 ～1/7	
	全日本中学生大会指導者派遣		指導者 2名 選手 10名	三重県津市	3/26 ～3/28	
指導・普及事業	講習会	県内の選手等	中学生、高校生等 延べ180名	糸島市久留米市	7/28 10/13 3/21	
	指導員講習会	県内の指導者等	義務研修、県講習会、高校生他 75名	八幡南高校	1/31	
一備考－ (参考) その他の事業 ○全日本レディース大会及び日本スポーツマスターズ大会に向けての強化事業(レディース連盟) ○小学生連盟による強化事業(年間を通じて実施)						

平成30年度 講習会事業報告

第1回 講習会

日時 H30.7.28 9:00～17:00

場所 久留米市南筑高校

参加者 久留米市内 高校生 50名

講習内容

- ・試合、全日本合宿をDVDで鑑賞
- ・レシーブを上達させる、ラケットの使い方、体の使い方、フットワーク
- ・シングルの練習（2対1）3分攻撃、3分レシーブ、3分フリー

第2回 講習会

日時 H30.10.14 13:00～17:00

場所 糸島市前原中学校

参加者 糸島市内 中学生 60名

講習内容

- ・プロジェクターをつかってラケットの使い方の説明
- ・ラケットの使い方、体の使い方(実技)
- ・フットワーク

第3回 講習会

日時 H31.3.21 13:00～17:00

場所 久留米市南筑高校

参加者 久留米市内 高校生50名

講習内容

- ・レシーブを上達させる、ラケットの使い方
- ・攻撃力を上げる、ラケットの使い方
- ・ダブルスの練習、試合の際の視点について

第73回(H30年度) 国民体育大会 福岡県代表選手

	区分	氏名	勤務先・学校	学年	備考
成年男子	監督	岩下 裕一	西日本シティ銀行		全県 本国体 2回戦敗退
	コーチ	武田 信一郎	ラケットスポーツ専門店 スリーエス		
	選手	原田 和憲	トヨタ自動車九州(株)		
	選手	坂中 賢太	トヨタ自動車九州(株)		
	選手	原口 拓巳	自由ヶ丘高校コーチ		
成年女子	監督	宮崎 賢一	北九州市役所		九州ブロック 2県選出 敗退 本国体不出場
	コーチ	宮崎 賢一	北九州市役所		
	選手	中野 愛美	九州国際大学	4年生	
	選手	平野 紗妃	早稲田大学	1年生	
	選手	松岡 真那	関西学院大学	1年生	
少年男子	監督	松本 武	九州国際大学付属高校		九州ブロック 2県選出 本国体 2回戦敗退 (ベスト8)
	コーチ	中島 圭寿	九州国際大学付属高校		
	選手	石橋 陸	九州国際大学付属高校	3年生	
	選手	阿久根 直輝	九州国際大学付属高校	3年生	
	選手	吉松 基	九州国際大学付属高校	2年生	
少年女子	監督	明神 憲一	九州国際大学付属高校		九州ブロック 6県選出 本国体 1回戦敗退
	コーチ	平野 紗妃	九州国際大学付属高校		
	選手	小西 春七	九州国際大学付属高校	3年生	
	選手	田島 珠姫	九州国際大学付属高校	2年生	
	選手	目野 穂乃香	福岡常葉高校	3年生	

平成30年度 福岡県バドミントン協会 ジュニア及びKids強化指定選手

中学生 男子			
No	氏 名	学 年	所 属
1	西方 俊之	2	福岡市立能古中学校
2	山腰 悠太	2	芦屋町立芦屋中学校
3	石崎 太一	2	岡垣町立岡垣東中学校
4	久松 直雄	2	北九州市立企救中学校
5	楠本 爽太	2	九州国際大学附属中学校
6	松尾 天翔	2	筑後市立筑後中学校
7	中森 大空	1	北九州市立永犬丸中学校
8	林田 真龍	1	福岡市立能古中学校
9	小泉 翔太郎	1	福岡市立能古中学校

小学生 男子			
No	氏 名	学 年	所 属
1	齊藤 礼	6	岡垣町立山田小学校
2	藤吉 珠李	6	岡垣町立山田小学校
3	小林 紀博	6	北九州市立門司中央小学校
4	久野 雅	6	北九州市香月小学校
5	光富 琉華	6	北九州市立青葉小学校
6	井上 仁	6	筑紫野市立筑紫東小学校
7	中村 励心	5	春日市春日原小学校
8	川野 寿真	5	水巻町立猪熊小学校
9	内村 葉大郎	5	大野城市立大野南小学校
10	松尾 尚樹	4	福岡市立有田小学校
11	春木 暁太郎	4	直方市立植木小学校
12	黒田 操志	4	北九州市立浅川小学校
13	井上 莉桜	4	岡垣町立海老津小学校
14	上畑 俊	4	大刀洗町立菊池小学校
15	宮原 圭純	3	久留米市立日吉小学校

小学生 (Kids) 男子			
No	氏 名	学 年	所 属
1	金子 友亮	4	中間市立中間小学校
2	山本 絢太郎	4	久留米市立荘島小学校
3	藤崎 滉太	4	水巻町立伊佐座小学校
4	井川 和真	3	北九州市立江川小学校
5	阿部 龍汰	2	中間市立中間西小学校
6	柳 克弥	2	福津市立神興東小学校
7	鷹野 斗生弥	2	北九州市立八児小学校
8	花田 大維司	2	筑紫野市立天拝小学校
9	田川 悠帆	2	福岡市立元岡小学校
10	濱口 虎太郎	2	北九州市立若園小学校

平成30年度 福岡県バドミントン協会 ジュニア及びKids強化指定選手

中学生 女子			
No	氏 名	学 年	所 属
1	千北 梨花子	2	久留米市立江南中学校
2	今村 涼	2	久留米市立江南中学校
3	吉村 茉恩	2	久留米市立城南中学校
4	室屋 奏乃	2	九州国際大学附属中学校
5	矢ヶ部 真衣	2	久留米聴覚特別支援学校
6	川崎 亜弥	2	久留米市立江南中学校
7	梶原 藍実	2	大野城市立大野東中学校
8	田村 天空	1	九州国際大学附属中学校
9	楠森 美羽	1	行橋市立泉中学校
10	佐藤 加奈子	1	福岡市立高宮中学校
11	宮城 那菜	1	九州国際大学附属中学校

小学生 女子			
No	氏 名	学 年	所 属
1	大石 愛陽	6	久留米市立西国分小学校
2	春木 柚奈	6	直方市立植木小学校
3	村田 彩友香	6	岡垣町立海老津小学校
4	住田 菜々子	6	宗像市立吉武小学校
5	牛島 花菜	6	みやま市立二川小学校
6	西田 優	6	福岡市立板付小学校
7	伊藤 玲香	6	中間市立中間西小学校
8	山田 桜菜乃	5	大野城市立大野小学校
9	福井 心美	5	北九州市立中原小学校
10	中原 心優	5	福岡市立照葉小学校
11	住田 葵	4	宗像市立吉武小学校
12	大石 夢陽	4	久留米市立西国分小学校
13	濱崎 夢菜	4	北九州市立戸畑中央小学校
14	向江 悠伽	4	筑紫野市立二日市東小学校

小学生 (Kids) 女子			
No	氏 名	学 年	所 属
1	秋吉 萌百	4	宗像市立赤間西小学校
2	水田 杏那	3	須恵町立須恵第一小学校
3	山下 空輝	3	築城町立椎田小学校
4	奥田 こはる	3	小郡市立三国小学校
5	川野 愛奈	2	水巻町立猪熊小学校
6	益満 小蘭	2	水巻町立猪熊小学校
7	山崎 優希乃	2	糸島市立怡土小学校
8	水原 七菜	2	岡垣町立海老津小学校
9	落合 桜詩	2	久留米市立西国分小学校
10	福田 椎奈	2	水巻町立伊佐座小学校

平成30年度国民体育大会福岡県予選会(少年)

平成30年4月14日-15日 久留米市立みづま総合体育館

高校男子ダブルス

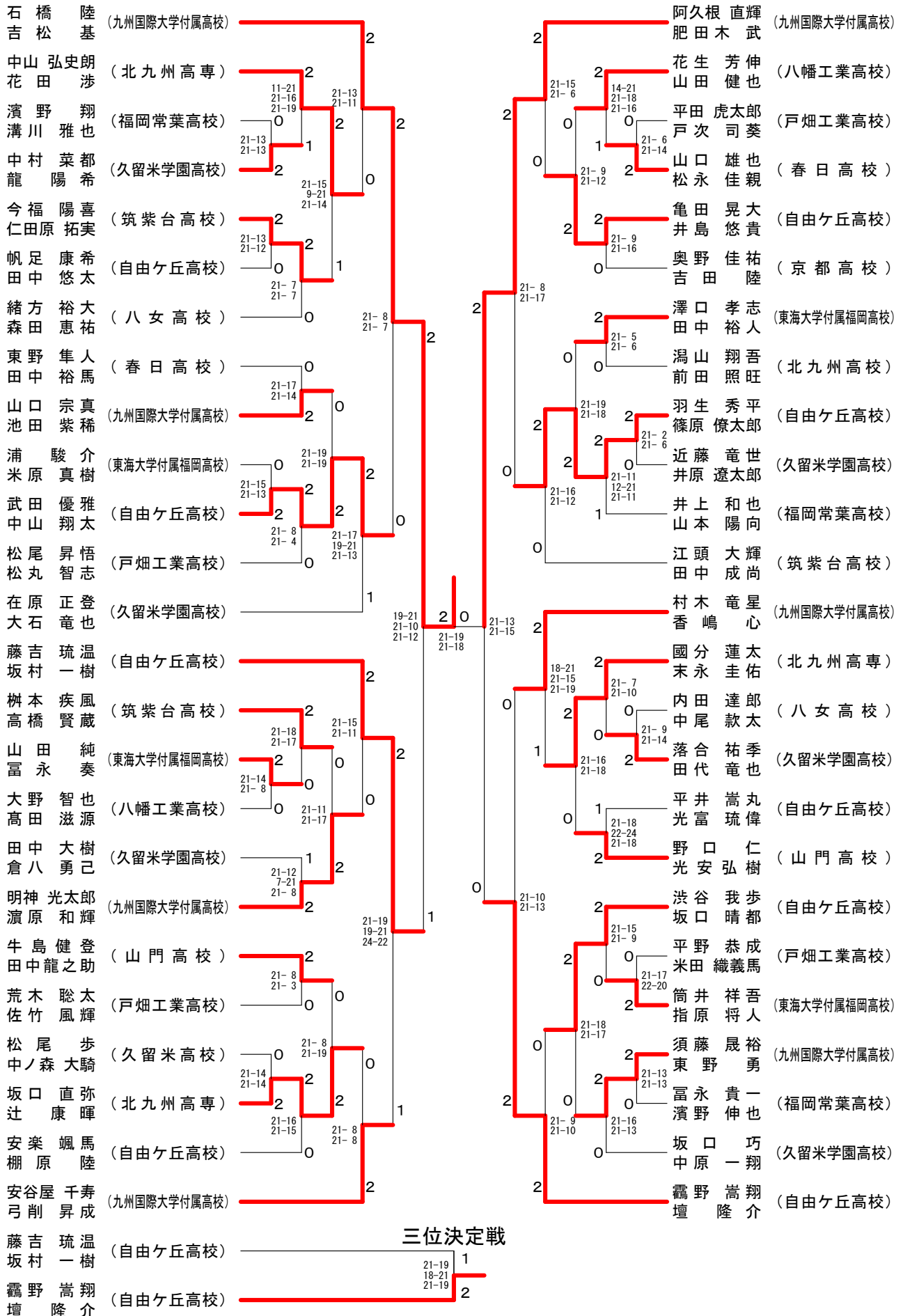

平成30年度国民体育大会福岡県予選会(少年)

平成30年4月14日-15日 久留米市立みづま総合体育館

高校男子シングルス

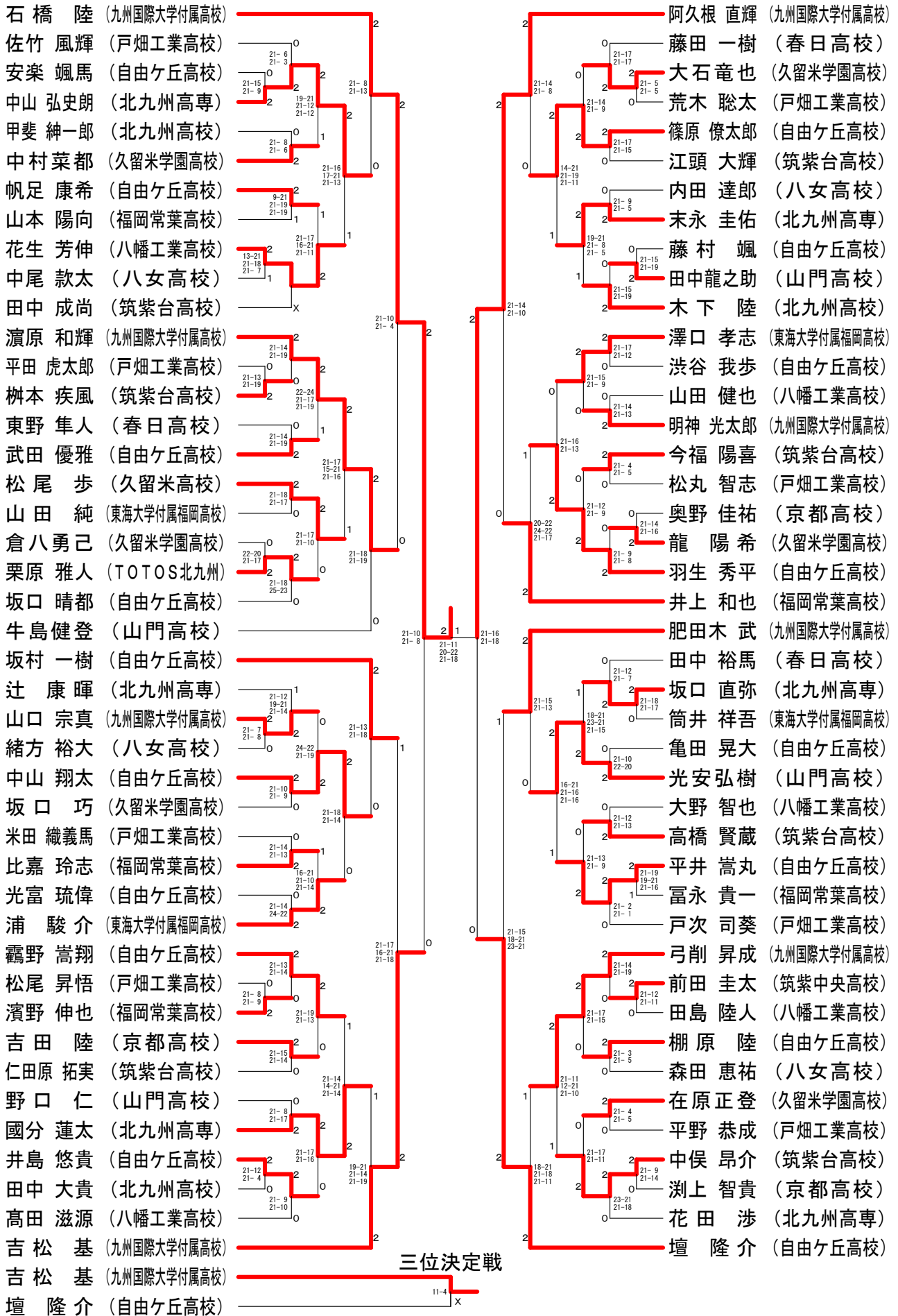

平成30年度国民体育大会福岡県予選会(少年)

平成30年4月14日-15日 久留米市立みづま総合体育館

高校女子シングルス

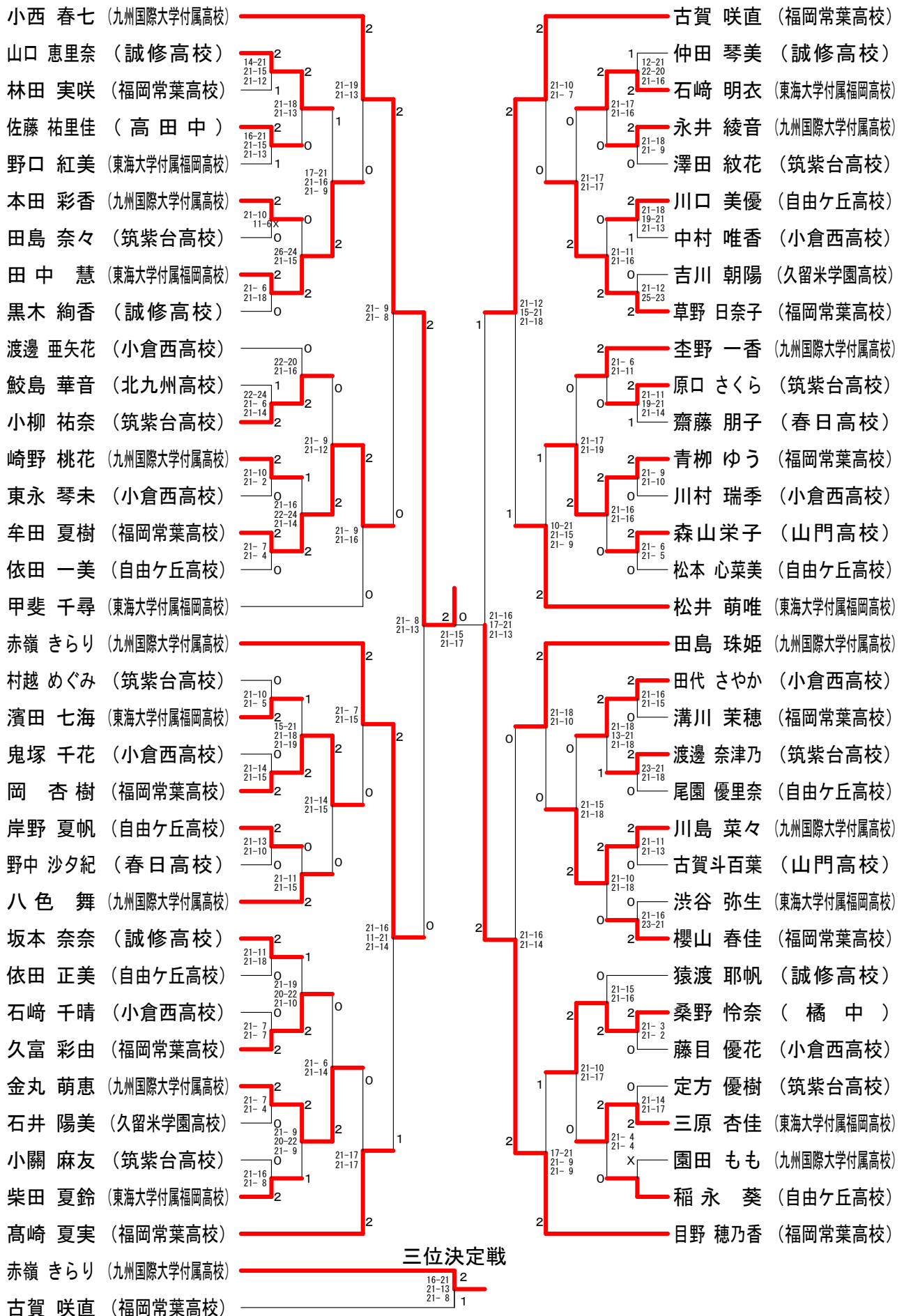

平成30年度国民体育大会福岡県予選会(成年の部)

平成30年6月9日-10日 みづま総合体育館

一般男子ダブルス

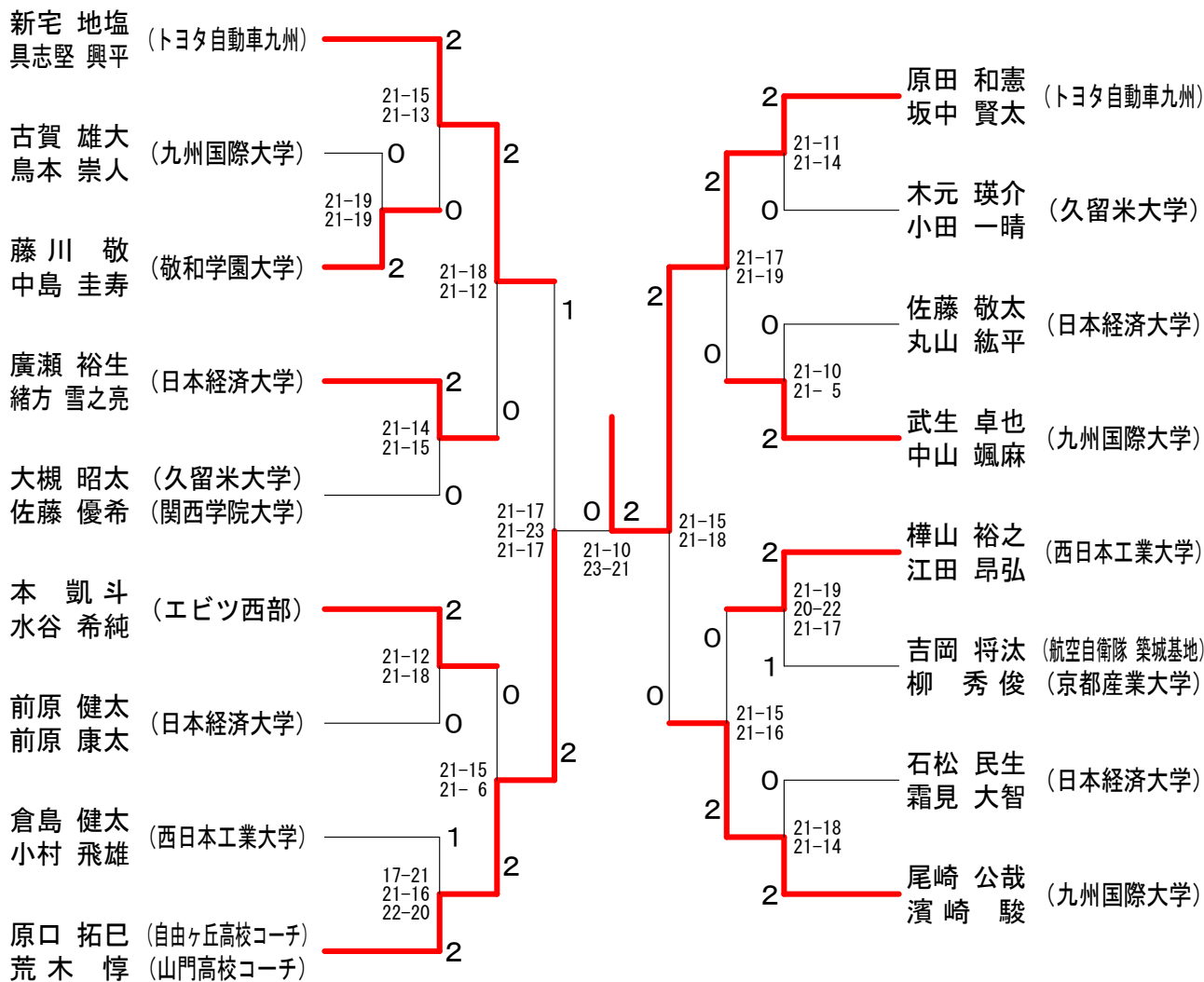

三位決定戦

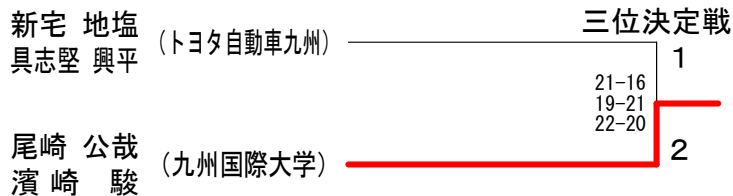

一般女子ダブルス

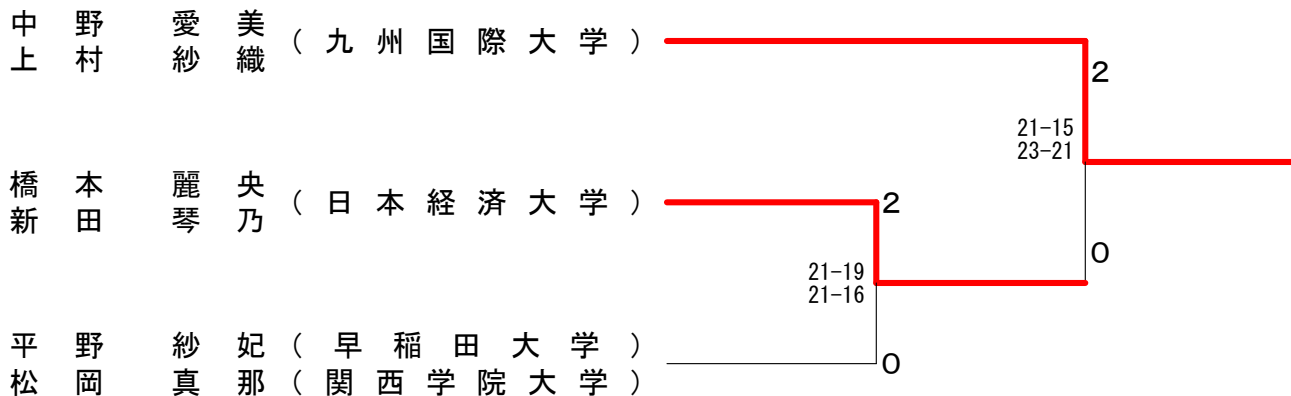

平成30年度国民体育大会福岡県予選会(成年の部)

平成30年6月9日-10日 みづま総合体育館

一般男子シングルス

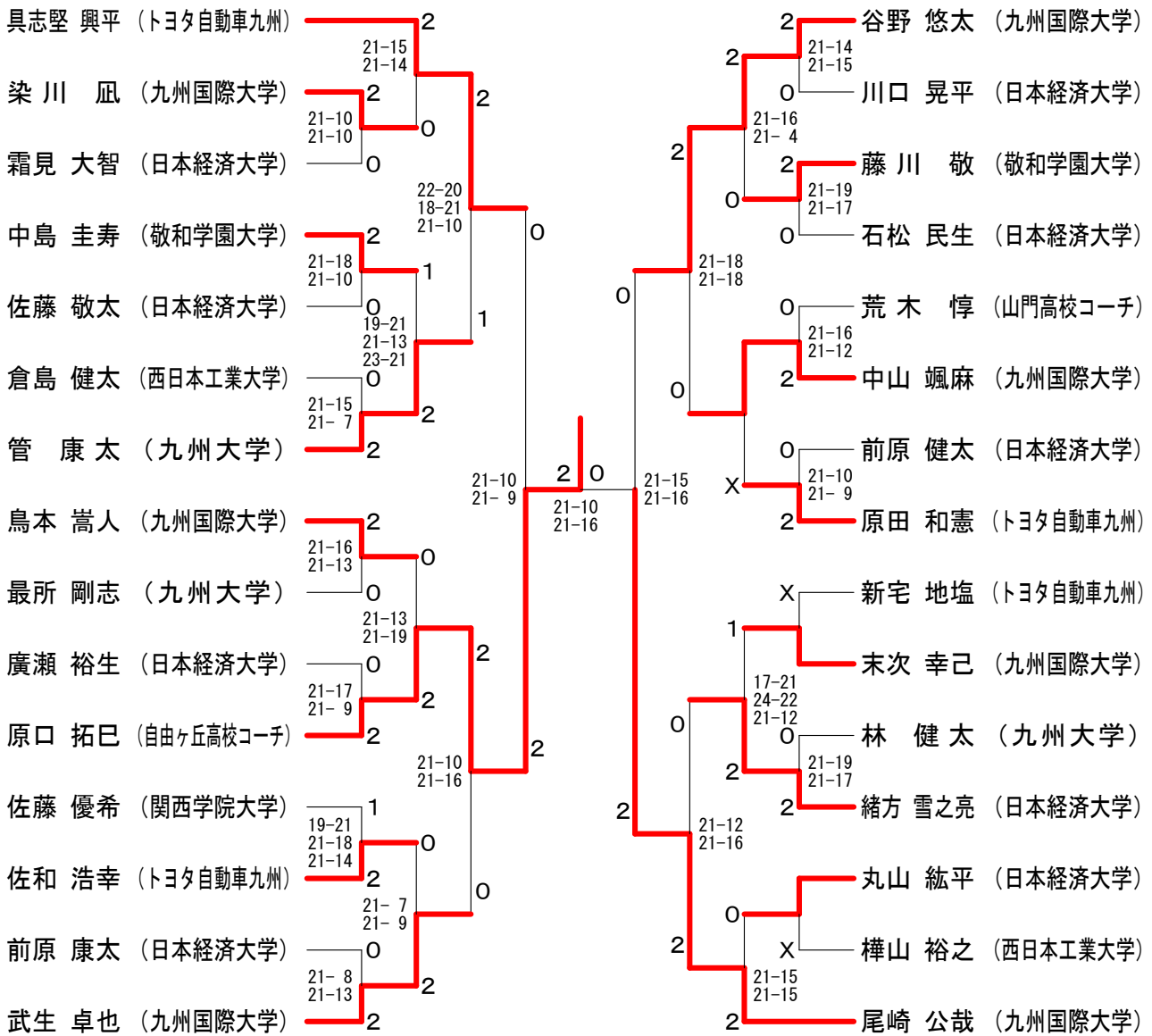

三位決定戦

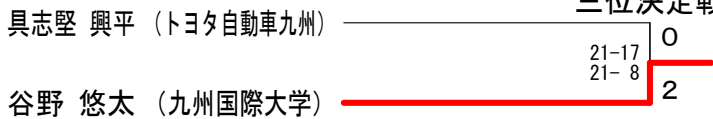

一般女子シングルス

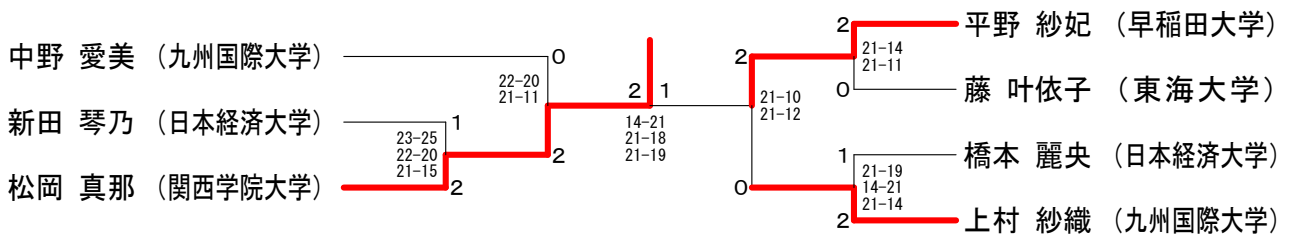

三位決定戦



第41回福岡県社会人バドミントン選手権大会

2018.08.05

市民体育館

種 目	優 勝	準優勝	参加数
男子一般単	原口 拓巳 (自由ヶ丘高校)	新宅 地塩 (トヨタ自動車九州)	26
男子30単	秋穂 俊輔 (香椎浜クラブ)	内田 裕和 (トヨタ自動車九州)	6
男子35単	古賀 昌文 (NSSクラブ)	土居 正依 (TOTOS北九州)	10
男子40単	池田 修士 (北九州市役所)	青木 良成 (トヨタ自動車九州)	7
男子45単	野中 宏修 (九州大学)	竹下 大介 (Be-FreeZ)	8
男子50単	伊藤 博史 (JR九州)	江藤 正治 (ワンピース)	9
男子55単	佐田 聡 (西日本シティ銀行)	高尾 孔 (しゃとるクラブ)	4
男子60単	鈴木 充雄 (老司クラブ)	小宮 孝吉 (大牟田クラブ)	5
男子65単	吉田 哲雄 (ヴィンテージ福岡)	日高 澄具 (九州大学教職員クラブ)	6
男子70単	川本 諤 (どんぐり)	城井 五十二 (ヴィンテージ福岡)	5
女子55単	田中 恵子 (A A)	仁田原 智都代 (福岡市役所)	2
男子一般複	原田 和憲 坂中 賢太 (トヨタ自動車九州)	新宅 地塩 妹尾 雄介 (トヨタ自動車九州)	33
男子30複	野崎 勉 峰 浩志 (サタナイ・バドグラフィティ)	菖蒲 隆 佐和 浩幸 (トヨタ自動車九州)	9
男子35複	村里 大輔 吉永 正太郎 (SYSKEN・ワンピース)	青山 康寛 芝井 厚介 (翔乱)	8
男子40複	中森 茂雄 末次 司 (セピア)	菊地 洋平 日村 一義 (Be-FreeZ・セピア)	10
男子45複	野中 宏修 竹下 大介 (九州大学・Be-FreeZ)	浜田 洋彰 奥出 裕充 (スーパーショット・バドグラフィティ)	5
男子50複	江藤 正治 佐藤 貴志 (ワンピース・出田実業)	堂山 武 伊藤 博史 (北九州市役所・JR九州)	6
男子55複	佐田 聡 竹之内 正人 (西日本シティ銀行・小郡市大保)	近藤 公輔 鳥山 定仁 (RS小田部・チームアンバランス)	4
男子60複	小田 昭彦 加藤 信 (柏原クラブ・老司クラブ)	釜瀬 洋一 元岡 鋼基 (筑豊高校・宗像市役所)	3

男子65複	羽江 雄司 武松 正 (高田クラブ・柳川中央クラブ)	城井 五十二 吉田 哲雄 (ヴィンテージ福岡)	3
男子70複	新美 吉武 副島 力 (ヴィンテージ福岡・香住が丘ジュニア)	川本 諤 西山 明三 (どんぐり)	3
女子一般複	白石 葉月 近藤 愛理 (シャトルフレンズ・中務クラブ)	福地 未季子 井上 亜沙美 (西日本シティ銀行)	20
女子30複	久野 納菜 西本 麻衣 (ホワイト)	水篠 慶子 宇久田 有紀 (バドグラフィティ・STAY GOLD)	5
女子35複	松本 里衣 北島 文 (西日本シティ銀行・FCC)	園上 樹 溝川 由希子 (クリアレディース)	4
女子45複	原田 智美 廣本 美秀 (FCC・城の原)	中森 良子 松山 裕子 (セピア・シャトルハウス)	4
女子50複	岩下 美千代 内野 由香 (クリアレディース・春日リリース)	宮瀬 聡美 九郎丸 留美子 (OSP・あおぞら)	3
女子55複	堂山 貴美子 川谷 明子 (セピア・クリアレディース)	仁田原 智都代 古賀 ひとみ (福岡市役所・クリアレディース)	2
女子60複	光吉 千佳子 梅田 真澄 (シャトルフレンズ・FCC)	谷脇 洋子 永松 立子 (AA・下山門)	2
混合複一般複	吉本 貴 堂山 美羽 (運動具屋・セピア)	具志堅 興平 井上 亜沙美 (トヨタ自動車九州・西日本シティ銀行)	27
混合複30	打越 達也 打越 弥生 (京都クラブ)	坂本 真吾 若宮 夕紀恵 (アム・リーブル)	5
混合複35	峰 浩志 松本 里衣 (バドグラフィティ・西日本シティ銀行)	中森 茂雄 北島 文 (セピア・FCC)	6
混合複45	下田 一精 下田 貴子 (水俣)	永野 知一 白木 真弓 (NBA・エンジェル)	7
混合複50	浜田 洋彰 廣本 美秀 (スーパーショット・城の原)	堂山 武 堂山 貴美子 (北九州市役所・セピア)	7
混合複70	新美 吉武 江口 和子 (ヴィンテージ福岡・遠賀リバース)	大庭 武志 大庭 千恵子 (百道クラブ)	2

男子ダブルス

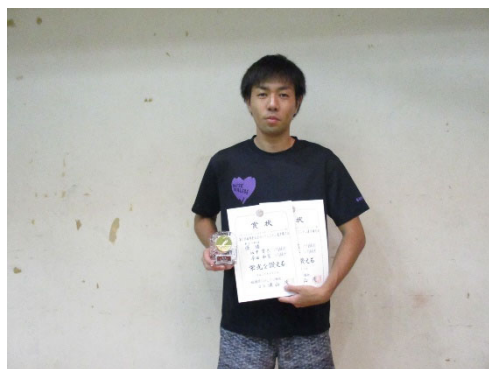

一般男子 優勝



一般男子 準優勝



30歳以上男子 優勝



30歳以上男子 準優勝



35歳以上男子 優勝



35歳以上男子 準優勝



40歳以上男子 優勝

菊池 洋平
日村 一義
(Be-Freez・セピア)

40歳以上男子 準優勝



45歳以上男子 優勝



45歳以上男子 準優勝



50歳以上男子 優勝



50歳以上男子 準優勝



55歳以上男子 優勝

近藤 公輔
鳥山 定仁
(RS 小田部・チームアンバランス)

55歳以上男子 準優勝



60歳以上男子 優勝



60歳以上男子 準優勝



65歳以上男子 優勝



65歳以上男子 準優勝



70歳以上男子 優勝

川本 諤
西山 明三
(どんぐり)

70歳以上男子 準優勝

女子ダブルス



一般女子 優勝



一般女子 準優勝

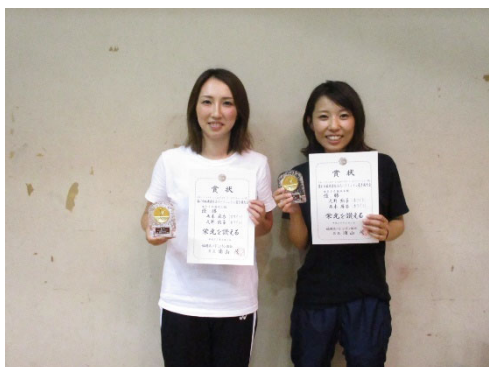

30歳以上女子 優勝



30歳以上女子 準優勝



35歳以上女子 優勝



35歳以上女子 準優勝



45歳以上女子 優勝

中森 良子
松山 裕子
(セピア・シャトルハウス)

45歳以上女子 準優勝



50歳以上女子 優勝

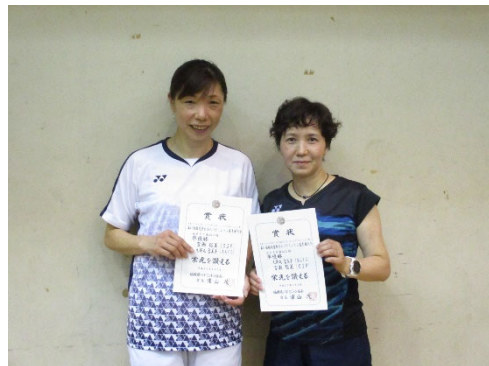

50歳以上女子 準優勝



55歳以上女子 優勝



55歳以上女子 準優勝



60歳以上女子 優勝



60歳以上女子 準優勝

男子シングルス



一般男子 優勝



一般男子 準優勝



30歳以上男子 優勝

内田 裕和
(トヨタ自動車九州)

30歳以上男子 準優勝



35歳以上男子 優勝



35歳以上男子 準優勝



40歳以上男子 優勝



40歳以上男子 準優勝



45歳以上男子 優勝



45歳以上男子 準優勝



50歳以上男子 優勝



50歳以上男子 準優勝



55歳以上男子 優勝



55歳以上男子 準優勝

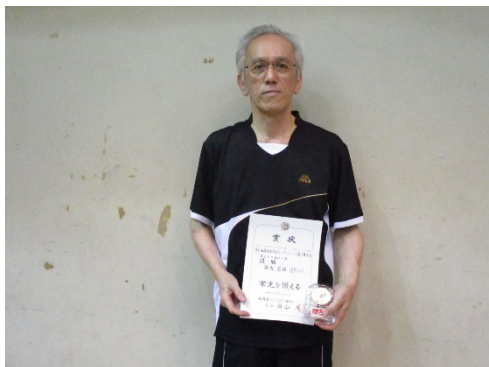

60歳以上男子 優勝



60歳以上男子 準優勝



65歳以上男子 優勝



65歳以上男子 準優勝



70歳以上男子 優勝



70歳以上男子 準優勝

女子シングルス



55歳以上女子 優勝



55歳以上女子 準優勝

混合ダブルス



一般混合 優勝



一般混合 準優勝



30歳以上混合 優勝



30歳以上混合 準優勝



35歳以上混合 優勝



35歳以上混合 準優勝



45歳以上混合 優勝

永野 知一
白木 真弓
(NBA・エンジェル)

45歳以上混合 準優勝



50歳以上混合 優勝



50歳以上混合 準優勝



70歳以上混合 優勝

大庭 武志
大庭 千恵子
(百道クラブ)

70歳以上混合 準優勝

第70回 福岡県総合バドミントン選手権大会成績表

日時：平成31年3月9日（土曜日）～10日（日）

場所：北九州市立の場池体育館

参加選手数：337人

種目	順位	選手名	
男子ダブルス	優勝	原口 拓巳（自由ヶ丘高校コーチ）	秋武 一也（バド市場）
	準優勝	壇 隆介（自由ヶ丘高校）	坂村 一樹（自由ヶ丘高校）
	3位	松本 剛（新日鉄住金八幡）	西田 昂史（新日鉄住金八幡）
		仮屋 健人（西日本シティ銀行）	進藤 輝（福岡大学）
女子ダブルス	優勝	井上 亜沙美（西日本シティ銀行）	福地 未季子（西日本シティ銀行）
	準優勝	伊達 はるか（久留米大学）	宅島 あや子（一般）
	3位	堂山 美羽（セピア）	林 恵未（セピア）
		白石 葉月（シャトルフレンズ）	近藤 愛理（クラブ中務）
混合	優勝	吉本 貴（運動具屋）	堂山 美羽（セピア）
	準優勝	田中 陸人（福岡大学）	中村 茉里子（福岡大学）
	3位	仲西 佑太（福岡大学）	奥 瑞稀（福岡大学）
		志垣 裕斗（福岡大学）	有馬 弥優（福岡大学）
男子シングルス	優勝	原口 拓巳（自由ヶ丘高校コーチ）	
	準優勝	TAMANG RATNA JIT (ACE)	
	3位	SHRESTHA NABIN (ACE)	
		坂村 一樹（自由ヶ丘高校）	
女子シングルス	優勝	倉成 祐生（福岡大学）	
	準優勝	井上 美沙（TOTOS北九州）	
	3位	尾園 優里奈（自由ヶ丘高校）	
		奥 瑞稀（福岡大学）	

第70回 福岡県総合バドミントン選手権大会要項

1. 主催 福岡県バドミントン協会
2. 後援 福岡県教育委員会・北九州市・北九州市教育委員会・（公財）北九州市体育協会
3. 主管 北九州市バドミントン協会
4. 期日 平成31年3月9日（土）～10日（日）
5. 会場 北九州市立の場池体育館
6. 種目 (1) 男子 単・複
(2) 女子 単・複
(3) 混合

第70回 福岡県総合バドミントン選手権大会

期 日 平成31年3月9日(土)～10日(日)

会 場 北九州市立の場池体育館



男子複 (MD)

- 川崎 誠大(運動具屋)
- 宮本 海(運動具屋)
- 西尾 裕稀(佐世保実業高等学校)
- 岩本 永輝(佐世保実業高等学校)
- 森田 晋也(福岡大学)
- 加藤 彰英(福岡大学)
- 名切 拓麻(足立中学校)
- 平井 宏宗(古賀北中学校)
- 前原 康太(日本経済大学)
- 川口 晃平(日本経済大学)
- 山口 北斗(B-DASH)
- 中尾 直人(玄海工業(佐賀県))
- 佐分利 亮汰(西日本シティ銀行)
- 田中 祐聖(西日本シティ銀行)
- 柳 祥太郎(新日鉄住金八幡)
- 末次 幸己(九州国際大学)
- 中村 達明(庄内クラブ)
- 田川 慎一郎(シャトルズ)
- 角田 尚太郎(スマッシュクラブ)
- 岡 純矢(STAY GOLD)
- 武田 優雅(自由ヶ丘高校)
- 中山 翔太(自由ヶ丘高校)
- 青木 伴史(福岡工業大学)
- 丸本 和輝(福岡工業大学)
- 淵上 優介(福岡大学)
- 原 潤一(福岡大学)
- 片山 颯人(NSSクラブ)
- 松本 改(須恵町クラブ)
- 松本 剛(新日鉄住金八幡)
- 西田 昂史(新日鉄住金八幡)
- 菅 康太(九州大学)
- 田中 陸人(福岡大学)
- 辻 康暉(北九州高専)
- 坂口 直弥(北九州高専)
- 近本 哲(運動具屋)
- 義経 武士(日産自動車九州)
- 帆足 康希(自由ヶ丘高校)
- 光富 琉偉(自由ヶ丘高校)
- 松口 琢磨(B B B)
- 阿部 凌也(B B B)
- 古川 航太郎(佐世保実業高等学校)
- 松崎 晃汰(佐世保実業高等学校)
- 古賀 駿一(九州共立大学)
- 立石 桐菜(九州共立大学)
- 武生 卓也(九州国際大学)
- 福田 晋也(九州国際大学)
- 谷口 祐斗(福岡大学)
- 木元 瑛介(久留米大学)
- 中本 勝也(20's SC)
- 古賀 雄大(20's SC)
- 安楽 颯馬(自由ヶ丘高校)
- 坂口 晴都(自由ヶ丘高校)
- 石松 民生(日本経済大学)
- 霜見 大智(日本経済大学)
- 棚原 蓮(遠賀中学校)
- 田中 市之介(能古中学校)
- 野見山 仁伸(北九州市役所)
- 池田 修士(北九州市役所)
- 中島 歩夢(中間高等学校)
- 城戸 優光(中間高等学校)
- 原口 拓巳(自由ヶ丘高校コーチ)
- 秋武 一也(バド市場)

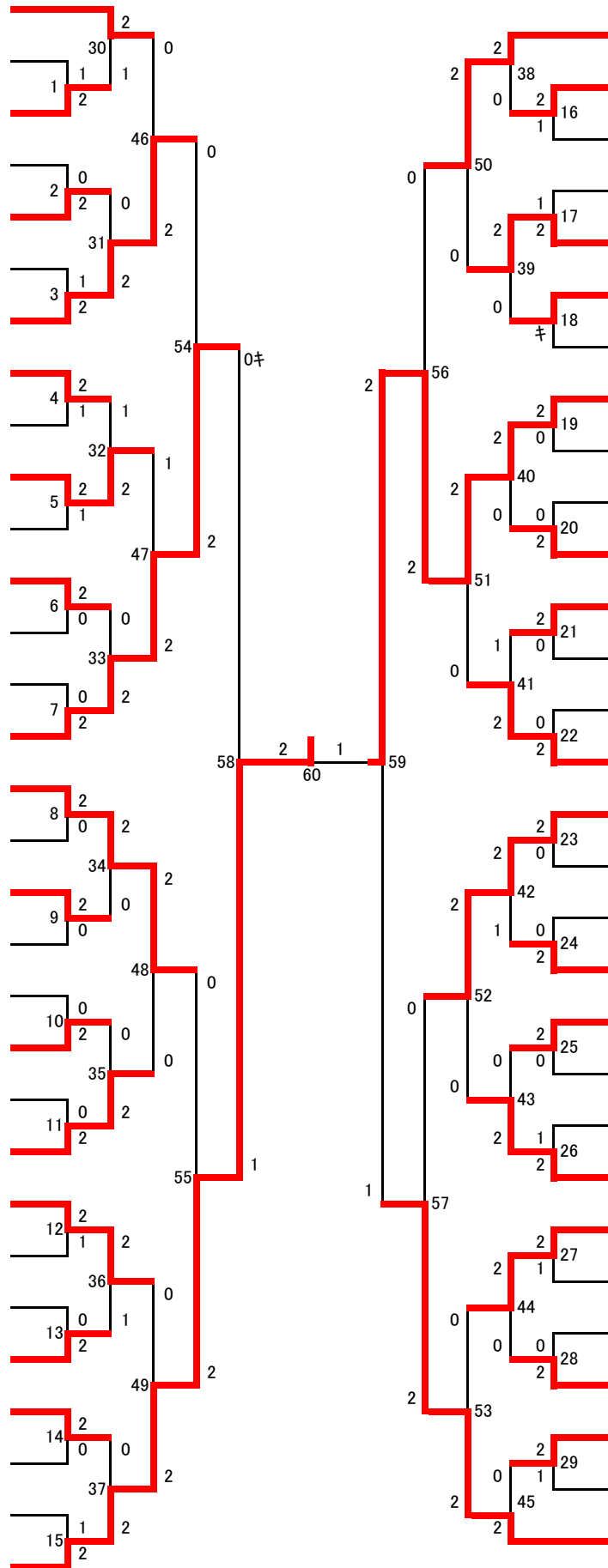

- 志垣 裕斗(福岡大学)
- 小野 麟太郎(久留米大学)
- 中村 和広(Beat Rally)
- 城井 大滉(スマッシュクラブ)
- 中川 智史(TOTOS北九州)
- 篠原 一貴(TOTOS北九州)
- 岩崎 鷹叶(B-DASH)
- 木村 孝(B-DASH)
- 羽生 秀平(自由ヶ丘高校)
- 渋谷 我歩(自由ヶ丘高校)
- 花生 芳伸(八幡工業高校)
- 田島 陸人(八幡工業高校)
- 廣瀬 裕生(日本経済大学)
- 緒方 雪之亮(日本経済大学)
- 壇 隆介(自由ヶ丘高校)
- 坂村 一樹(自由ヶ丘高校)
- 石田 拓巳(福岡大学)
- 楠 拓馬(福岡大学)
- 相良 宏史郎(運動具屋)
- 大槻 純也(運動具屋)
- TAMANG RATNA JIT(ACE)
- SHRESTHA NABIN(ACE)
- 米田 悠馬(20's SC)
- 室屋 鼓太郎(北九州高専)
- 西田 匠吾(九州産業大学)
- 下田 佑一(一般)
- 中西 勇介(フリーバード)
- 広渡 正剛(フリーバード)
- 仲西 佑太(福岡大学)
- 杉田 陸(福岡大学)
- 谷川 七斗(運動具屋)
- 吉本 貴(運動具屋)
- 城戸 史弥(能古中学校)
- 猪ノ山 優太(能古中学校)
- 楠田 大文(福岡大学)
- 犬童 鈴之助(福岡大学)
- 有田 雄紀(西日本シティ銀行)
- 諸熊 力(バド市場)
- 豊田 翔司(北九州市役所)
- 吉村 拓朗(北九州市役所)
- 棚原 陸(自由ヶ丘高校)
- 亀田 晃大(自由ヶ丘高校)
- 轟野 嵩翔(一般)
- 肥田 木 武(一般)
- 松尾 拓朗(佐世保実業高等学校)
- 山本 一弥(佐世保実業高等学校)
- 篠原 僚太郎(自由ヶ丘高校)
- 井島 悠貴(自由ヶ丘高校)
- 藤 正博(香椎浜クラブ)
- 高口 剛典(香椎浜クラブ)
- 永山 宜孝(NSSクラブ)
- 笹淵 崇志(春日クラブ)
- 田村 隆志(久留米大学職員)
- 斉藤 篤史(直方特別支援学校)
- 玉利 亮(B-DASH)
- 石田 優斗(B-DASH)
- 佐藤 敬太(日本経済大学)
- 丸山 紘平(日本経済大学)
- 仮屋 健人(西日本シティ銀行)
- 進藤 輝(福岡大学)

女子複 (WD)

- 伊達 はるか(久留米大学)
- 宅島 あや子(一般)
- 西城戸 蘭(小倉工業高校)
- 鮫島 華音(北九州高校)
- 芳賀 真美(国際医療福祉大学)
- 山口 真奈(九州共立大学)
- 松山 友美(運動具屋)
- 下村 柁(運動具屋)
- 井上 舞(B-DASH)
- 本田 裕香(B-DASH)
- 野間 琴希葉(COLORS)
- 永野 李果(COLORS)
- 中村 菜里子(福岡大学)
- 濱田 優梨恵(福岡大学)
- 白石 葉月(シャトルフレンズ)
- 近藤 愛理(クラブ中務)
- 稲葉 心優(COLORS)
- 三浦 真歩(COLORS)
- 下崎 彩(中間クラブ)
- 佐和 紗月(IBO)
- 尾園 優里奈(自由ヶ丘高校)
- 依田 正美(自由ヶ丘高校)
- 小森 美空(COLORS)
- 金生 一花(COLORS)
- 本部 美優(福岡大学)
- 倉成 祐生(福岡大学)

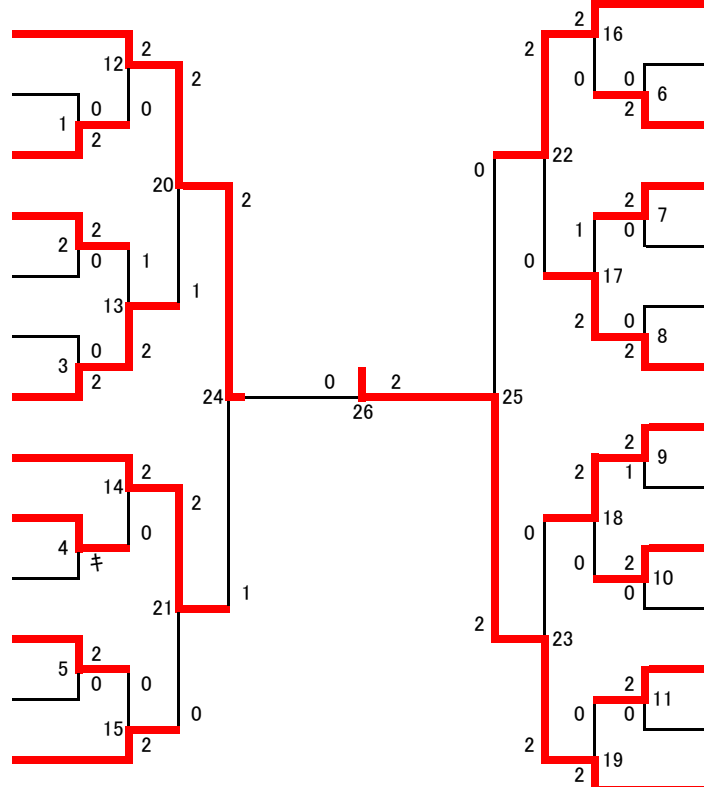

- 堂山 美羽(セピア)
- 林 恵未(セピア)
- 四元 梨賀(COLORS)
- 高崎 愛央(COLORS)
- 竹岡 香葉(フリーバード)
- 堤 千尋(フリーバード)
- 有田 貴子(STAY GOLD)
- 諸熊 ちどり(バド市場)
- 依田 一美(自由ヶ丘高校)
- 中村 有伽(遠賀中学校)
- 塚本 真理子(九州共立大学)
- 品川 温子(九州共立大学)
- 有馬 弥優(福岡大学)
- 兒玉 乙女(福岡大学)
- 百田 真琴(福岡大学)
- 奥 瑞稀(福岡大学)
- 梶原 藍実(COLORS)
- 宮原 夕朱(COLORS)
- 三原 佑季(B-DASH)
- 松島 悠希(B-DASH)
- 松井 萌唯(東海大学付属高校)
- 近藤 由梨(北筑高校)
- 才津 優希(春日クラブ)
- 古木 春香(奈留クラブ)
- 楠森 美羽(若竹クラブ)
- 川野 楓華(若竹クラブ)
- 井上 亜沙美(西日本シティ銀行)
- 福地 未季子(西日本シティ銀行)

混合複 (MX)

- 志垣 裕斗(福岡大学)
- 有馬 弥優(福岡大学)
- 豊田 翔司(北九州市役所)
- 百田 明子(北九州市役所)
- 大槻 純也(運動具屋)
- 堤 千尋(フリーバード)
- 飯山 輝(TOTOS北九州)
- 林 恵未(セピア)
- 淵上 優介(福岡大学)
- 兒玉 乙女(福岡大学)
- 酒見 昌平(STAY GOLD)
- 古木 春香(奈留クラブ)
- 山口 北斗(B-DASH)
- 松島 悠希(B-DASH)
- 有田 雄紀(西日本シティ銀行)
- 諸熊 ちどり(バド市場)
- 米田 悠馬(20's SC)
- 下村 柁(運動具屋)
- 杉田 陸(福岡大学)
- 倉成 祐生(福岡大学)
- 岩崎 鷹叶(B-DASH)
- 西島 瑞希(B-DASH)
- 宮本 海(運動具屋)
- 福嶋 千紗(運動具屋)
- 中本 勝也(20's SC)
- 芳賀 真美(国際医療福祉大学)
- 赤星 廣大(九州共立大学)
- 品川 温子(九州共立大学)
- 田中 陸人(福岡大学)
- 中村 菜里子(福岡大学)

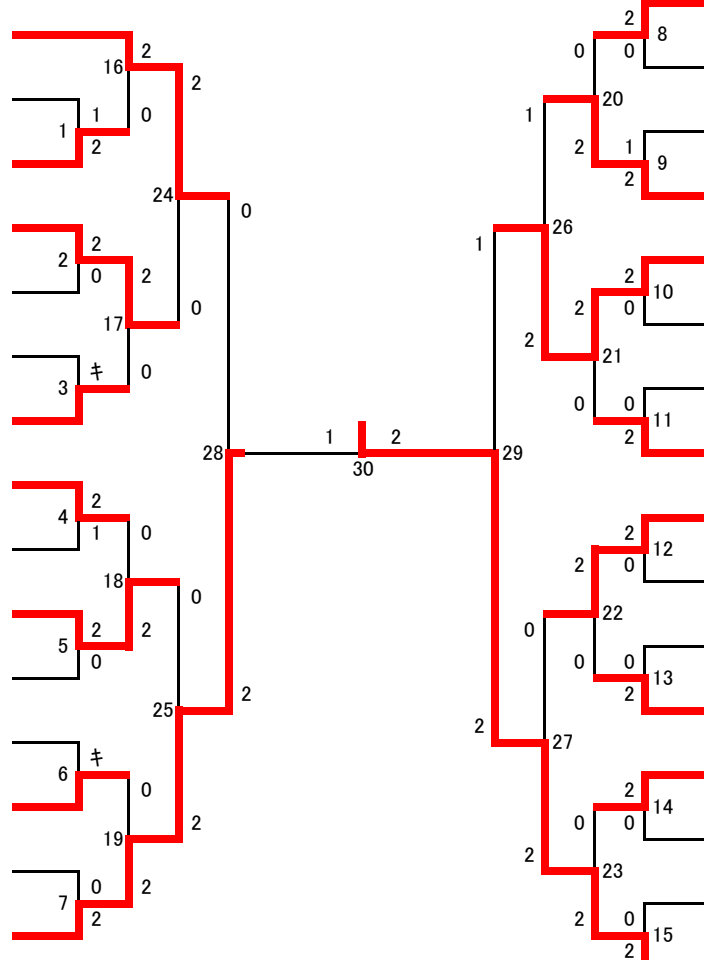

- 進藤 輝(福岡大学)
- 本部 美優(福岡大学)
- 長尾 耀(TOTOS北九州)
- 長尾 沙織(セピア)
- 石田 優斗(B-DASH)
- 井上 舞(B-DASH)
- 濱崎 元輝(アンバランス)
- 才津 優希(春日クラブ)
- 仲西 佑太(福岡大学)
- 奥 瑞稀(福岡大学)
- 近本 哲(運動具屋)
- 松山 友美(運動具屋)
- 中西 勇介(フリーバード)
- 竹岡 香葉(フリーバード)
- 斉藤 篤史(直方特別支援学校)
- 塚本 真理子(九州共立大学)
- 諸熊 カ(バド市場)
- 有田 貴子(STAY GOLD)
- 加藤 彰英(福岡大学)
- 百田 真琴(福岡大学)
- 平井 嵩丸(自由ヶ丘高校)
- 松本 心菜美(自由ヶ丘高校)
- 末次 幸己(九州国際大学)
- 山口 真奈(九州共立大学)
- 森田 晋也(福岡大学)
- 濱田 優梨恵(福岡大学)
- 玉利 亮(B-DASH)
- 三原 佑季(B-DASH)
- 小松 大樹(Be-Freez)
- 小松 詠美(Be-Freez)
- 吉本 貴(運動具屋)
- 堂山 美羽(セピア)

男子単 (MS)

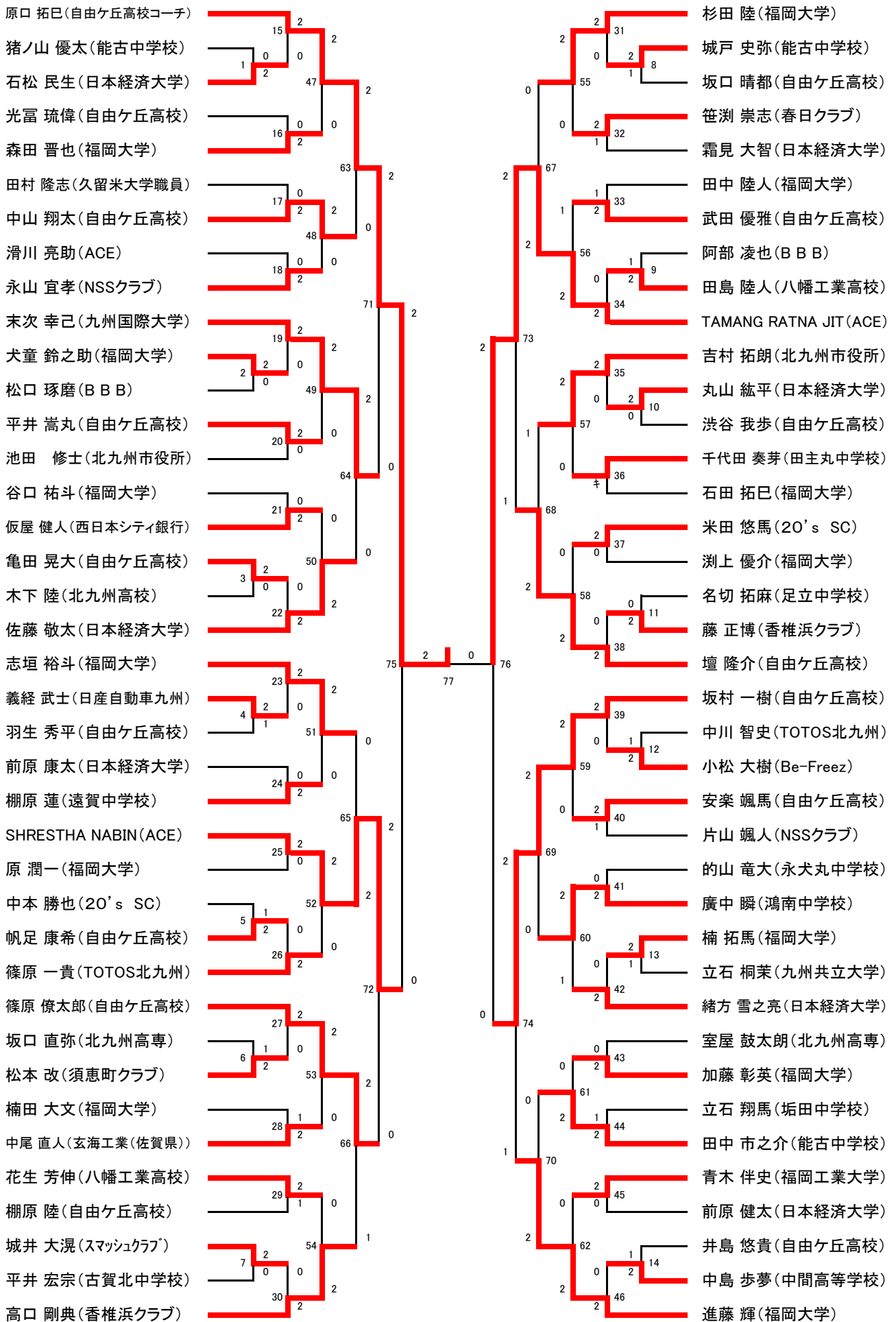

女子単 (WS)

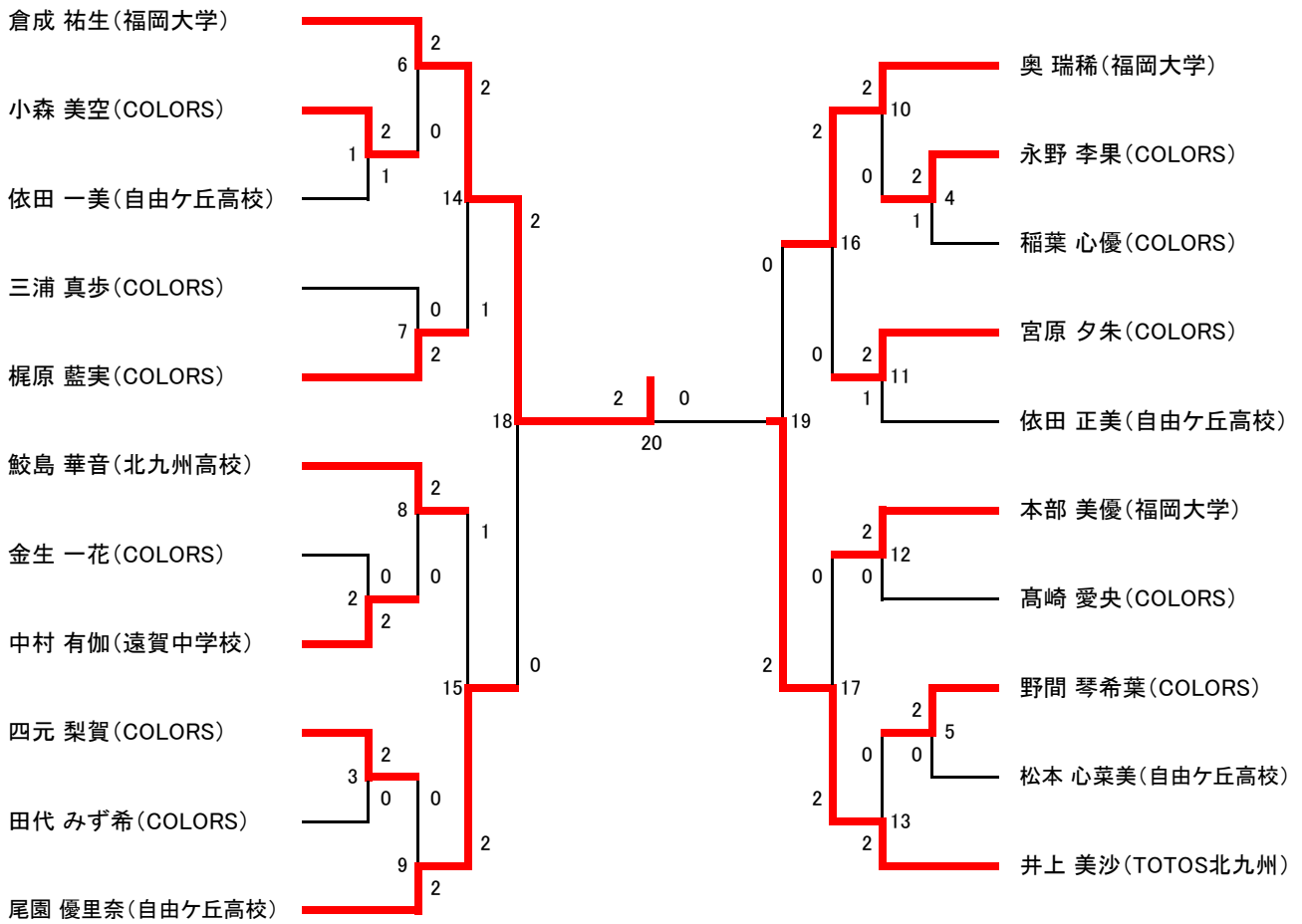

第38回福岡県選抜バドミントン大会

2019.01.20 久留米アリーナ

種 目	優 勝	準 優 勝	三 位	
男子単	まつお つばさ 松尾 天翔 (筑後中)	にしかた としゆき 西方 俊之 (能古中)	ひさまつ なお 久松 直雄 (企救中)	えぐち こはく 江口 想珀 (遠賀中)
男子複	やまこし ゆうた 山腰 悠太 いしざき たいち 石崎 太一 (芦屋中・岡垣東中)	にしかた としゆき 西方 俊之 はやしだ しんりゅう 林田 真龍 (能古中)	すえつぐ はるき 末次 晴生 くすもと そうた 楠本 爽太 (九国大付中)	ばいりん そうた 梅林 颯汰 しらかわ てんゆう 白川 天悠 (勝山中)
女子単	よしむら まお 吉村 茉恩 (久留米城南中)	ちきたりかこ 千北 梨花子 (江南中)	わたなべ あゆみ 渡邊 亜有未 (緑丘中)	みやぎ なな 宮城 那菜 (九国大付中)
女子複	ちきたりかこ 千北 梨花子 いまむら すず 今村 涼 (江南中)	さとう かなこ 佐藤 加奈子 はまち りん 浜地 凜 (高宮中・横手中)	くすもり みゆ 楠森 美羽 かわの ふうか 川野 楓華 (泉中・柳西中)	きど みうる 城戸 美潤 むらた まゆな 村田 眞友菜 (岡垣中)

男子シングルス

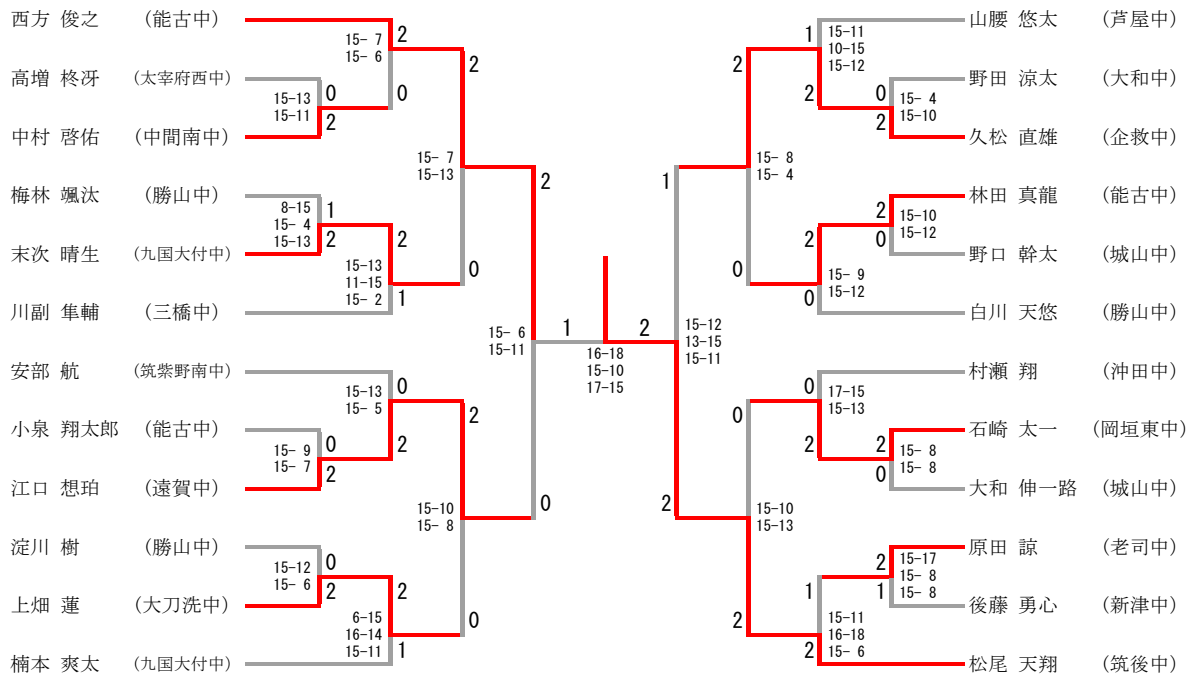

男子ダブルス

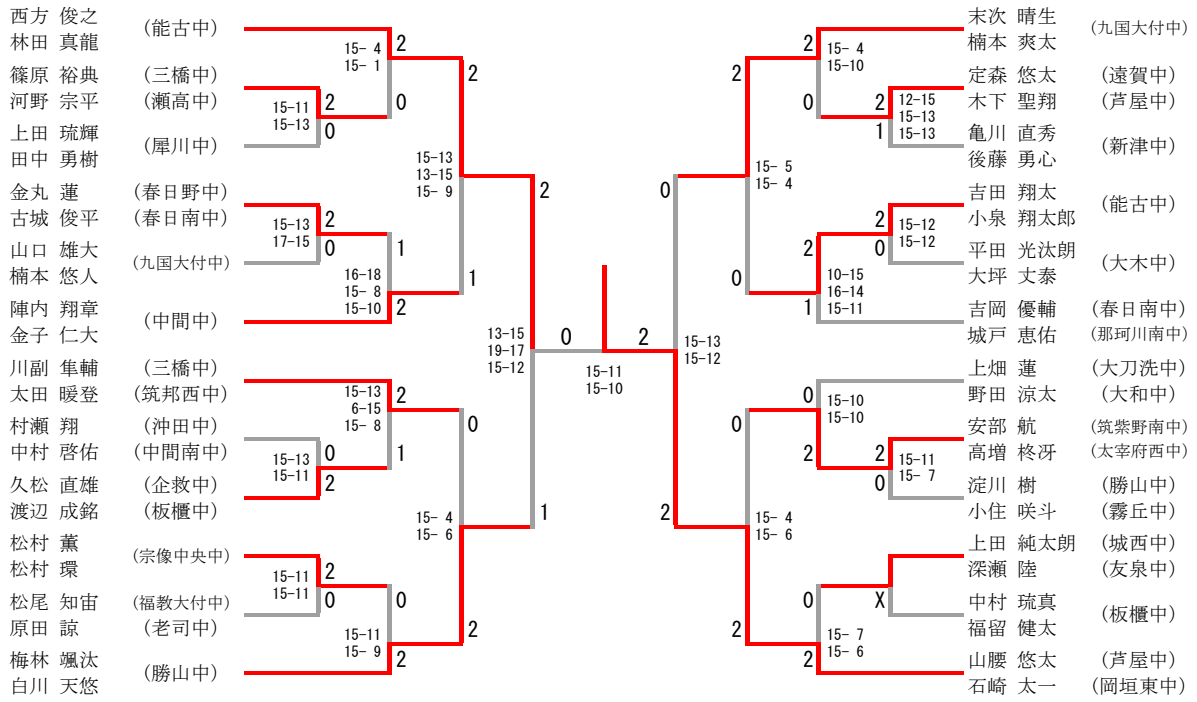

女子シングルス

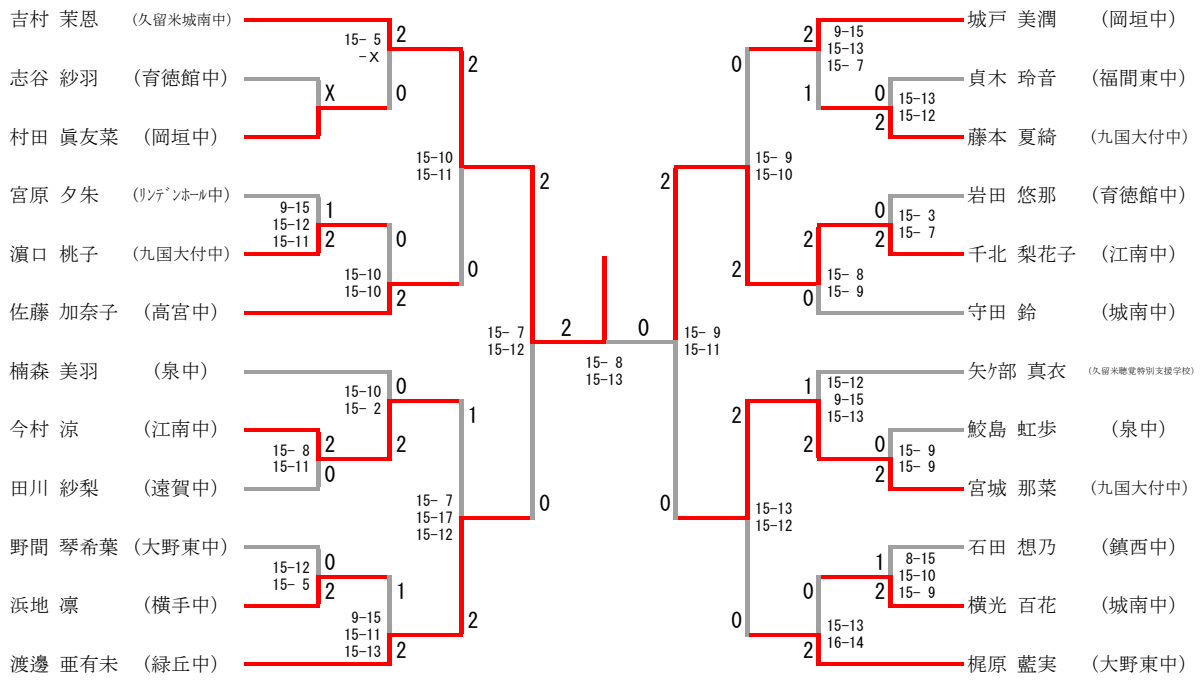

第5回福岡県中学生バドミントン大会

2019. 01. 20 久留米アリーナ

種 目	優 勝	準 優 勝	三 位	
男子単	ふかせ りく 深瀬 陸 (友泉中)	わたなべ せな 渡辺 成銘 (板櫃中)	まつむら かおる 松村 薫 (宗像中央中)	おおた あつと 太田 暖登 (筑邦西中)
男子複	やまと しんいちろう 大和 伸一路 あきよし こうた 秋吉 航汰 (城山中)	なかもり たいら 中森 大空 えぐち こはく 江口 想珀 (永犬丸中・遠賀中)	いまむら つきのじょう 今村 月之城 たなか しょうま 田中 聖馬 (平野中)	たけばやし ひろと 竹林 寛人 いのうえ しゅん 井上 舜 (湯川中・守恒中)
女子単	かわの ふうか 川野 楓華 (柳西中)	たばた すずな 田端 すずな (大木中)	やまぐち ひかり 山口 ひかり (九国大付中)	やなぎ みく 柳 実来 (永犬丸中)
女子複	おおにし はるひ 大西 桜妃 あきよし みさき 秋吉 美早紀 (柳西中・松江中)	さだき れいな 貞木 玲音 おんづか ゆうな 塚 結奈 (福岡東中・津屋崎中)	たかさき まひろ 高崎 愛央 たしろ みずき 田代 みず希 (大利中)	てずか あまね 手塚 天祢 こもり みそら 小森 美空 (平野中・大野東中)

男子シングルス

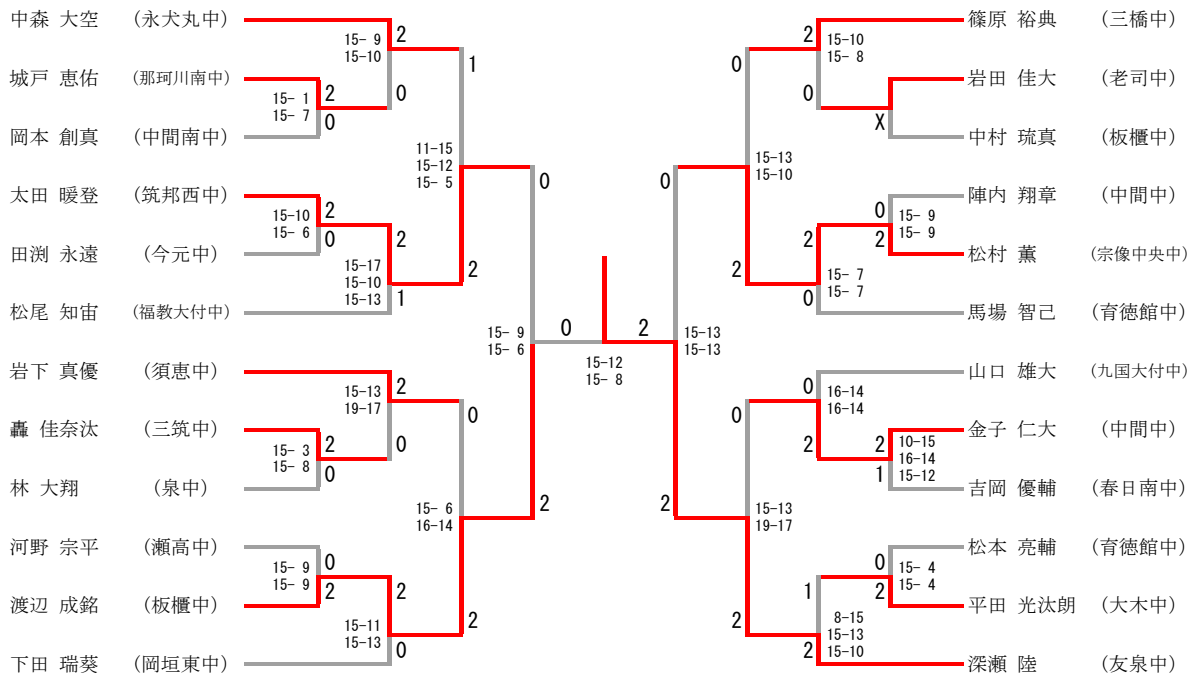

女子シングルス

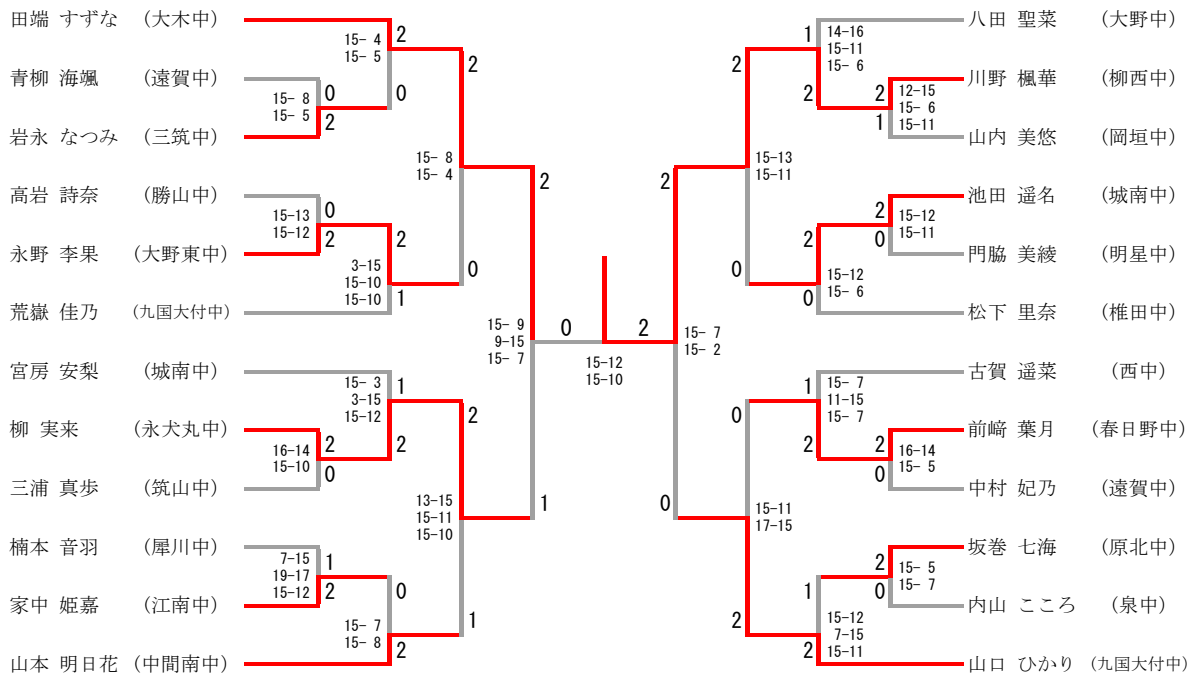

女子ダブルス

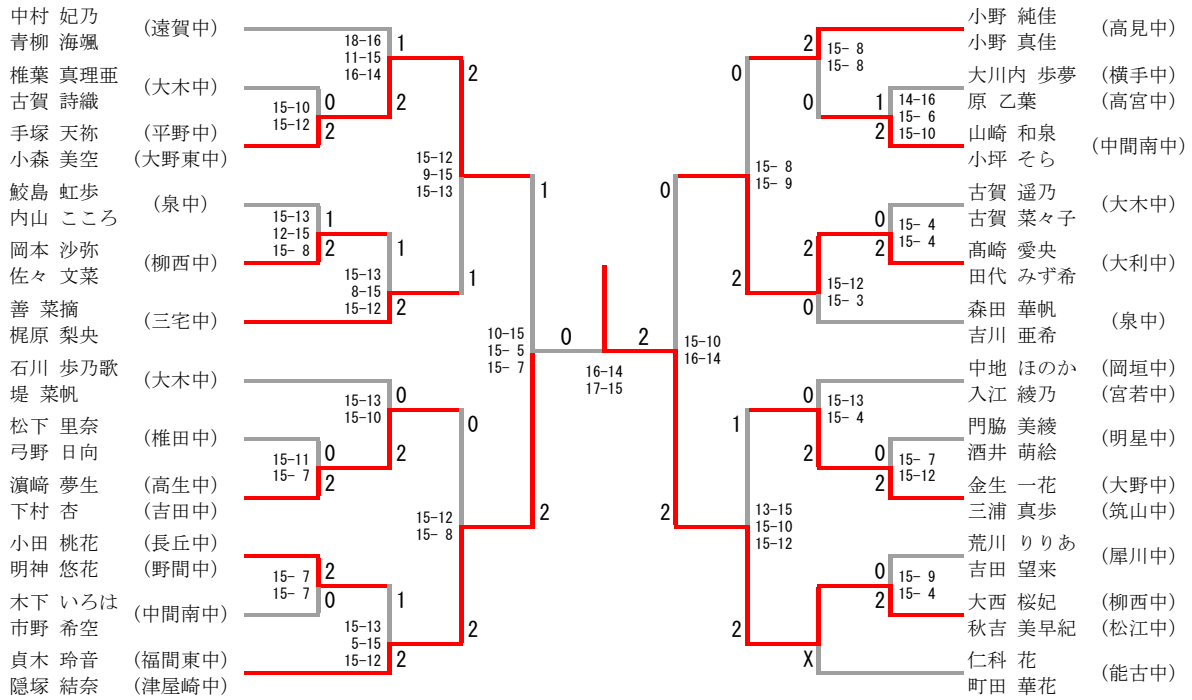

大会名 第38回 福岡県小学生選抜バドミントン大会成績

種 目	男子		女子	
	優 勝	宮原 圭純(ネィバーキッズ)	優 勝	住田 葵(岡垣ジュニア)
小学4年生以下単	準優勝	上畑 俊(秋月フォックス)	準優勝	阿波 芽衣咲(岡垣ジュニア)
	3 位	仁科 源太(能古ジュニア)	3 位	向江 悠伽(COLORS)
		黒田 操志(八幡西ジュニア)		大石 夢陽(山家ウイングス)
小学5年生以下単	優 勝	川野 寿真(岡垣ジュニア)	優 勝	山田 桜菜乃(岡垣ジュニア)
	準優勝	中村 励心(岡垣ジュニア)	準優勝	中原 心優(香住ヶ丘ジュニア)
	3 位	吉岡 拓真(春日ジュニア)	3 位	横光 花乃(S'kids B. C)
		内村 葉大朗(山家ウイングス)		八尋 エリカ(JBC久留米)
小学6年生以下単	優 勝	斎藤 礼(岡垣ジュニア)	優 勝	春木 柚奈(岡垣ジュニア)
	準優勝	藤吉 珠李(海老津ジュニア)	準優勝	東野 有咲(山家ウイングス)
	3 位	久野 雅(岡垣ジュニア)	3 位	濱田 莉想(岡垣ジュニア)
		小林 紀博(さつき会)		西田 優(岡垣ジュニア)
小学4年生以下複	優 勝	上畑 俊(秋月フォックス)	優 勝	金生 七海(COLORS)
		山本 絢太郎(秋月フォックス)		向江 悠伽(COLORS)
	準優勝	春木 昶太郎(岡垣ジュニア)	準優勝	秋吉 萌百(岡垣ジュニア)
		井上 莉桜(岡垣ジュニア)		児島 叶菜(岡垣ジュニア)
	3 位	松尾 駿吾(能古ジュニア)	3 位	松尾 香乃花(三宅ジュニア)
		仁科 源太(能古ジュニア)		児玉 更紗(三宅ジュニア)
黒田 操志(八幡西ジュニア)		安西 璃々花(ドリームJBC)		
	藤崎 滉大(八幡西ジュニア)		行平 香菜(ドリームJBC)	
小学5年生以下複	優 勝	中村 励心(岡垣ジュニア)	優 勝	山田 桜菜乃(岡垣ジュニア)
		松尾 尚樹(岡垣ジュニア)		住田 葵(岡垣ジュニア)
	準優勝	梅野 ファウジ雅生(ネィバーキッズ)	準優勝	桑野 愛莉(春日イーグルス)
		宮原 圭純(ネィバーキッズ)		斉藤 凧沙(春日イーグルス)
	3 位	松永 稜平(那珂川南ジュニア)	3 位	高崎 未渚(COLORS)
		清水 大蒼(那珂川南ジュニア)		福原 安祐美(COLORS)
坂本 悠斗(JBCプラム)		中山 日奈立(八幡西ジュニア)		
	吉岡 拓真(春日ジュニア)		小松 菜央(八幡西ジュニア)	
小学6年生以下複	優 勝	斎藤 礼(岡垣ジュニア)	優 勝	東野 有咲(山家ウイングス)
		川野 寿真(岡垣ジュニア)		大石 愛陽(山家ウイングス)
	準優勝	久野 雅(岡垣ジュニア)	準優勝	大城 由衣(ラブオールジュニア)
		光富 琉華(岡垣ジュニア)		谷口 葉音(ラブオールジュニア)
	3 位	坂口 大翔(香住ヶ丘ジュニア)	3 位	村田 彩友香(海老津ジュニア)
		内田 隼人(香住ヶ丘ジュニア)		中地 まどか(海老津ジュニア)
藤吉 珠李(海老津ジュニア)		濱田 莉想(岡垣ジュニア)		
	塩川 拓己(海老津ジュニア)		西田 優(岡垣ジュニア)	

第38回 福岡県小学生選抜バドミントン大会要項(平成30年度北九州市 夢・スポーツ振興事業)

- 主 催 北九州市・福岡県バドミントン協会
- 共 催 北九州市教育委員会・(公財)北九州市体育協会
- 後 援 福岡県教育委員会
- 主 管 福岡県小学生バドミントン連盟・北九州市バドミントン協会
- 日 時 平成 31年 2月17日(日) 8時～(種目:単・複)
- 会 場 北九州市立総合体育館
- 種 目 6年生以下 男子 単, 複 6年生以下 女子 単, 複
5年生以下 男子 単, 複 5年生以下 女子 単, 複
4年生以下 男子 単, 複 4年生以下 女子 単, 複
- 参加資格 各地区予選による選手

大会名 第16回 福岡県小学生バドミントン大会成績

種目	男子		女子	
小学3年生以下単	優勝	田畑 達埜(清水エンジェルズ)	優勝	蔵本 和(北九州スピリッツ)
	準優勝	牧野 隆希(岡垣ジュニア)	準優勝	益満 小欄(海老津ジュニア)
	3位	和田森 翔心(ひびきジュニア) 山下 響生(海老津ジュニア)	3位	奥田 こはる(山家ウイングス) 山本 帆夏(大池ジュニア)
小学4年生以下単	優勝	濱口 虎太郎(スマイルジュニア)	優勝	鶴 柚希(クリアーズ天拝OWLS)
	準優勝	立花 以織(香住ヶ丘ジュニア)	準優勝	前田 美桜(白水ジュニア)
	3位	出合 巧実(Y'sクラブ) 古野 慶徳(若竹クラブ)	3位	木村 すみれ(クリアーズ天拝OWLS) 小田 菜々美(Y'sクラブ)
小学5年生以下単	優勝	丸山 祐矢(寿山クラブ)	優勝	西山 珠菜(八幡西ジュニア)
	準優勝	松下 溜空(那珂川南ジュニア)	準優勝	井手上 穂香(Y'sクラブ)
	3位	鈴木 蓮太郎(板付ジュニア) 酒井 創匠(すせんじジュニア)	3位	柳澤 凜(白水ジュニア) 山口 茜(香住ヶ丘ジュニア)
小学6年生以下単	優勝	菊地 琉仁(TOTOS北九州)	優勝	三森 あさひ(荘島クラブ)
	準優勝	増田 大和(百道ジュニア)	準優勝	城戸 琴華(ステラキッズ)
	3位	村尾 權(足立クラブ) 古賀 晴和(すせんじジュニア)	3位	作元 朝子(岡垣ジュニア) 中村 泉文(ラブオールジュニア)

第16回 福岡県小学生バドミントン大会要項(平成29年度北九州市 夢・スポーツ振興事業)

- 主催 北九州市・福岡県バドミントン協会
- 共催 北九州市教育委員会・(公財)北九州市体育協会
- 後援 福岡県教育委員会
- 主管 福岡県小学生バドミントン連盟・北九州市バドミントン協会
- 日時 平成 31年 2月17日(日) 8時～(種目:単・複)
- 会場 北九州市立総合体育館
- 種目

6年生以下	男子	単	6年生以下	女子	単
5年生以下	男子	単	5年生以下	女子	単
4年生以下	男子	単	4年生以下	女子	単
3年生以下	男子	単	3年生以下	女子	単
- 参加資格 選抜出場選手は出場不可

全国大会優勝者の
福岡県バドミントン協会表彰

第19回ダイハツ全国小学生ABCバドミントン大会
男子Aグループ 優勝 齊藤 礼(岡垣ジュニア)

第27回全国小学生バドミントン選手権大会
女子単4年生以下 優勝 大石 夢陽(山家ウイングス)





森 かおり様 (元リビッツ選手) による指導



6年生以下男子複(6BD)

1パート	1	2	3	4	順位
斎藤 礼(岡垣ジュニア)		21	21	21	1
川野 寿真(岡垣ジュニア)		①	③	⑤	
田島 魁(ウイングバード)	4		12	4	4
境 祥二(ウイングバード)			⑥	④	
遠藤 太一(須恵ジュニア)	10	21		18	3
洪田 琉晟(須恵ジュニア)				②	
川村 日那太(チャレンジャー)	6	21	21		2
秋吉 優杜(スマイル)					

3パート	1	2	3	順位
久野 雅(岡垣ジュニア)		21	21	1
光富 琉華(岡垣ジュニア)		①	③	
花田 悠太(Y'Sクラブ)	7		21	2
藤本 龍馬(Y'Sクラブ)			②	
林田 尚也(高良内クラブ)	6	8		3
日高 蓮土(高良内クラブ)				

5パート	1	2	3	順位
児玉 ゆう(大木ジュニア)		12	17	3
吉田 哲史(ドリームJBC)		①	③	
八ツ本 翼(大池ジュニア)	21		15	2
井上 温和(大池ジュニア)			②	
内村 葉大朗(山家ウイングス)	21	21		1
野田 優希(山家ウイングス)				

2パート	1	2	3	4	順位
井上 仁(COLORS)		21	19	21	2
梶原 慶仁(COLORS)		①	③	⑤	
黒羽 瑛太(井堀クラブ)	8		2	14	4
佐藤 宏樹(井堀クラブ)			⑥	④	
藤吉 珠李(海老津ジュニア)	21	21		21	1
塩川 拓己(海老津ジュニア)				②	
明石 悠佑(能古ジュニア)	16	21	11		3
明石 涼佑(能古ジュニア)					

4パート	1	2	3	順位
坂口 大翔(香住ヶ丘ジュニア)		21	21	1
内田 隼人(香住ヶ丘ジュニア)		①	③	
城音寺 一颯(中間ジュニア)	11		19	3
中村 颯真(中間ジュニア)			②	
本田 望亜(足立B・C)	11	21		2
田畑 東爽(清水エンジェルズ)				

6パート	1	2	3	順位
小林 紀博(さつき会)		21	21	1
國分 蓮夢(足立クラブ)		①	③	
松尾 晴(香住ヶ丘ジュニア)	7		22	3
呼子 翔海(香住ヶ丘ジュニア)			②	
米永 廉(三国ジュニア)	12	24		2
平田 颯太郎(三国ジュニア)				

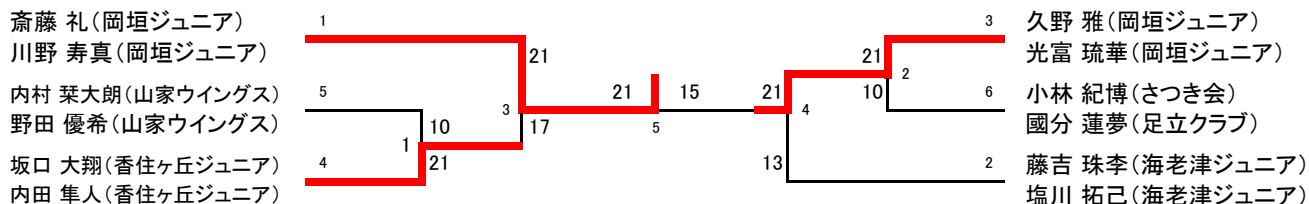

6年生以下男子単(6BS)

1パート	1	2	3	4	順位
斎藤 礼(岡垣ジュニア)		21	21	21	1
松尾 晴(香住ヶ丘ジュニア)	7		9	21	
加治 寿耶(寿山クラブ)	9	21		21	2
米永 廉(三国ジュニア)				②	
米永 廉(三国ジュニア)	3	18	19		4

3パート	1	2	3	順位
藤吉 珠李(海老津ジュニア)		21	21	1
隅田 壮真(新宮ジュニア)		①	③	
隅田 壮真(新宮ジュニア)	3		10	3
内田 隼人(香住ヶ丘ジュニア)			②	
内田 隼人(香住ヶ丘ジュニア)	10	21		2

5パート	1	2	3	順位
洪田 琉晟(須恵ジュニア)		13	21	2
久野 雅(岡垣ジュニア)		①	③	
久野 雅(岡垣ジュニア)	21		21	1
田畑 東爽(清水エンジェルズ)			②	
田畑 東爽(清水エンジェルズ)	14	16		3

2パート	1	2	3	4	順位
小林 紀博(さつき会)		21	21	21	1
田中 瑠翔(朝倉ジュニア)		①	③	⑤	
田中 瑠翔(朝倉ジュニア)	4		12	10	4
齊田 哲平(三宅ジュニア)			⑥	④	
齊田 哲平(三宅ジュニア)	2	21		11	3
梶原 慶仁(COLORS)				②	
梶原 慶仁(COLORS)	9	21	21		2

4パート	1	2	3	順位
坂口 大翔(香住ヶ丘ジュニア)		21	21	1
井上 仁(COLORS)		①	③	
井上 仁(COLORS)	11		21	2
吉田 哲史(ドリームJBC)			②	
吉田 哲史(ドリームJBC)	7	10		3

6パート	1	2	3	順位
家中 都護(ネイバーキッズ)		21	19	2
秋吉 優杜(スマイル)		①	③	
秋吉 優杜(スマイル)	14		6	3
光富 琉華(岡垣ジュニア)			②	
光富 琉華(岡垣ジュニア)	21	21		1

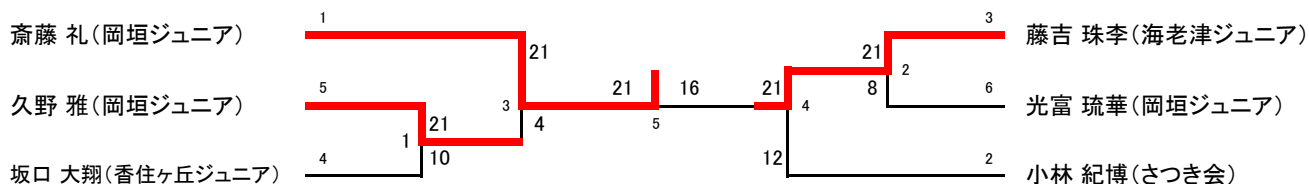

5年生以下男子複(5BD)

1パート	1	2	3	順位
中村 励心(岡垣ジュニア)		21	21	1
松尾 尚樹(岡垣ジュニア)		①	③	
米田 翼裕馬(西戸畑ジュニア)	2		10	3
竹内 詩朗(西戸畑ジュニア)			②	
吉永 幹太(瀬高ジュニア)	4	21		2
河野 蓮大(瀬高ジュニア)				

2パート	1	2	3	順位
梅野 ファウジ雅生(ネイバーキッズ)		21	21	1
宮原 圭純(ネイバーキッズ)		①	③	
和田 潤紀(S' kids B. C)	15		8	3
水上 奏(S' kids B. C)			②	
高増 准雅(山家ウイングス)	11	21		2
須山 陽仁(山家ウイングス)				

3パート	1	2	3	順位
坂本 悠斗(JBCプラム)		21	21	1
吉岡 拓真(春日ジュニア)		①	③	
十時 徠希(井堀クラブ)	6		21	2
西村 優翔(井堀クラブ)			②	
松尾 昊樹(筑前ジュニア)	5	10		3
竹廣 壮汰(筑前ジュニア)				

4パート	1	2	3	順位
小松 信翔(八幡西ジュニア)		21	18	2
吉元 颯汰(若竹クラブ)		①	③	
山崎 朔太郎(すせんじジュニア)	6		11	3
薛 亮(すせんじジュニア)			②	
松永 稜平(那珂川南ジュニア)	21	21		1
清水 大蒼(那珂川南ジュニア)				

5パート	1	2	3	順位
原田 泰地(S' kids B. C)		21	21	1
松下 学(S' kids B. C)		①	③	
藤野 天南(新宮ジュニア)	11		21	2
餅田 龍成(新宮ジュニア)			②	
大津 翔夢(ウイングバード)	15	17		3
野中 智哉(大木ジュニア)				

6パート	1	2	3	順位
中村 光佑(海老津ジュニア)		21	21	1
山下 修生(海老津ジュニア)		①	③	
花田 隆之介(香住ヶ丘ジュニア)	17		5	3
松田 魁琉(香住ヶ丘ジュニア)			②	
田淵 權(京都クラブ)	18	21		2
奥須賀 翔(京都クラブ)				

中村 励心(岡垣ジュニア)
松尾 尚樹(岡垣ジュニア)
原田 泰地(S' kids B. C)
松下 学(S' kids B. C)
松永 稜平(那珂川南ジュニア)
清水 大蒼(那珂川南ジュニア)

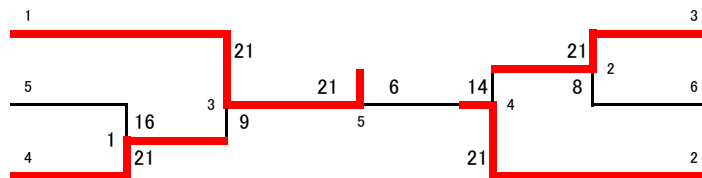

坂本 悠斗(JBCプラム)
吉岡 拓真(春日ジュニア)
中村 光佑(海老津ジュニア)
山下 修生(海老津ジュニア)
梅野 ファウジ雅生(ネイバーキッズ)
宮原 圭純(ネイバーキッズ)

5年生以下男子単(5BS)

1パート	1	2	3	4	順位
川野 寿真(岡垣ジュニア)		21	21	21	1
		①	③	⑤	
井上 温和(大池ジュニア)	5		12	15	
			⑥	④	4
奥須賀 翔(京都クラブ)	8	21		21	
				②	2
大津 翔夢(ウイングバード)	5	21	16		

2パート	1	2	3	4	順位
中村 励心(岡垣ジュニア)		21	21	21	1
		①	③	⑤	
藤野 天南(新宮ジュニア)	8		21	21	
			⑥	④	2
和田 潤紀(S' kids B. C)	7	16		14	
				②	4
近藤 駿(青羽ジュニア)	7	10	21		

3パート	1	2	3	順位
内村 葉大朗(山家ウイングス)		21	21	1
		①	③	
松尾 尚樹(岡垣ジュニア)	12		21	2
			②	
吉元 颯汰(若竹クラブ)	10	19		3

4パート	1	2	3	順位
吉岡 拓真(春日ジュニア)		21	21	1
		①	③	
原田 泰地(S' kids B. C)	16		23	3
			②	
梅野 ファウジ雅生(ネイバーキッズ)	11	25		2

5パート	1	2	3	順位
田淵 權(京都クラブ)		13	21	2
		①	③	
松永 稜平(那珂川南ジュニア)	21		21	1
			②	
中村 光佑(海老津ジュニア)	15	12		3

6パート	1	2	3	順位
松下 学(S' kids B. C)		24	21	1
		①	③	
小松 信翔(八幡西ジュニア)	22		21	2
			②	
吉永 幹太(瀬高ジュニア)	14	19		3

川野 寿真(岡垣ジュニア)
松永 稜平(那珂川南ジュニア)
吉岡 拓真(春日ジュニア)

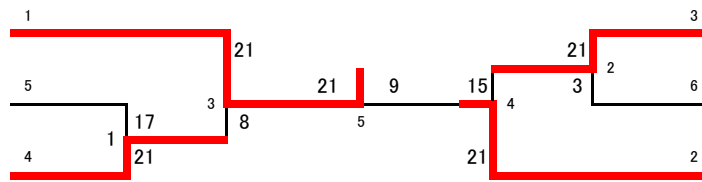

内村 葉大朗(山家ウイングス)
松下 学(S' kids B. C)
中村 励心(岡垣ジュニア)

4年生以下男子複(4BD)

1パート	1	2	3	4	順位
上畑 俊(秋月フォックス)		21	21	21	1
山本 紇太郎(秋月フォックス)		①	③	⑤	
深田 春馬(大池ジュニア)	5		13	11	4
井上 睦也(大池ジュニア)			⑥	④	
金子 友亮(中間ジュニア)	8	21		17	3
鈴木 陵太郎(中間ジュニア)				②	
田邊 倫太郎(小倉南ジュニア)	7	21	21		2
松尾 康平(小倉南ジュニア)					

2パート	1	2	3	4	順位
黒田 操志(八幡西ジュニア)		21	21	21	1
藤崎 滉大(八幡西ジュニア)		①	③	⑤	
長束 陽太(海老津ジュニア)	4		21	21	2
松尾 准希(海老津ジュニア)			⑥	④	
野中 温真(大木ジュニア)	10	9		14	4
重 琥太郎(大木ジュニア)				②	
臼井 寿志(JBCプラム)	7	16	21		3
松尾 康平(春日ジュニア)					

3パート	1	2	3	順位
春木 暁太郎(岡垣ジュニア)		21	21	1
井上 莉桜(岡垣ジュニア)		①	③	
高崎 巧太(JBC小倉)	6		21	2
諸熊 凌玖(JBC小倉)			②	
谷口 幸乃進(ラプオールジュニア)	9	19		3
佐野 道心(Sesak. Jr)				

4パート	1	2	3	順位
松尾 駿吾(能古ジュニア)		21	21	1
仁科 源太(能古ジュニア)		①	③	
藤木 隆太(ヤングリーフ)	6		6	3
堤 心一(ヤングリーフ)			②	
蔵本 翔(北九州スピリッツ)	16	21		2
西 康志(北九州スピリッツ)				

5パート	1	2	3	順位
藤田 絢翔(COLORS)		21	12	2
青柳 翔(COLORS)		①	③	
山下 史恩(ネイバーキッズ)	4		4	3
山下 純弥(ネイバーキッズ)			②	
井川 和真(岡垣ジュニア)	21	21		1
春木 俊平(岡垣ジュニア)				

6パート	1	2	3	順位
溝川 陸也(秋月フォックス)		21	17	2
桑野 勇真(筑前ジュニア)		①	③	
高木 祐希(春日イーグルス)	14		12	3
岡部 稜(春日イーグルス)			②	
増田 歩夢(香住ヶ丘ジュニア)	21	21		1
浦川 しゅう(香住ヶ丘ジュニア)				

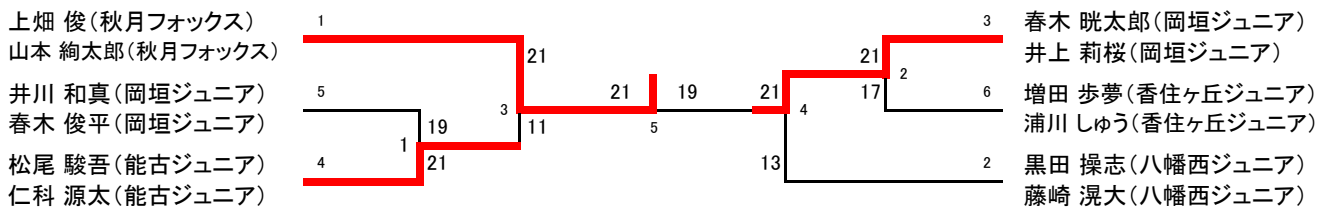

4年生以下男子単(4BS)

1パート	1	2	3	4	順位
宮原 圭純(ネイバーキッズ)		21	21	21	1
増田 歩夢(香住ヶ丘ジュニア)	9		12	22	
井川 和真(岡垣ジュニア)	11	21		21	2
岩見 健介(京都クラブ)				②	
岩見 健介(京都クラブ)	13	20	14		4

2パート	1	2	3	4	順位
黒田 操志(八幡西ジュニア)		21	21	21	1
春木 俊平(岡垣ジュニア)	11		22	21	
河野 蓮大(瀬高ジュニア)	6	24		21	2
臼井 寿志(JBCプラム)				②	
臼井 寿志(JBCプラム)	1	9	18		4

3パート	1	2	3	順位
春木 暁太郎(岡垣ジュニア)		21	21	1
松尾 駿吾(能古ジュニア)		①	③	
松尾 駿吾(能古ジュニア)	15		18	3
藤崎 滉大(八幡西ジュニア)			②	
藤崎 滉大(八幡西ジュニア)	15	21		2

4パート	1	2	3	順位
仁科 源太(能古ジュニア)		21	21	1
國分 蓮夢(足立B・C)		①	③	
國分 蓮夢(足立B・C)	13		21	2
高木 祐希(春日イーグルス)			②	
高木 祐希(春日イーグルス)	16	7		3

5パート	1	2	3	順位
藤田 絢翔(COLORS)		21	18	2
溝川 陸也(秋月フォックス)		①	③	
溝川 陸也(秋月フォックス)	8		7	3
井上 莉桜(岡垣ジュニア)			②	
井上 莉桜(岡垣ジュニア)	21	21		1

6パート	1	2	3	順位
上畑 俊(秋月フォックス)		21	21	1
高増 准雅(山家ウイングス)		①	③	
高増 准雅(山家ウイングス)	11		14	3
松尾 俊翔(三宅ジュニア)			②	
松尾 俊翔(三宅ジュニア)	16	21		2

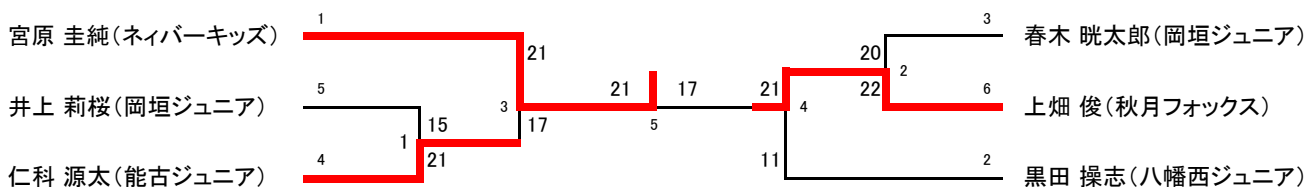

6年生以下女子複(6GD)

1パート	1	2	3	4	順位
前田 幸珈(青羽ジュニア)		18	7	21	3
松本 莉奈(青羽ジュニア)		①	③	⑤	
桑名 虹々萌(Y'Sクラブ)	21		12	21	2
栗川 萌花(Y'Sクラブ)			⑥	④	
村田 彩友香(海老津ジュニア)	21	21		21	1
中地 まどか(海老津ジュニア)				②	
荒嶽 里歩(JBC小倉)	12	19	14		4
木下 結夢(JBC小倉)					

3パート	1	2	3	順位
大城 由衣(ラブオールジュニア)		22	21	1
谷口 葉音(ラブオールジュニア)		①	③	
渡邊 郁佳(岡垣ジュニア)	20		21	2
鷹野 みなみ(岡垣ジュニア)			②	
富永 千尋(青羽ジュニア)	10	18		3
宮島 夕依(青羽ジュニア)				

5パート	1	2	3	順位
東野 有咲(山家ウイングス)		21	21	1
大石 愛陽(山家ウイングス)		①	③	
横寺 夏美(百道ジュニア)	11		21	2
橋本 優来(百道ジュニア)			②	
香西 あゆみ(シャトルハウス)	5	9		3
市原 知佳(寿山クラブ)				

2パート	1	2	3	4	順位
濱田 莉想(岡垣ジュニア)		21	21	21	1
西田 優(岡垣ジュニア)		①	③	⑤	
平塚 響希(スマイル)	7		21	17	3
渡辺 芹栞(スマイル)			⑥	④	
渡辺 環奈(ウイングバード)	7	18		22	4
田中 結子(ウイングバード)				②	
砥板 菜陽(COLORS)	15	21	24		2
宮原 里柊(COLORS)					

4パート	1	2	3	順位
春木 柚奈(岡垣ジュニア)		21		1
住田 菜々子(岡垣ジュニア)		①	③	
片桐 くるみ(高良内クラブ)	4			2
橋爪 凜(高良内クラブ)			②	
松永 遥(香住ヶ丘ジュニア)				キ
中原 心優(香住ヶ丘ジュニア)				

6パート	1	2	3	順位
山根 有乃(八幡西ジュニア)		21	14	2
藤崎 愛央(八幡西ジュニア)		①	③	
横山 実佑(板付ジュニア)	12		11	3
上野 愛香(板付ジュニア)			②	
新村 風香(春日イーグルス)	21	21		1
朝倉 和奏(春日イーグルス)				

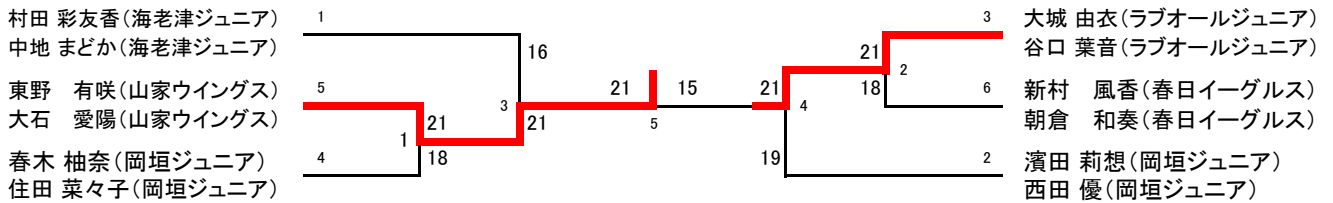

6年生以下女子単(6GS)

1パート	1	2	3	4	順位
牛島 花菜(高田ジュニア)		21	21	9	2
宮崎 紗帆(姪浜小学校)	10		20	13	
荒嶽 里歩(JBC小倉)	3	22		5	3
東野 有咲(山家ウイングス)				②	
東野 有咲(山家ウイングス)	21	21	21		1

3パート	1	2	3	順位
大石 愛陽(山家ウイングス)		18	22	2
		①	③	
春木 柚奈(岡垣ジュニア)	21		21	1
			②	
前田 幸珈(青羽ジュニア)	20	18		3

5パート	1	2	3	順位
谷口 葉音(ラブオールジュニア)		19	21	2
		①	③	
西田 優(岡垣ジュニア)	21		21	1
			②	
平塚 響希(スマイル)	9	5		3

2パート	1	2	3	4	順位
濱田 莉想(岡垣ジュニア)		21	21	21	1
		①	③	⑤	
山根 有乃(八幡西ジュニア)	14		15	9	4
			⑥	④	
原田 涼風(荘島クラブ)	9	21		10	3
				②	
横寺 夏美(百道ジュニア)	19	21	21		2

4パート	1	2	3	順位
住田 菜々子(岡垣ジュニア)		21	21	1
		①	③	
渡辺 環奈(ウイングバード)	7		11	3
			②	
新村 風香(春日イーグルス)	10	21		2

6パート	1	2	3	順位
木下 結夢(JBC小倉)		21	21	1
		①	③	
朝倉 和奏(春日イーグルス)	17		23	2
			②	
大城 由衣(ラブオールジュニア)	15	21		3

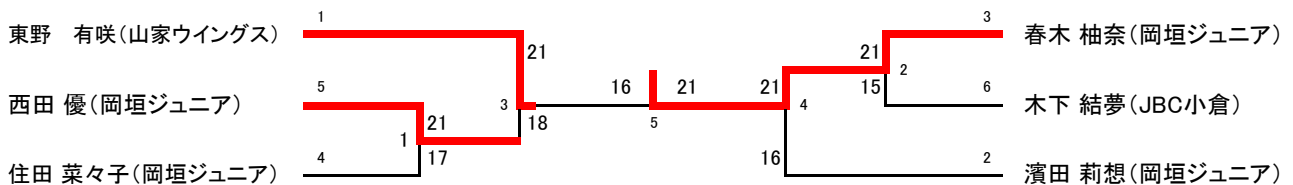

5年生以下女子複(5GD)

1パート	1	2	3	順位
桑野 愛莉(春日イーグルス) 斉藤 凧沙(春日イーグルス)		21 ①	21 ③	1
大川内 萌花(大池ジュニア) 永江 美穂(大池ジュニア)	3		19 ②	3
牛島 涼那(北野ジュニア) 関 愛生(北野ジュニア)	6	21		2

2パート	1	2	3	順位
高崎 未渚(COLORS) 福原 安祐美(COLORS)		21 ①	21 ③	1
重 すみれ(大木ジュニア) 大塚 祥子(大木ジュニア)	10		15 ②	3
梅津 つぼみ(板付ジュニア) 藤木 美寿(板付ジュニア)	14	21		2

3パート	1	2	3	順位
小田 美来(COLORS) 是永 悠里(COLORS)		19 ①	21 ③	2
淀川 愛華(若竹クラブ) 石田 陽南(若竹クラブ)	21		21 ②	1
中島 柚歩(大木ジュニア) 森田 柚葉(ウイングバード)	18	16		3

4パート	1	2	3	順位
中山 日奈立(八幡西ジュニア) 小松 茉央(八幡西ジュニア)		23 ①	21 ③	1
古賀 愛梨(春日イーグルス) 大橋 一花(春日イーグルス)	21		20 ②	3
八尋 エリカ(JBC久留米) 尾形 柚和(JBC久留米)	14	22		2

5パート	1	2	3	順位
崎田 愛佳(百道ジュニア) 井田 愛麗(百道ジュニア)			③	キ
岩田 萌那(JBC小倉) 山口 奏波(JBC小倉)			16 ②	2
久保 雪菜(中間ジュニア) 平井 萌楓(中間ジュニア)		21		1

6パート	1	2	3	順位
山田 桜菜乃(岡垣ジュニア) 住田 葵(岡垣ジュニア)		21 ①	21 ③	1
近藤 彩華(TOTOS北九州) 古田 葵(TOTOS北九州)	6		9 ②	3
横光 花乃(S'kids B. C) 吉田 碧衣(S'kids B. C)	16	21		2

桑野 愛莉(春日イーグルス)
斉藤 凧沙(春日イーグルス)
久保 雪菜(中間ジュニア)
平井 萌楓(中間ジュニア)
中山 日奈立(八幡西ジュニア)
小松 茉央(八幡西ジュニア)

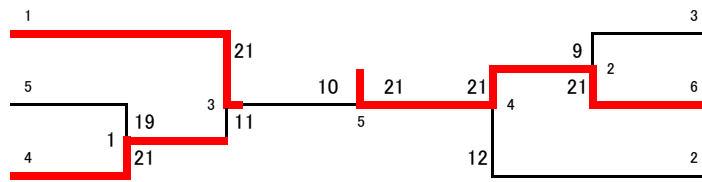

淀川 愛華(若竹クラブ)
石田 陽南(若竹クラブ)
山田 桜菜乃(岡垣ジュニア)
住田 葵(岡垣ジュニア)
高崎 未渚(COLORS)
福原 安祐美(COLORS)

5年生以下女子単(5GS)

1パート	1	2	3	4	順位
山田 桜菜乃(岡垣ジュニア)		21 ①	21 ③	21 ⑤	1
内田 唯香(京都クラブ)	12		17 ⑥	21 ④	3
崎田 愛佳(百道ジュニア)	7	21		21 ②	2
上村 藍梨(田主丸パワーフレンズ)	6	7	0		4

2パート	1	2	3	4	順位
福井 心美(さつき会)		①	③	⑤	キ
小田 美来(COLORS)			22 ⑥	15 ④	2
河北 紗代(海老津ジュニア)		20		12 ②	3
八尋 エリカ(JBC久留米)		21	21		1

3パート	1	2	3	順位
中原 心優(香住ヶ丘ジュニア)		21 ①	21 ③	1
居林 歩佳(北九州スピリッツ)	7		21 ②	2
佐藤 美羽(高良内クラブ)	8	13		3

4パート	1	2	3	順位
横光 花乃(S'kids B. C)		21 ①	22 ③	1
野村 美羽(山家ウイングス)	13		13 ②	3
山口 奏波(JBC小倉)	20	21		2

5パート	1	2	3	順位
吉川 真望(荘島クラブ)		16 ①	21 ③	1
松井 ゆめの(リトルファイターズ)	2キ		キ ②	キ
福原 安祐美(COLORS)	18			2

6パート	1	2	3	順位
塗木 由海(クリアーズ天拝OWLS)		21 ①	21 ③	1
川口 陽華(ラブオールジュニア)	16		18 ②	3
久保 雪菜(中間ジュニア)	7	21		2

山田 桜菜乃(岡垣ジュニア)
吉川 真望(荘島クラブ)
横光 花乃(S'kids B. C)

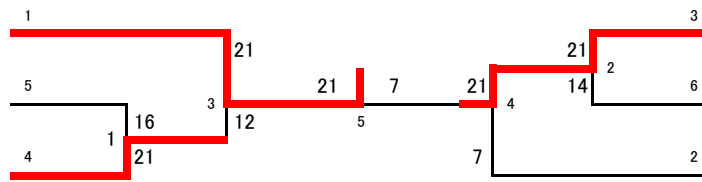

中原 心優(香住ヶ丘ジュニア)
塗木 由海(クリアーズ天拝OWLS)
八尋 エリカ(JBC久留米)

4年生以下女子複(4GD)

1パート	1	2	3	4	順位
金生 七海(COLORS)		21	21	21	1
向江 悠伽(COLORS)		①	③	⑤	
北野 胡桃(百道ジュニア)	4		18	13	4
矢田 ひかる(百道ジュニア)			⑥	④	
堀江 夏希(JBC久留米)	4	21		21	2
久富 ちゆき(JBC久留米)				②	
中村 胡桃(中間ジュニア)	13	21	19		3
金子 詩歩(中間ジュニア)					

2パート	1	2	3	4	順位
秋吉 萌百(岡垣ジュニア)		21	21	21	1
児島 叶菜(岡垣ジュニア)		①	③	⑤	
釘嶋 杏音(ウイングバード)	13		10	12	4
田中 葉々子(ウイングバード)			⑥	④	
水田 杏那(JBCプラム)	12	21		15	3
金子 芽衣(小野ジュニア)				②	
永江 美結(大池ジュニア)	18	21	21		2
明神 彩花(大池ジュニア)					

3パート	1	2	3	順位
安西 璃々花(ドリームJBC)		21	21	1
行平 香菜(ドリームJBC)		①	③	
古田 結愛(百道ジュニア)	14		11	3
橋本 綺来(百道ジュニア)			②	
長岡 黎榎(足立B・B)	17	21		2
池田 莉琉(足立B・C)				

4パート	1	2	3	順位
松尾 香乃花(三宅ジュニア)		21	21	1
児玉 更紗(三宅ジュニア)		①	③	
並川 桜羽(八幡西ジュニア)	12		17	3
大部 結香(八幡西ジュニア)			②	
大場 千寛(JBC久留米)	12	21		2
稗田 葉那(JBC久留米)				

5パート	1	2	3	順位
青木 綸子(足立B・C)		21	15	2
濱崎 夢菜(足立B・C)		①	③	
牟田口 絢(クリアーズ天拝OWLS)	4		13	3
飯野 末衣希(クリアーズ天拝OWLS)			②	
阿波 芽衣咲(岡垣ジュニア)	21	21		1
福田 奈那海(岡垣ジュニア)				

6パート	1	2	3	順位
猪口 晴子(クリアーズ天拝OWLS)		21	21	1
吉田 志穂(クリアーズ天拝OWLS)		①	③	
城戸 紫杏(海老津ジュニア)	11		15	3
安高 有咲(海老津ジュニア)			②	
山下 空輝(若竹クラブ)	15	21		2
伊藤 心結(若竹クラブ)				

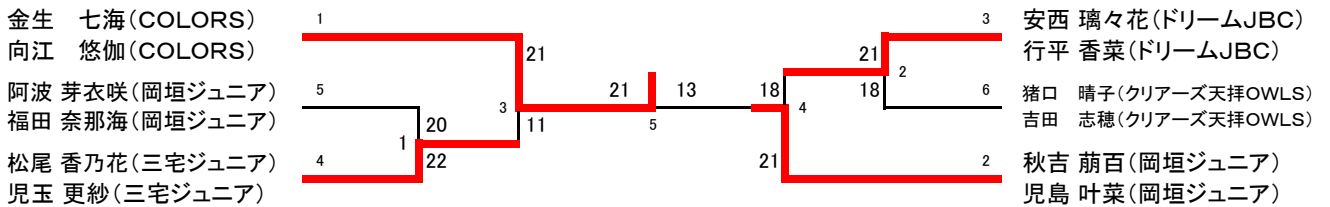

4年生以下女子単(4GS)

1パート	1	2	3	4	順位
大石 夢陽(山家ウイングス)		21	21	21	1
		①	③	⑤	
田中 葉々子(ウイングバード)	1		10	7	4
			⑥	④	
橋本 綺来(百道ジュニア)	3	21		13	3
				②	
中村 胡桃(中間ジュニア)	11	21	21		2

2パート	1	2	3	4	順位
住田 葵(岡垣ジュニア)		21	21	21	1
		①	③	⑤	
伊藤 心結(若竹クラブ)	7		21	12	3
			⑥	④	
野田 幸希(ウイングバード)	2	12		13	4
				②	
金生 七海(COLORS)	10	21	21		2

3パート	1	2	3	順位
濱崎 夢菜(足立B・C)		21	21	1
		①	③	
永江 美結(大池ジュニア)	4		21	2
			②	
安西 璃々花(ドリームJBC)	6	18		3

4パート	1	2	3	順位
松尾 香乃花(三宅ジュニア)		20	16	3
		①	③	
青木 綸子(足立B・C)	22		21	1
			②	
水田 杏那(JBCプラム)	21	12		2

5パート	1	2	3	順位
行平 香菜(ドリームJBC)		6	15	3
		①	③	
阿波 芽衣咲(岡垣ジュニア)	21		21	1
			②	
山下 空輝(若竹クラブ)	21	11		2

6パート	1	2	3	順位
児玉 更紗(三宅ジュニア)		17	11	3
		①	③	
秋吉 萌百(岡垣ジュニア)	21		11	2
			②	
向江 悠伽(COLORS)	21	21		1

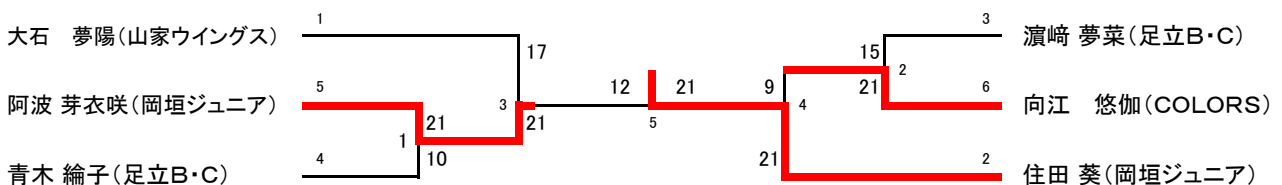

第16回 福岡県 小学生バドミントン大会

6年生以下男子単(6BS)

1パート	1	2	3	4	順位
鈴木 響志朗(中間ジュニア)		21 ①	21 ③	21 ⑤	1
倉吉 巧(西戸畑ジュニア)	4		21 ⑥	6 ④	3
小柳 多琉己(田主丸パワーフレンズ)	8	19		6 ②	4
田嶋 智久(須恵ジュニア)	17	21	21		2

2パート	1	2	3	順位
樽見 悠(TOTOS北九州)		17 ①	7 ③	3
川上 陽大(大野城南バドミントン)	21		17 ②	2
増田 大和(百道ジュニア)	21	21		1

3パート	1	2	3	順位
宮崎 誠愛(中間ジュニア)		21 ①	17 ③	2
御手洗 日向(シャトルハウス)	9		5 ②	3
樋口 蒼唯(新宮ジュニア)	21	21		1

4パート	1	2	3	順位
島本 季空(シャトルハウス)		21 ①	18 ③	2
中尾 英照(すせんじジュニア)	16		18 ②	3
小嶋 海翔(Y'sクラブ)	21	21		1

5パート	1	2	3	順位
古賀 晴和(すせんじジュニア)		21 ①	21 ③	1
釜土 竜雅(中間ジュニア)	14		21 ②	2
頼本 阿門(八幡西ジュニア)	11	18		3

6パート	1	2	3	順位
吉田 裕矢(海老津ジュニア)		17 ①	19 ③	3
山元 幹太(TOTOS北九州)	21		20 ②	2
栗山 陸(能古ジュニア)	21	22		1

7パート	1	2	3	順位
都甲 将矢(西戸畑ジュニア)		19 ①	11 ③	3
板井 孝樹(春日ジュニア)	21		5 ②	2
村尾 權(足立クラブ)	21	21		1

8パート	1	2	3	順位
遠藤 涼平(春日ジュニア)		12 ①	10 ③	3
坂田 直樹(さつき会)	21		21 ②	1
柳 直輝(JBC小倉)	21	16		2

9パート	1	2	3	順位
菊地 琉仁(TOTOS北九州)		21 ①	21 ③	1
石田 楓真(小倉南ジュニア)	12		21 ②	2
森實 十希雄(朝倉ジュニア)	13	17		3

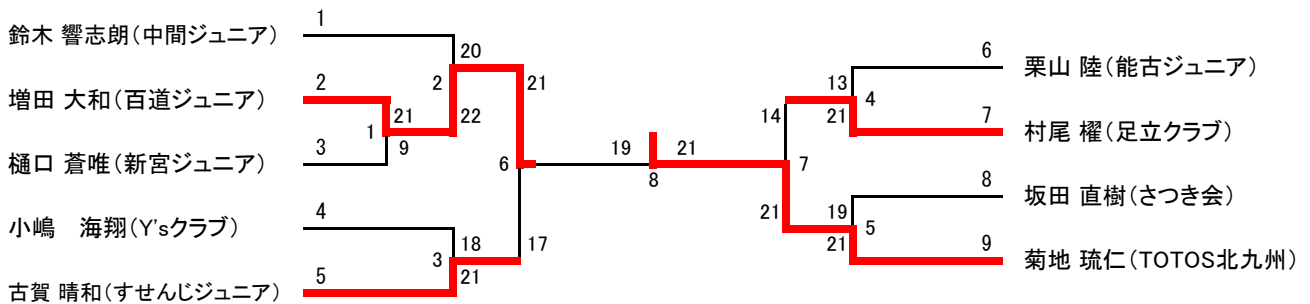

5年生以下男子単(5BS)

1パート	1	2	3	4	順位
丸山 祐矢(寿山クラブ)		21 ①	21 ③	21 ⑤	1
石村 昂大(すせんじジュニア)	2		2 ⑥	14 ④	4
山田 京(シャトルハウス)	14	21		21 ②	2
舟越 悠人(海老津ジュニア)	7	21	15		3

2パート	1	2	3	4	順位
木村 光佑(筑前ジュニア)		21 ①	21 ③	4 ⑤	2
萱場 悠稀(清水エンジェルス)	14		12 ⑥	0 ④	4
加藤 海旺(香陵っこ)	9	21		5 ②	3
森 龍義(椎田ジュニア)	21	21	21		1

3パート	1	2	3	順位
宮原 幸太(香陵っこ)		①	21 ③	1
小住 怜央(寿山クラブ)			②	キ
三宅 一之助(筑前ジュニア)	19			2

4パート	1	2	3	順位
鈴木 蓮太郎(板付ジュニア)		21 ①	21 ③	1
広畑 太一(八幡西ジュニア)	9		21 ②	3
坂口 豪(青羽ジュニア)	13	23		2

5パート	1	2	3	順位
八木 一晃(八幡西ジュニア)		21 ①	15 ③	3
加藤 璃世(板付ジュニア)	23		21 ②	1
佐藤 寛太(春日イーグルス)	21	14		2

6パート	1	2	3	順位
酒井 創匠(すせんじジュニア)		21 ①	21 ③	1
末永 光(TOTOS北九州)	11		10 ②	3
田之上 斗和(須恵ジュニア)	11	21		2

7パート	1	2	3	順位
吉村 正太(清水エンジェルス)		15 ①	11 ③	3
畠中 駿輔(リトルファイターズ)	21		6 ②	2
阿部 蒼汰(中間ジュニア)	21	21		1

8パート	1	2	3	順位
竹林 和馬(足立クラブ)		9 ①	21 ③	2
松下 溜空(那珂川南ジュニア)	21		21 ②	1
小原 大和(大池ジュニア)	10	8		3

9パート	1	2	3	順位
小倉 颯恭(すせんじジュニア)		21 ①	21 ③	1
倉掛 雅之(筑前ジュニア)	10		21 ②	2
是枝 藤馬(羽根くらぶ)	4	11		3

10パート	1	2	3	順位
平川 裕都(筑前ジュニア)		①	13 ③	2
柴田 光(足立クラブ)			②	キ
松永 夏帆(COLORS)	21			1

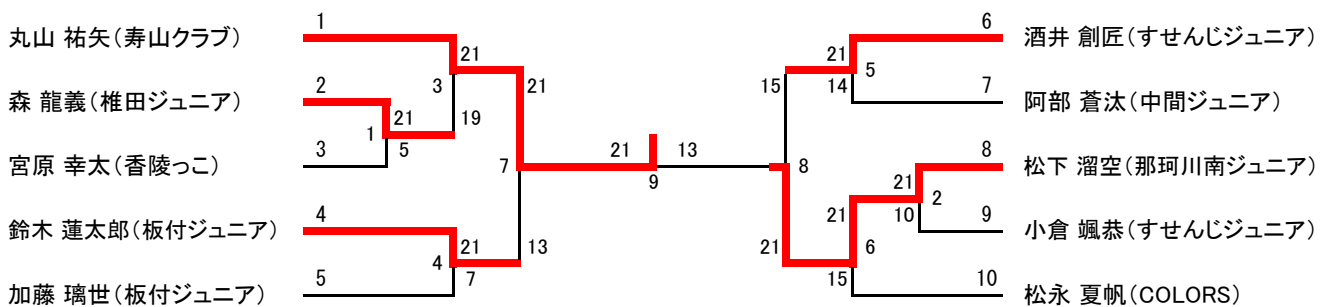

4年生以下男子単(4BS)

1パート	1	2	3	順位
黒江 悠(清水エンジェルス)		21 ①	19 ③	2
木村 仁(COLORS)	9		1 ②	3
立花 以織(香住ヶ丘ジュニア)	21	21		1

2パート	1	2	3	順位
松永 拓朗(COLORS)		21 ①	23 ③	1
田中 暖士(小倉南ジュニア)	18		6 ②	3
久保 勇翔(清水エンジェルス)	21	21		2

3パート	1	2	3	順位
古野 慶徳(若竹クラブ)		21 ①	21 ③	1
吉岡 優真(三宅ジュニア)	4		12 ②	3
長谷川 英駿(那珂川南ジュニア)	17	21		2

4パート	1	2	3	順位
濱口 虎太郎(スマイルジュニア)		21 ①	21 ③	1
唐川 陽太(清水エンジェルス)	6		10 ②	3
坂口 蒼真(白水ジュニア)	17	21		2

5パート	1	2	3	順位
津崎 洋輔(さつき会)		21 ①	21 ③	1
赤井田 哲聖(八幡西ジュニア)	16		21 ②	2
北島 太一郎(板付ジュニア)	4	9		3

6パート	1	2	3	順位
綾部 怜汰(三宅ジュニア)		10 ①	10 ③	3
藤井 葵(スマイルジュニア)	21		12 ②	2
出合 巧実(Y'sクラブ)	21	21		1

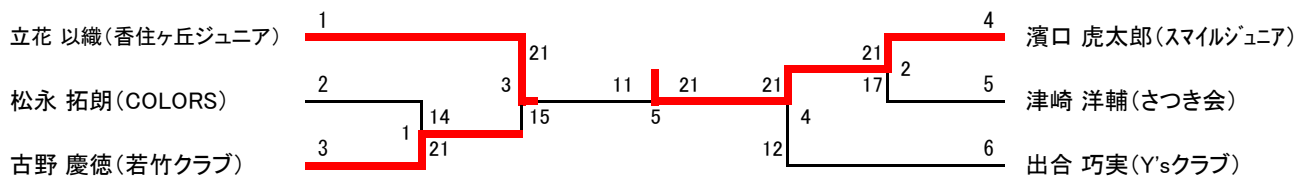

3年生以下男子単(3BS)

1パート	1	2	3	4	順位
田川 悠帆(すせんじジュニア)		21 ①	21 ③	21 ⑤	1
松尾 恵介(春日ジュニア)	9		21 ⑥	19 ④	3
白地 右(羽道ジュニア)	8	14		14 ②	4
阿部 龍汰(中間ジュニア)	8	21	21		2

2パート	1	2	3	4	順位
山下 響生(海老津ジュニア)		21 ①	21 ③	21 ⑤	1
宇賀 芳樹(能古ジュニア)	11		21 ⑥	21 ④	2
隅田 育真(新宮ジュニア)	6	6		9 ②	4
赤井田 惇詠(八幡西ジュニア)	14	19	21		3

3パート	1	2	3	順位
古野 峻徳(若竹クラブ)		10 ①	21 ③	2
八尋 悠太(JBC久留米)	21		21 ②	1
日高 瑛仁(白水ジュニア)	14	6		3

4パート	1	2	3	順位
丸山 新太(寿山クラブ)		21 ①	21 ③	1
三上 真央(岡垣ジュニア)	8		21 ②	2
矢田 夏基(百道ジュニア)	3	9		3

5パート	1	2	3	順位
白地 礼(羽道ジュニア)		21 ①	10 ③	2
岡崎 奨(岡垣ジュニア)	16		4 ②	3
三戸 蒼詞(板付ジュニア)	21	21		1

6パート	1	2	3	順位
林田 翔亮(香住ヶ丘ジュニア)		13 ①	21 ③	2
田畑 旬(清水エンジェルス)	21		21 ②	1
本多 勇輝(筑前ジュニア)	14	11		3

7パート	1	2	3	順位
牧野 隆希(岡垣ジュニア)		21 ①	21 ③	1
池田 悠雅(小倉南ジュニア)	17		21 ②	2
呼子 遥海(香住ヶ丘ジュニア)	5	10		3

8パート	1	2	3	順位
鷹野 斗生弥(岡垣ジュニア)		①	6 ③	2
岡尾 潤生(羽根くらぶ)			②	キ
田畑 達彦(清水エンジェルス)	21			1

3年生以下男子単(3BS)

9パート	1	2	3	順位
鈴木 旺志朗(板付ジュニア)		①	21 ③	1
吉田 祐人(若竹クラブ)			②	キ
末崎 康太(高良内クラブ)	12			2

10パート	1	2	3	順位
樋口 隼歩(新宮ジュニア)		13 ①	28 ③	2
舟越 暖人(海老津ジュニア)	21		21 ②	1
大崎 貴柳(若竹クラブ)	26	12		3

11パート	1	2	3	順位
松岡 大輝(海老津ジュニア)		21 ①	21 ③	1
成清 虹翔(羽遊人)	13		18 ②	3
古川 亜立偉(寿山クラブ)	7	21		2

12パート	1	2	3	順位
安藤 颯汰(八幡西ジュニア)		21 ①	21 ③	1
原田 惺伍(荘島クラブ)	18		21 ②	2
明神 尊(大池ジュニア)	11	10		3

13ページパート	1	2	3	順位
本田 蒼一郎(能古ジュニア)		19 ①	21 ③	2
和田森 翔心(ひびきジュニア)	21		21 ②	1
丸石 弦(JBCプラム)	6	3		3

14パート	1	2	3	順位
神崎 蒼(ひびきジュニア)		21 ①	22 ③	1
木村 魁(COLORS)	8		10 ②	3
児玉 右京(三宅ジュニア)	20	21		2

15パート	1	2	3	順位
柳 克弥(岡垣ジュニア)		21 ①	21 ③	1
坂口 誠(すせんじジュニア)	15		21 ②	2
岡田 望空(寿山クラブ)	3	15		3

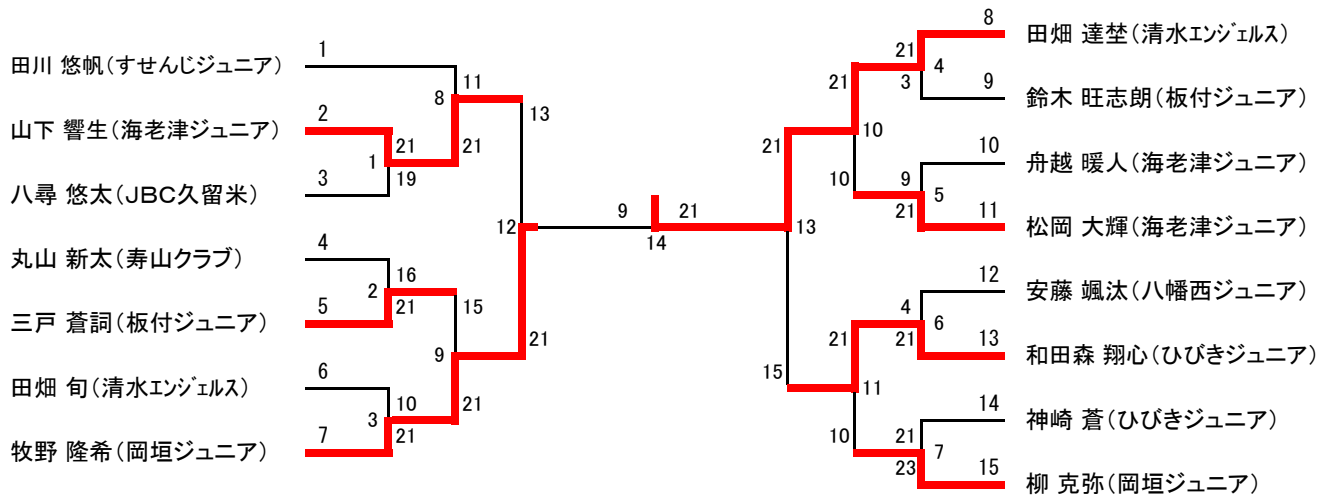

6年生以下女単(6GS)

1パート	1	2	3	4	順位
三森 あさひ(荘島クラブ)		21 ①	21 ③	21 ⑤	1
堀田 唯衣菜(ステラキッズ)	3		10 ⑥	9 ④	4
三好 凜実(スマイルジュニア)	1	21		10 ②	3
濱田 蓮(新宮ジュニア)	5	21	21		2

2パート	1	2	3	順位
福地 乙月(大池ジュニア)		19 ①	26 ③	2
田嶋 ひかり(山田ジュニア)	21		18 ②	3
森川 凜花(寿山クラブ)	24	21		1

3パート	1	2	3	順位
畠中 夏美(TOTOS北九州)		21 ①	8 ③	2
上江 歩実花(大野城南バドミントン)	11		6 ②	3
吉田 優奏和(香住ヶ丘ジュニア)	21	21		1

4パート	1	2	3	順位
安高 愛梨(海老津ジュニア)		21 ①	21 ③	1
篠原 祐(クリアーズ天拝OWLS)	16		21 ②	2
久保 玲奈(八幡西ジュニア)	11	18		3

5パート	1	2	3	順位
丸石 樹(JBCプラム)		21 ①	21 ③	1
安部 あずは(リトルファイターズ)	3		15 ②	3
番場 茉莉愛(椎田ジュニア)	5	21		2

6パート	1	2	3	順位
岩本 真璃南(大野城南バドミントン)		14 ①	21 ③	2
作元 朝子(岡垣ジュニア)	21		21 ②	1
横道 彩美(三宅ジュニア)	15	11		3

7パート	1	2	3	順位
安西 澄夏(ドリームJ・B・C)		21 ①	21 ③	1
中村 美海(リトルファイターズ)	8		8 ②	3
河原 佳奈(TOTOS北九州)	3	21		2

8パート	1	2	3	順位
玉城 凜(リトルファイターズ)		6 ①	16 ③	3
瀬戸島 凜(瀬高ジュニア)	21		21 ②	1
竹内 琴香(新宮ジュニア)	21	10		2

9パート	1	2	3	順位
藤原 沙羅(スマイルジュニア)		21 ①	8 ③	2
小川 みなみ(山家ウイングス)	16		11 ②	3
池田 雪乃(ステラキッズ)	21	21		1

10パート	1	2	3	順位
城戸 琴華(ステラキッズ)		21 ①	21 ③	1
御手洗 春花(海老津ジュニア)	13		21 ②	2
本多 早希(筑前ジュニア)	4	2		3

11パート	1	2	3	順位
内田 遥華(井堀バドミントンクラブ)		21 ①	21 ③	1
日高 涼(白水ジュニア)	3		7 ②	3
川端 真優子(Sesak.Jr)	9	21		2

12パート	1	2	3	順位
高永 真祈(山田ジュニア)		21 ①	21 ③	1
白地 美亜(羽道ジュニア)	6		7 ②	3
伊藤 日遥(JBCプラム)	14	21		2

13ページパート	1	2	3	順位
高橋 里菜(新宮ジュニア)		21 ①	21 ③	1
貴島 怜(中間ジュニア)	7		8 ②	3
行平 沙樹(ドリームJ・B・C)	15	21		2

14パート	1	2	3	順位
井上 佳音(白水ジュニア)		18 ①	13 ③	3
安永 杏佳(井堀バドミントンクラブ)	21		9 ②	2
中村 泉文(ラブオールジュニア)	21	21		1

15パート	1	2	3	順位
阿南 迪留(筑前ジュニア)		8 ①	18 ③	3
白井 優里奈(春日ジュニア)	21		21 ②	1
徳田 千佳(大池ジュニア)	21	10		2

16パート	1	2	3	順位
市原 すず佳(寿山クラブ)		21 ①	21 ③	1
伊藤 真子(すせんじジュニア)	18		21 ②	2
山村 友里愛(リトルファイターズ)	2	5		3

17パート	1	2	3	順位
伊藤 瑚凜(三宅ジュニア)		21 ①	21 ③	1
石崎 心愛(TOTOS北九州)	12		21 ②	2
高生加 瑞季(白水ジュニア)	6	17		3

4年生以下女単(4GS)

9パート	1	2	3	順位
畑 綾乃(春日ジュニア)		21 ①	21 ③	1
井上 美来(白水ジュニア)	6		21 ②	2
田中 千聖(田主丸パワーフレンズ)	15	7		3

10パート	1	2	3	順位
原口 志帆(JBC久留米)		21 ①	19 ③	2
園上 優妃(クリアーズ天拝OWLS)	18		21 ②	1
増田 流和(百道ジュニア)	21	14		3

11パート	1	2	3	順位
前田 美桜(白水ジュニア)		21 ①	21 ③	1
齊藤 心(大池ジュニア)	10		17 ②	3
番場 梨里愛(椎田ジュニア)	7	21		2

12パート	1	2	3	順位
小田 菜々美(Y'sクラブ)		21 ①	21 ③	1
楠本 侑子(寿山クラブ)	7		19 ②	3
山形 桃子(岡垣ジュニア)	14	21		2

13ページパート	1	2	3	順位
林田 結愛(田主丸パワーフレンズ)		21 ①	21 ③	1
玉城 千奈(リトルファイターズ)	12		17 ②	3
岩隈 理奈(羽根くらぶ)	11	21		2

14パート	1	2	3	順位
森川 楓花(寿山クラブ)		15 ①	21 ③	2
宮内 彩月(クリアーズ天拝OWLS)	21		21 ②	1
光安 伶花(朝倉ジュニア)	5	7		3

15パート	1	2	3	順位
河野 咲希(COLORS)		①	③	キ
久富 凜奈(JBC久留米)			16 ②	2
武末 さくら(三宅ジュニア)		21		1

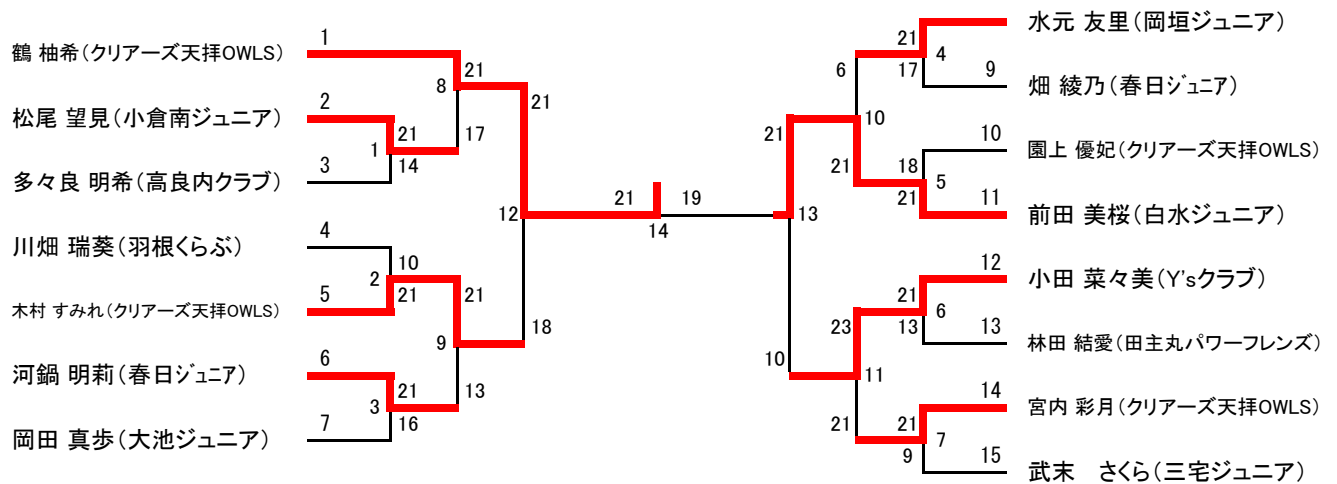

3年生以下女単(3GS)

1パート	1	2	3	順位
益満 小欄(海老津ジュニア)		21 ①	21 ③	1
柴田 咲空(スマイルジュニア)	5		9 ②	3
中尾 ひなた(大池ジュニア)	8	21		2

3パート	1	2	3	順位
明神 咲葵(寿山クラブ)		21 ①	21 ③	1
藤本 芽依(板付ジュニア)	10		21 ②	2
川下 優希(リトルファイターズ)	11	12		3

5パート	1	2	3	順位
梶原 花南(COLORS)		21 ①	21 ③	1
松本 奈々(青羽ジュニア)	7		21 ②	2
西村 優美菜(井堀バドミントンクラブ)	7	18		3

7パート	1	2	3	順位
山本 帆夏(大池ジュニア)		21 ①	21 ③	1
藤川 穂香(新宮ジュニア)	9		21 ②	2
竹林 あかり(足立クラブ)	4	14		3

9パート	1	2	3	順位
橋爪 詩(高良内クラブ)		18 ①	21 ③	2
今長谷 結衣(岡垣ジュニア)	21		21 ②	1
長岡 穂衣(足立クラブ)	7	15		3

11パート	1	2	3	順位
川野 愛奈(岡垣ジュニア)		21 ①	21 ③	1
紫垣 花(大池ジュニア)	8		11 ②	3
坂本 優衣(JBCプラム)	8	21		2

13ページパート	1	2	3	順位
下川 涼夏(JBC小倉)		①	21 ③	1
阿波 柚子菜(岡垣ジュニア)			②	キ
桑名 日虹(Y'sクラブ)	12			2

15パート	1	2	3	順位
末永 美咲希(岡垣ジュニア)		21 ①	17 ③	2
御手洗 日和(シャトルハウス)	1		6 ②	3
村里 真綾(COLORS)	21	21		1

17パート	1	2	3	順位
山崎 優希乃(すせんじジュニア)		15 ①	3 ③	3
岸川 主依(清水エンジェルズ)	21		12 ②	2
押川 楓(山家ウイングス)	21	21		1

2パート	1	2	3	順位
大場 心晴(JBC久留米)		①	③	キ
稗田 琉花(中間ジュニア)			9 ②	2
白井 瑛美理(春日ジュニア)		21		1

4パート	1	2	3	順位
藤木 真那(板付ジュニア)		14 ①	21 ③	2
加月 美桜夏(高良内クラブ)	21		21 ②	1
篠田 亜紀(椎田ジュニア)	17	16		3

6パート	1	2	3	順位
落合 桜詩(荘島クラブ)		21 ①	21 ③	1
山下 陽輝(若竹クラブ)	16		21 ②	2
岡本 彩琉(岡垣ジュニア)	9	13		3

8パート	1	2	3	順位
隈本 琳音(足立クラブ)		16 ①	21 ③	2
堀江 結希(JBC久留米)	21		21 ②	1
白木 愛理(板付ジュニア)	12	11		3

10パート	1	2	3	順位
秋吉 恋奈(スマイルジュニア)		21 ①	21 ③	1
坂口 紗雪(白水ジュニア)	14		21 ②	2
坂口 佳世(すせんじジュニア)	5	12		3

12パート	1	2	3	順位
水原 七菜(海老津ジュニア)		21 ①	21 ③	1
小倉 夕渚(すせんじジュニア)	4		6 ②	3
是永 栞里(COLORS)	18	21		2

14パート	1	2	3	順位
塩崎 菜都(那珂川南ジュニア)		5 ①	5 ③	3
古庄 向日葵(高良内クラブ)	21		11 ②	2
蔵本 和(北九州スピリッツ)	21	21		1

16パート	1	2	3	順位
中村 優那(若竹クラブ)		21 ①	17 ③	2
秋吉 由恵(COLORS)	14		9 ②	3
山口 環(香住ヶ丘ジュニア)	21	21		1

18パート	1	2	3	順位
奥田 こはる(山家ウイングス)		21 ①	21 ③	1
河原田 美涼(ステラキッズ)	10		21 ②	2
香西 菜々美(シャトルハウス)	3	4		3

3年生以下女単(3GS)

19ページパート	1	2	3	順位
山口 愛佳(すせんじジュニア)		8 ①	7 ③	3
入江 眞子(海老津ジュニア)	21		11 ②	2
新原 果歩(JBC小倉)	21	21		1

20パート	1	2	3	順位
柴田 優(足立クラブ)		21 ①	21 ③	1
今長谷 美空(岡垣ジュニア)	18		21 ②	2
橋本 雛来(百道ジュニア)	2	9		3

21パート	1	2	3	順位
藤川 優香(新宮ジュニア)		21 ①	21 ③	1
倉掛 恵梨奈(筑前ジュニア)	13		18 ②	3
市原 怜佳(寿山クラブ)	11	21		2

22パート	1	2	3	順位
福田 椎奈(岡垣ジュニア)		21 ①	21 ③	1
高木 柚奈(那珂川南ジュニア)	8		21 ②	2
山下 麗(JBC久留米)	6	9		3

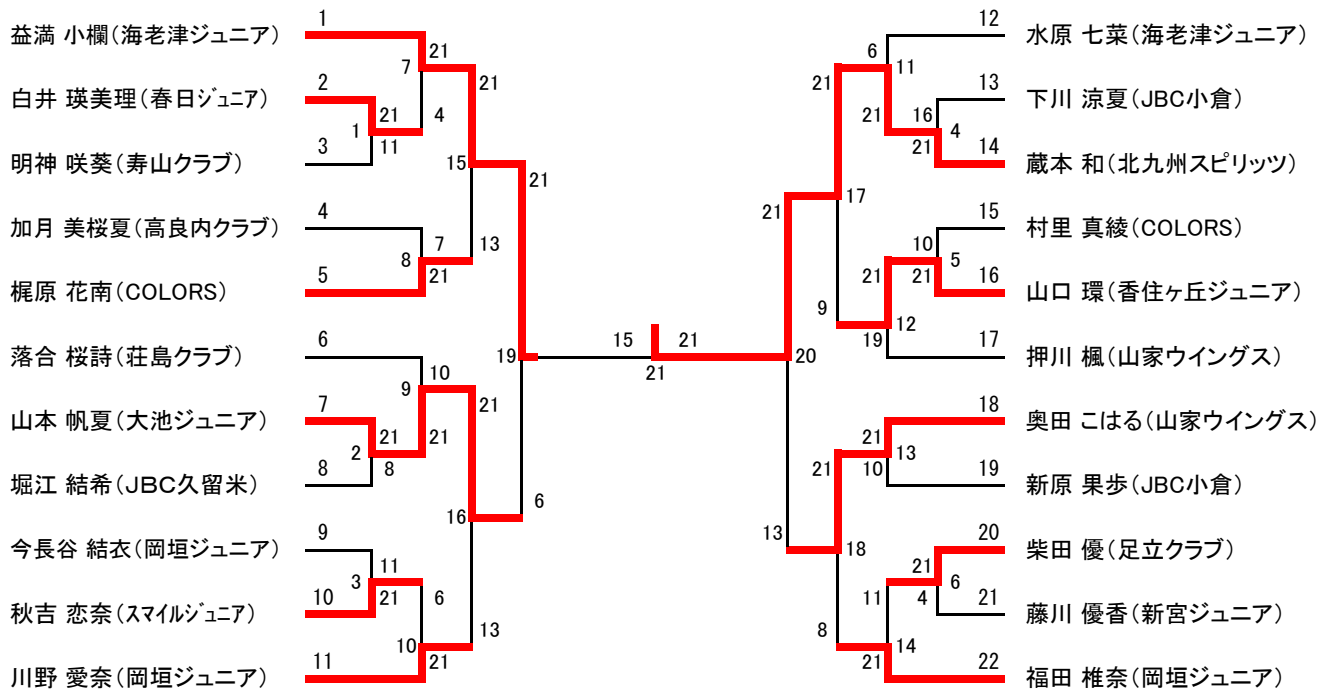

小学生タイムテーブル

北九州市立総合体育館

平成31年2月17日(日)

Table with columns for time (時間), court number (第1競技場コートNO, 第2競技場コートNO), and various athlete categories (一試目目の線番, 岡岡ジュニア, etc.). Rows list specific events and participants, including a closing ceremony (閉会式) and a girls' selection event (選抜男女) at the bottom.

福岡県内ランキング表

男子ダブルス

順位	氏名	所属	総得点	年号		平成30年度										平成29年度									
				大会名		県総合大会		所属大会				国体県予選会				県総合大会		所属大会				国体県予選会			
				所属		社会人		大学		高校		一般		高校		社会人		大学		高校		一般		高校	
				得点/配分率	得点	100%	得点	100%	得点	100%	得点	100%	得点	100%	得点	100%	得点	50%	得点	50%	得点	50%	得点	50%	得点
1	坂村 一樹	高 自由ヶ丘高校	3125.0	大会名		県総合大会		所属大会				国体県予選会				県総合大会		所属大会				国体県予選会			
				所属	得点/配分率	得点	100%	得点	100%	得点	100%	得点	100%	得点	100%	得点	50%	得点	50%	得点	50%	得点	50%	得点	50%
2	壇 隆介	高 自由ヶ丘高校	2980.0	大会名		県総合大会		所属大会				国体県予選会				県総合大会		所属大会				国体県予選会			
				所属	得点/配分率	得点	100%	得点	100%	得点	100%	得点	100%	得点	100%	得点	50%	得点	50%	得点	50%	得点	50%	得点	50%
3	石橋 陸	高 九国大付属高校	2790.0	大会名		県総合大会		所属大会				国体県予選会				県総合大会		所属大会				国体県予選会			
				所属	得点/配分率	得点	100%	得点	100%	得点	100%	得点	100%	得点	100%	得点	50%	得点	50%	得点	50%	得点	50%	得点	50%
4	秋武 一也	一般 バド市場	2680.0	大会名		県総合大会		所属大会				国体県予選会				県総合大会		所属大会				国体県予選会			
				所属	得点/配分率	得点	100%	得点	100%	得点	100%	得点	100%	得点	100%	得点	50%	得点	50%	得点	50%	得点	50%	得点	50%
5	坂中 賢太	一般 トヨタ自動車九州	2580.0	大会名		県総合大会		所属大会				国体県予選会				県総合大会		所属大会				国体県予選会			
				所属	得点/配分率	得点	100%	得点	100%	得点	100%	得点	100%	得点	100%	得点	50%	得点	50%	得点	50%	得点	50%	得点	50%
6	具志堅 興平	一般 トヨタ自動車九州	2565.0	大会名		県総合大会		所属大会				国体県予選会				県総合大会		所属大会				国体県予選会			
				所属	得点/配分率	得点	100%	得点	100%	得点	100%	得点	100%	得点	100%	得点	50%	得点	50%	得点	50%	得点	50%	得点	50%
7	新宅 地塩	一般 トヨタ自動車九州	2550.0	大会名		県総合大会		所属大会				国体県予選会				県総合大会		所属大会				国体県予選会			
				所属	得点/配分率	得点	100%	得点	100%	得点	100%	得点	100%	得点	100%	得点	50%	得点	50%	得点	50%	得点	50%	得点	50%
8	秋武 一也	一般 バド市場	2335.0	大会名		県総合大会		所属大会				国体県予選会				県総合大会		所属大会				国体県予選会			
				所属	得点/配分率	得点	100%	得点	100%	得点	100%	得点	100%	得点	100%	得点	50%	得点	50%	得点	50%	得点	50%	得点	50%
9	霧野 嵩翔	一般 一般	2295.0	大会名		県総合大会		所属大会				国体県予選会				県総合大会		所属大会				国体県予選会			
				所属	得点/配分率	得点	100%	得点	100%	得点	100%	得点	100%	得点	100%	得点	50%	得点	50%	得点	50%	得点	50%	得点	50%
10	志垣 裕斗	大 福岡大学	2245.0	大会名		県総合大会		所属大会				国体県予選会				県総合大会		所属大会				国体県予選会			
				所属	得点/配分率	得点	100%	得点	100%	得点	100%	得点	100%	得点	100%	得点	50%	得点	50%	得点	50%	得点	50%	得点	50%
11	荒木 惇	一般 山門高校コーチ	2220.0	大会名		県総合大会		所属大会				国体県予選会				県総合大会		所属大会				国体県予選会			
				所属	得点/配分率	得点	100%	得点	100%	得点	100%	得点	100%	得点	100%	得点	50%	得点	50%	得点	50%	得点	50%	得点	50%
12	菅 康太	大 九州大学	2210.0	大会名		県総合大会		所属大会				国体県予選会				県総合大会		所属大会				国体県予選会			
				所属	得点/配分率	得点	100%	得点	100%	得点	100%	得点	100%	得点	100%	得点	50%	得点	50%	得点	50%	得点	50%	得点	50%
13	大槻 昭太	大 久留米大学	2135.0	大会名		県総合大会		所属大会				国体県予選会				県総合大会		所属大会				国体県予選会			
				所属	得点/配分率	得点	100%	得点	100%	得点	100%	得点	100%	得点	100%	得点	50%	得点	50%	得点	50%	得点	50%	得点	50%
14	坂村 一樹	高 自由ヶ丘高校	2110.0	大会名		県総合大会		所属大会				国体県予選会				県総合大会		所属大会				国体県予選会			
				所属	得点/配分率	得点	100%	得点	100%	得点	100%	得点	100%	得点	100%	得点	50%	得点	50%	得点	50%	得点	50%	得点	50%
15	斎藤 篤史	一般 直方特別支援学校	2080.0	大会名		県総合大会		所属大会				国体県予選会				県総合大会		所属大会				国体県予選会			
				所属	得点/配分率	得点	100%	得点	100%	得点	100%	得点	100%	得点	100%	得点	50%	得点	50%	得点	50%	得点	50%	得点	50%
15	田中 陸人	大 福岡大学	2080.0	大会名		県総合大会		所属大会				国体県予選会				県総合大会		所属大会				国体県予選会			
				所属	得点/配分率	得点	100%	得点	100%	得点	100%	得点	100%	得点	100%	得点	50%	得点	50%	得点	50%	得点	50%	得点	50%
17	中島 圭寿	大 敬和学園大学	2070.0	大会名		県総合大会		所属大会				国体県予選会				県総合大会		所属大会				国体県予選会			
				所属	得点/配分率	得点	100%	得点	100%	得点	100%	得点	100%	得点	100%	得点	50%	得点	50%	得点	50%	得点	50%	得点	50%
18	原口 拓巳	一般 自由ヶ丘高校教員	2040.0	大会名		県総合大会		所属大会				国体県予選会				県総合大会		所属大会				国体県予選会			
				所属	得点/配分率	得点	100%	得点	100%	得点	100%	得点	100%	得点	100%	得点	50%	得点	50%	得点	50%	得点	50%	得点	50%
19	中山 颯麻	大 九州国際大学	2020.0	大会名		県総合大会		所属大会				国体県予選会				県総合大会		所属大会				国体県予選会			
				所属	得点/配分率	得点	100%	得点	100%	得点	100%	得点	100%	得点	100%	得点	50%	得点	50%	得点	50%	得点	50%	得点	50%
20	関 智裕	大 福岡大学	0.0	大会名		県総合大会		所属大会				国体県予選会				県総合大会		所属大会				国体県予選会			
				所属	得点/配分率	得点	100%	得点	100%	得点	100%	得点	100%	得点	100%	得点	50%	得点	50%	得点	50%	得点	50%	得点	50%
21	尾崎 公哉	大 九州国際大学	2000.0	大会名		県総合大会		所属大会				国体県予選会				県総合大会		所属大会				国体県予選会			
				所属	得点/配分率	得点	100%	得点	100%	得点	100%	得点	100%	得点	100%	得点	50%	得点	50%	得点	50%	得点	50%	得点	50%
22	小野 麟太郎	大 久留米大学	1960.0	大会名		県総合大会		所属大会				国体県予選会				県総合大会		所属大会				国体県予選会			
				所属	得点/配分率	得点	100%	得点	100%	得点	100%	得点	100%	得点	100%	得点	50%	得点	50%	得点	50%	得点	50%	得点	50%
23	小田 一晴	大 久留米大学	1955.0	大会名		県総合大会		所属大会				国体県予選会				県総合大会		所属大会				国体県予選会			
				所属	得点/配分率	得点	100%	得点	100%	得点	100%	得点	100%	得点	100%	得点	50%	得点	50%	得点	50%	得点	50%	得点	50%
24	阿久根 直輝	高 九国大付属高校	1920.0	大会名		県総合大会		所属大会				国体県予選会				県総合大会		所属大会				国体県予選会			
				所属	得点/配分率	得点	100%	得点	100%	得点	100%	得点	100%	得点	100%	得点	50%	得点	50%	得点	50%	得点	50%	得点	50%
24	松本 剛	一般 新日鐵住金八幡	1920.0	大会名		県総合大会		所属大会				国体県予選会				県総合大会		所属大会				国体県予選会			
				所属	得点/配分率	得点	100%	得点	100%	得点	100%	得点	100%	得点	100%	得点	50%	得点	50%	得点	50%	得点	50%	得点	50%
24	吉本 貴	一般 運動具屋	1920.0	大会名		県総合大会		所属大会				国体県予選会				県総合大会		所属大会				国体県予選会			
				所属	得点/配分率	得点	100%	得点	100%	得点	100%	得点	100%	得点	100%	得点	50%	得点	50%	得点	50%	得点	50%	得点	50%

26	大槻 昭太	大	久留米大学	1905.0	1175.0	0	0	0	0	220	220	0	0	330	330	0	0	400	200	0	0	340	170	0	0	510	255	0	0	
	小野 麟太郎	大	久留米大学	1905.0	730.0	400	400	0	0	220	220	0	0	0	0	0	0	0	0	0	0	220	110	0	0	0	0	0	0	0
27	川崎 誠大	一般	運動具屋	1760.0	880.0	300	300	220	220	0	0	0	0	0	0	0	0	500	250	220	110	0	0	0	0	0	0	0	0	0
	宮本 海	一般	運動具屋	1760.0	880.0	300	300	220	220	0	0	0	0	0	0	0	0	500	250	220	110	0	0	0	0	0	0	0	0	0
28	倉島 健太	大	西日本工業大学	1750.0	840.0	0	0	0	0	100	100	0	0	330	330	0	0	300	150	0	0	0	0	280	140	0	0	240	120	
	小村 飛雄	大	西日本工業大学	1750.0	910.0	0	0	0	0	160	160	0	0	330	330	0	0	200	100	0	0	0	0	220	110	0	0	420	210	
29	新宅 地塩	一般	トヨタ自動車九州	1695.0	1275.0	0	0	340	340	0	0	0	0	510	510	0	0	0	0	160	80	0	0	0	0	690	345	0	0	
	妹尾 雄介	一般	トヨタ自動車九州	1695.0	420.0	0	0	340	340	0	0	0	0	0	0	0	0	0	0	160	80	0	0	0	0	0	0	0	0	0
30	杉田 陸	大	福岡大学	1670.0	680.0	300	300	0	0	220	220	0	0	0	0	0	0	100	50	0	0	220	110	0	0	0	0	0	0	0
	仲西 佑太	大	福岡大学	1670.0	990.0	300	300	0	0	280	280	0	0	0	0	0	0	600	300	0	0	220	110	0	0	0	0	0	0	0
31	谷川 七斗	一般	運動具屋	1660.0	670.0	400	400	160	160	0	0	0	0	0	0	0	0	0	0	220	110	0	0	0	0	0	0	0	0	0
	吉本 貴	一般	運動具屋	1660.0	990.0	400	400	280	280	0	0	0	0	0	0	0	0	400	200	220	110	0	0	0	0	0	0	0	0	0
32	武生 卓也	大	九州国際大学	1540.0	720.0	300	300	0	0	0	0	0	0	420	420	0	0	0	0	0	0	0	0	0	0	0	0	0	0	0
	中山 颯麻	大	九州国際大学	1540.0	820.0	0	0	0	0	400	400	0	0	420	420	0	0	0	0	0	0	0	0	0	0	0	0	0	0	0
33	仮屋 健人	一般	西日本シティ銀行	1515.0	500.0	500	500	0	0	0	0	0	0	0	0	0	0	0	0	0	0	0	0	0	0	0	0	0	0	0
	進藤 輝	大	福岡大学	1515.0	1015.0	500	500	0	0	340	340	0	0	0	0	0	0	70	35	0	0	280	140	0	0	0	0	0	0	0
34	江田 昂弘	大	西日本工業大学	1510.0	670.0	0	0	0	0	100	100	0	0	420	420	0	0	200	100	0	0	100	50	0	0	0	0	0	0	0
	倉島 健太	大	西日本工業大学	1510.0	840.0	0	0	0	0	100	100	0	0	330	330	0	0	300	150	0	0	0	0	280	140	0	0	240	120	
34	西田 昂史	一般	新日鐵住金八幡	1510.0	580.0	500	500	0	0	0	0	0	0	0	0	0	0	0	0	160	80	0	0	0	0	0	0	0	0	0
	松本 剛	一般	新日鐵住金八幡	1510.0	930.0	500	500	280	280	0	0	0	0	0	0	0	0	300	150	0	0	0	0	0	0	0	0	0	0	0
36	大槻 昭太	大	久留米大学	1505.0	1175.0	0	0	0	0	220	220	0	0	330	330	0	0	400	200	0	0	340	170	0	0	510	255	0	0	
	佐藤 優希	大	関西学院大学	1505.0	330.0	0	0	0	0	0	0	0	0	330	330	0	0	0	0	0	0	0	0	0	0	0	0	0	0	0
37	篠原 僚太郎	高	自由ヶ丘高校	1500.0	790.0	300	300	0	0	0	0	160	160	0	330	330	0	0	0	0	0	0	0	0	0	0	0	0	0	0
	羽生 秀平	高	自由ヶ丘高校	1500.0	710.0	300	300	0	0	0	0	0	0	0	330	330	100	50	0	0	0	0	0	0	0	0	0	60	30	
38	菅 康太	大	九州大学	1490.0	1120.0	400	400	0	0	220	220	0	0	0	0	0	0	300	150	0	0	280	140	0	0	420	210	0	0	0
	山元 一輝	大	九州大学	1490.0	370.0	0	0	0	0	220	220	0	0	0	0	0	0	300	150	0	0	0	0	0	0	0	0	0	0	0
39	安谷屋 千寿	高	九国大付属高校	1460.0	730.0	0	0	0	0	0	0	280	280	0	330	330	0	0	0	0	0	0	0	0	0	0	0	240	120	
	弓削 昇成	高	九国大付属高校	1460.0	730.0	0	0	0	0	0	0	280	280	0	330	330	0	0	0	0	0	0	0	0	0	0	0	0	240	120
40	小田 一晴	大	久留米大学	1445.0	995.0	0	0	0	0	160	160	0	0	330	330	0	0	400	200	0	0	0	0	280	140	0	0	330	165	
	砂坂 優太	大	久留米大学	1445.0	450.0	0	0	0	0	160	160	0	0	0	0	0	0	0	0	0	0	160	80	0	0	420	210	0	0	0
41	井島 悠貴	高	自由ヶ丘高校	1435.0	645.0	300	300	0	0	0	0	0	0	0	240	240	200	100	0	0	0	0	0	0	0	0	0	10	5	
	篠原 僚太郎	高	自由ヶ丘高校	1435.0	790.0	300	300	0	0	0	0	160	160	0	330	330	0	0	0	0	0	0	0	0	0	0	0	0	0	0
42	江田 昂弘	一般	TOTOS北九州	1400.0	670.0	0	0	0	0	100	100	0	0	420	420	0	0	200	100	0	0	100	50	0	0	0	0	0	0	0
	樺山 裕之	大	西日本工業大学	1400.0	730.0	0	0	0	0	160	160	0	0	420	420	0	0	200	100	0	0	100	50	0	0	0	0	0	0	0
43	木元 瑛介	大	久留米大学	1340.0	960.0	300	300	0	0	160	160	0	0	330	330	0	0	0	0	0	0	340	170	0	0	0	0	0	0	0
	谷口 祐人	大	福岡大学	1340.0	380.0	300	300	0	0	0	0	0	0	0	0	0	0	0	0	0	0	160	80	0	0	0	0	0	0	0
44	樺山 裕之	大	西日本工業大学	1310.0	730.0	0	0	0	0	160	160	0	0	420	420	0	0	200	100	0	0	100	50	0	0	0	0	0	0	0
	小村 飛雄	大	西日本工業大学	1310.0	580.0	0	0	0	0	160	160	0	0	0	0	0	0	200	100	0	0	0	0	220	110	0	0	420	210	
45	渋谷 我步	高	自由ヶ丘高校	1300.0	590.0	300	300	0	0	0	0	0	0	0	240	240	100	50	0	0	0	0	0	0	0	0	0	0	0	
	羽生 秀平	高	自由ヶ丘高校	1300.0	710.0	300	300	0	0	0	0	0	0	0	330	330	100	50	0	0	0	0	0	0	0	0	0	60	30	
45	前原 健太	大	日本経済大学	1300.0	650.0	220	220	0	0	100	100	0	0	330	330	0	0	0	0	0	0	0	0	0	0	0	0	0	0	0
	前原 康太	大	日本経済大学	1300.0	650.0	220	220	0	0	100	100	0	0	330	330	0	0	0	0	0	0	0	0	0	0	0	0	0	0	0
47	佐藤 敬太	大	日本経済大学	1270.0	640.0	100	100	0	0	160	160	0	0	330	330	0	0	100	50	0	0	0	0	0	0	0	0	0	0	0
	廣瀬 裕生	大	日本経済大学	1270.0	630.0	0	0	0	0	160	160	0	0	420	420	0	0	100	50	0	0	0	0	0	0	0	0	0	0	0
48	國分 蓮太	高	北九州高専	1245.0	605.0	0	0	0	0	0	0	0	0	0	240	240	300	150	0	0	0	0	100	50	0	0	330	165		
	末永 圭佑	高	北九州高専	1245.0	640.0	0	0	0	0	0	0	220	220	0	240	240	300	150	0	0	0	0	0	0	0	0	0	60	30	
49	澤口 孝志	高	東海大福岡高校	1230.0	600.0	0	0	0	0	0	0	220	220	0	150	150	300	150	0	0	0	0	100	50	0	0	60	30		
	田中 裕人	高	東海大福岡高校	1230.0	630.0	0	0	0	0	0	0	220	220	0	150	150	300	150	0	0	0	0	0	0	160	80	0	0	60	30
50	石松 民生	大	日本経済大学	1210.0	630.0	200	200	0	0	100	100	0	0	330	330	0	0	0	0	0	0	0	0	0	0	0	0	0	0	0
	霜見 大智	大	日本経済大学	1210.0	580.0	200	200	0	0	0	0	0	0	330	330															

福岡県内ランキング表

混合ダブルス

順位		氏名	所属	総得点	年号		平成30年度						平成29年度					
					大会名	総合大会	社会人		年代別大会		総合大会		社会人		年代別大会			
					得点/配分率	得点	100%	得点	100%	得点	100%	得点	50%	得点	50%	得点	50%	
1	1	吉本 貴	一般	運動具屋	4100.0	2050.0	700	700	700	700	0	0	600	300	700	350	0	0
	2	堂山 美羽	一般	セピア	4100.0	2050.0	700	700	700	700	0	0	600	300	700	350	0	0
2	3	飯山 輝	一般	TOTOS北九州	1750.0	800.0	400	400	400	400	0	0	0	0	0	0	0	0
	4	林 恵未	一般	セピア	1750.0	950.0	400	400	200	200	0	0	300	150	400	200	0	0
3	5	志垣 裕斗	大	福岡大学	1700.0	850.0	500	500		0	0	0	700	350	0	0	0	0
	6	有馬 弥優	大	福岡大学	1700.0	850.0	500	500		0	0	0	700	350	0	0	0	0
3	7	志垣 裕斗	大	福岡大学	1700.0	850.0	500	500		0	0	0	700	350	0	0	0	0
	8	有馬 弥優	大	福岡大学	1700.0	850.0	500	500		0	0	0	700	350	0	0	0	0
5	9	結城 亮二	一般	バドグラフティ	1600.0	800.0		0	400	400	0	0	400	200	400	200	0	0
	10	水篠 慶子	一般	バドグラフティ	1600.0	800.0		0	400	400	0	0	400	200	400	200	0	0
5	11	結城 亮二	一般	バドグラフティ	1600.0	800.0		0	400	400	0	0	400	200	400	200	0	0
	12	水篠 慶子	一般	バドグラフティ	1600.0	800.0		0	400	400	0	0	400	200	400	200	0	0
5	13	具志堅 興平	一般	トヨタ自動車九州	1600.0	600.0		0	600	600	0	0	0	0	0	0	0	0
	14	井上 亜沙美	一般	西日本シティ銀行	1600.0	1000.0		0	600	600	0	0	400	200	400	200	0	0
8	15	大塚 悟司	一般	STAY GOLD	1500.0	750.0		0	500	500	0	0	0	0	500	250	0	0
	16	福地 未季子	一般	西日本シティ銀行	1500.0	750.0		0	500	500	0	0	0	0	500	250	0	0
9	17	田中 陸人	大	福岡大学	1450.0	850.0	600	600		0	0	0	500	250	0	0	0	0
	18	中村 茉里子	大	福岡大学	1450.0	600.0	600	600		0	0	0	0	0	0	0	0	0
10	19	岡 純矢	一般	STAY GOLD	1400.0	700.0		0	400	400	0	0	0	0	600	300	0	0
	20	仮谷 志保	一般	西日本シティ銀行	1400.0	700.0		0	400	400	0	0	0	0	600	300	0	0
10	21	岡 純矢	一般	STAY GOLD	1400.0	700.0		0	400	400	0	0	0	0	600	300	0	0
	22	仮屋 志保	一般	西日本シティ銀行	1400.0	700.0		0	400	400	0	0	0	0	600	300	0	0
12	23	近本 哲	一般	20' SHOT club	1350.0	750.0	200	200	300	300	0	0	200	100	300	150	0	0
	24	松山 友美	一般	B-DASH	1350.0	600.0	200	200	300	300	0	0	200	100	0	0	0	0
12	25	近本 哲	一般	運動具屋	1350.0	750.0	200	200	300	300	0	0	200	100	300	150	0	0
	26	松山 友美	一般	運動具屋	1350.0	600.0	200	200	300	300	0	0	200	100	0	0	0	0
14	27	諸熊 力	一般	バド市場	1300.0	650.0	400	400		0	0	0	0	0	500	250	0	0
	28	有田 貴子	一般	STAYGOLD	1300.0	650.0	400	400		0	0	0	0	0	500	250	0	0
14	29	仲西 祐太	大	福岡大学	1300.0	650.0	500	500		0	0	0	300	150	0	0	0	0
	30	奥 瑞稀	大	福岡大学	1300.0	650.0	500	500		0	0	0	300	150	0	0	0	0
14	31	飯山 輝	一般	TOTOS北九州	1300.0	800.0	400	400	400	400	0	0	0	0	0	0	0	0
	32	井上 美沙	一般	TOTOS北九州	1300.0	500.0		0	400	400	0	0	200	100	0	0	0	0
14	33	仲西 佑太	大	福岡大学	1300.0	650.0	500	500		0	0	0	300	150	0	0	0	0
	34	奥 瑞稀	大	福岡大学	1300.0	650.0	500	500		0	0	0	300	150	0	0	0	0
14	35	諸熊 力	一般	バド市場	1300.0	650.0	400	400		0	0	0	0	0	500	250	0	0
	36	有田 貴子	一般	STAY GOLD	1300.0	650.0	400	400		0	0	0	0	0	500	250	0	0
19	37	松口 琢磨	一般	BBB	1150.0	200.0		0	200	200	0	0	0	0	0	0	0	0
	38	林 恵未	一般	セピア	1150.0	950.0	400	400	200	200	0	0	300	150	400	200	0	0
20	39	斉藤 篤史		直方特別支援学校	1100.0	700.0	300	300	300	300	0	0	200	100	0	0	0	0
	40	塚本 真理子	大	九州共立大学	1100.0	400.0	300	300		0	0	0	200	100	0	0	0	0
21	41	進藤 輝	大	福岡大学	1000.0	500.0	300	300		0	0	0	400	200	0	0	0	0
	42	本部 優奈	大	福岡大学	1000.0	500.0	300	300		0	0	0	400	200	0	0	0	0

規 約

第1章 総則

(名称)

第1条 この会は、福岡県バドミントン協会(以下「本会」という。)といい、外国に対しては、The Fukuoka Badminton Association (略称 F. B. A.)という。

(事務所)

第2条 本会は、事務所を福岡市に置く。

第2章 目的及び事業

(目的)

第3条 本会は、福岡県内におけるバドミントン界を統括し、代表する団体としてバドミントンを振興し、その健全な普及発達を図ることを目的とする。

(事業)

第4条 本会は、前条の目的を達成するために次の事業を行う。

- (1) バドミントンに関する調査、研究
- (2) バドミントンに関する講習会・講演会・研究会等の開催
- (3) バドミントン選手権大会その他の競技会の開催
- (4) バドミントンに関する刊行物の発行並びに斡旋
- (5) バドミンントンの競技力の強化
- (6) その他この会の目的達成に必要な事項

第3章 加盟団体及び会員登録

(加盟団体)

第5条 次に掲げる団体で、本会の趣旨に賛同するものは理事会及び評議員会において理事現在数及び評議員現在数のそれぞれ3分の2以上の賛同を得て、加盟団体となることができる。

- (1) 福岡県内各市郡を代表するバドミントン競技団体
- (2) 全県的に組織されたバドミントン競技団体

(資格の喪失)

第6条 本会の加盟団体は、次の事由によってその資格を喪失する。

- (1) 脱退
- (2) 団体の解散
- (3) 除名

(脱退)

第7条 本会の加盟団体が脱退しようとするときは、その事由を付した脱退届を提出し、理事会の同意を得なければならない。

(除名)

第8条 本会の加盟団体が、次の各号のいずれかに該当するときは、理事会及び評議員会の議決を経て、会長が除名することができる。

- (1) 本会の加盟団体としての義務に違反したとき。
- (2) 本会の名誉を傷つけ、又は本会の目的に違反する行為のあったとき。

(加盟分担金)

第9条 本会の加盟団体は、本会で定める加盟分担金を毎年納入しなければならない。

(登録)

第10条 第5条第1号に定める加盟団体は、その所属会員を本会に登録しなければならない。

2 登録に関し必要な事項は別に定める。

第4章 役員及び評議員

(役員)

第11条 本会に、次の役員を置く。

(1) 理事15名以上20名以内(うち会長1名、副会長若干名及び理事長1名とする。)

(2) 監事2名

(役員を選任)

第12条 理事及び監事は、評議員会において選任し、理事は互選で会長、副会長及び理事長を定める。

(理事の職務)

第13条 会長は、本会を代表し、会務を統括する。

2 副会長は会長を補佐し、会長に事故があるとき又は欠けたときは、会長が予め指名した順序により副会長がその職務を代行する。

3 理事長は、会長及び副会長を補佐し、理事会の議決に基づき業務を執行する。

4 理事長は、必要に応じ理事の中より副理事長を置くことができる。

5 理事は、理事会を組織し、本会の業務を決議し、執行する。

(監事の職務)

第14条 監事は、本会の会計を監査する。

(役員任期)

第15条 役員任期は、2年とする。但し、再任を妨げない。

2 補充又は増員により選任された役員任期は、前任者又は現任者の残任期間とする。

3 役員は、その任期満了後も後任者が就任するまで、なおその職務を行う。

(評議員の選出)

第16条 本会には、評議員を置く。

2 評議員は、加盟団体代表1名をもって、これに当てるものとする。

3 評議員が役員に就任したときは、評議員の資格を失う。この場合は、その者の属していた加盟団体から、これに代わる評議員を選出する。

(評議員の職務)

第17条 評議員は評議員会を組織し、この規約に定める事項のほか、会長が付議した事項に関して審議し、議決を行う。

第5章 名誉会長、顧問及び参与

(名誉役員)

第18条 本会に、名誉会長、顧問及び参与を置くことができる。

2 名誉会長、顧問及び参与は、理事会の推薦により会長が委嘱する。

3 名誉会長及び顧問は、重要な事項について、会長の諮問に応じ、意見を述べることができる。

- 4 参与は会長の必要と認める事項について、その諮問に応じ意見を述べることができる。

第6章 会議

(理事会の招集等)

第19条 理事会は、必要に応じ会長が招集する。但し、理事現在数の3分の1以上から、会議に付議すべき事項を示して、理事会の招集を請求されたときは、すみやかに理事会を招集しなければならない。

- 2 理事会の議長は、会長とする。

(理事会の定足数)

第20条 理事会は、理事現在数の2分の1以上の者が出席しなければ、開会し、議決することができない。但し、当該事項につき書面をもって予め意思を表示した者は、出席者とみなす。

- 2 理事会の議事は、この規約に別段の定めがある場合を除くほか、出席理事の過半数をもって決し、可否同数のときは、議長がこれを決める。

(評議員会)

第21条 この規約に別段の定めがある場合を除くほか、本会の業務に関する重要事項で理事会において必要と認める事項の決定については、理事会は予め評議員会の同意を得なければならない。

- 2 第19条及び前条の規定は、評議員会に準用する。この場合において、これらの規定中「理事会」及び「理事」とあるのは、「評議員会」及び「評議員」と読み替えるものとする。

第7章 会計

(経費の支弁)

第22条 本会の経費は、次に掲げるもので支弁する。

- (1)加盟分担金 (2)登録料 (3)事業収入 (4)補助金 (5)寄付金
(6)その他

(事業計画及び収支予算)

第23条 本会の事業計画及びこれに伴う収支予算は、毎会計年度開始前に会長が作成し、理事会及び評議員会の承認を得なければならない。

(収支決算)

第24条 本会の収支決算は、毎会計年度終了後会長が作成し、監事の意見を付け、理事会及び評議員会の承認を得なければならない。

(会計年度)

第25条 本会の会計年度は、毎年4月1日に始まり、翌年3月31日に終わる。

第8章 専門委員会

(専門委員会)

第26条 本会には、理事会の決議を経て専門委員会を設けることができる。

- 2 専門委員会は、第4条に掲げる事業のうち、必要な事業を行うものとする。
3 専門委員会の委員、運営その他必要な事項は理事会で定める。

第9章 事務局

(事務局)

第27条 本会には、事務を処理するため事務局を置く。

第10章 規約の変更及び解散

(規約の変更)

第28条 この規約は、理事会および評議員会において、出席者の3分の2以上の賛成をもって決しなければ、変更できない。

(解散)

第29条 本会の解散は、理事会及び評議員会において、理事現在数及び評議員現在数のそれぞれの4分の3以上の賛成をもって決しなければならない。

(残余財産の処分)

第30条 本会の解散に伴う残余財産は、理事会及び評議員会において、理事現在数及び評議員現在数のそれぞれの4分の3以上の賛成をもって決し、本会の目的に類似の目的を有する団体に寄付するものとする。

附 則

(施行期日)

1 改正後の福岡県バドミントン協会規約(以下「規約」という。)は、平成14年1月1日から施行する。

(適用区分)

2 規約第3章の規定は、平成14年度分の加盟分担金及び会員登録から適用し、平成13年度分については、従前の例による。

(市郡の暫定措置)

3 人口、競技者が非常に少ないなどやむを得ない理由により、複数の市郡を代表するバドミントン競技団体があり、その団体が次の要件を満たしている場合は、当分の間、その団体を規約第5条第1号の団体とみなして規約第5条の規定を適用する。

(1) 代表する地域内の全ての市郡にその市郡を代表するバドミントン競技団体が存在しないこと

(2) 代表する地域内の市郡が近接していること

(規約施行時の加盟団体)

4 規約施行時の規約第5条の加盟団体は、規約施行前の理事会で確定する。

(役員任期)

5 第15条の規定に関わらず、平成18年4月1日からの役員の任期を平成19年3月13日までの1年間とする。

附 則 (平成18年規約第1号)

この規約は、平成18年3月25日から施行する。

専 門 委 員 会 規 程

(専門委員会の設置)

第1条 福岡県バドミントン協会(以下「本会」という。)規約第26条の規定に基づいて、専門委員会を設ける。

(専門委員会の名称及び所掌事務)

第2条 専門委員会の名称及び所掌事務は、次のとおりとする。

(1)総務委員会

- ア 総務に関すること
- イ 他の専門委員会に属しないこと

(2)競技審判委員会

- ア 競技会の開催に関すること
- イ 審判員の養成に関すること
- ウ その他本会に係る競技審判研究事業に関すること

(3)強化委員会

- ア 選手強化に関すること
- イ 指導者の養成に関すること
- ウ その他本会に係る強化指導研究事業に関すること

(委員)

第3条 専門委員会に、次の委員をおく。

- (1) 委員長 1名
- (2) 委員 若干名
- (3) 拡大委員 若干名

2 委員長及び委員は、理事のうちから理事長が理事会に諮って指名する。ただし、理事会を開催する暇がないときは、理事長が指名することができる。

3 拡大委員は、学識経験者のうちから委員長が委員会に諮って指名することができる。

(任期)

第4条 委員の任期は、本会役員に準ずる。

(委員会)

第5条 委員会は、委員長が招集してその議長となる。

2 委員の定数の半数以上の者から、会議に付議すべき事項を示して、委員会の招集の請求があつたときは、委員長は委員会を招集しなければならない。

(定足数等)

第6条 委員会は、委員の定数の半数以上の委員が出席しなければ会議を開くことができない。

2 委員会の議事は、出席委員の過半数をもって決し、可否同数のときは、議長がこれを決める。

(部会)

第7条 委員会は、委員会の決議を経て必要な部会を設けることができる。

(記録)

第8条 委員長は、会議録を作成し理事長に報告しなければならない。

附 則

この規程は、公布の日から施行する。

附 則

この規程は、平成25年4月13日から施行する。

理 事 選 出 規 程

第1条 理事は20名以内とし、原則として下記表の区分に基づき選出する。

区 分		加 盟 団 体						選出数	
規 約 第 五 条 (1) の 団 体	市	政令 指定都市	2	福岡市				2名	
				北九州市				2名	
	郡	北九州地区	3	中間市	遠賀郡	京築地区			1名
		筑豊地区	2	飯塚嘉麻	田川地区			1名	
	協 会	福岡地区	9	筑紫野市	春日市	大野城市	太宰府市	古賀市	1名
				宗像地区	那珂川町	糟屋郡	糸島市		
(2) の 団 体	連 盟 等	7	高等学校体育連盟 小学生連盟 中学校体育連盟 学生連盟 教職員連盟 実業団連盟 レディース連盟					2名	
学 識 経 験 者								10名	

但し、理事候補者が定数に満たない場合には、学識経験者をそれに充当することができる。

第2条 役員選考委員会の設置

改選にあたっては、選考委員会（以下「委員会」という。）を設置することとし、構成員は、評議員会出席者の中から、会長・副会長・理事長・副理事長より2名、政令指定都市より各1名、北九州・筑豊・福岡・筑後の各地区より各1名、連盟等より1名を人選する。

第3条 役員改選の順序

- (1) 評議員会にて委員会設置
- (2) 委員会で理事候補者の推薦
- (3) 委員会で会長・副会長・理事長を推薦
- (4) 委員会より評議員会へ答申し、承認を受ける
- (5) 委員会の解散

第4条 この規程の改廃は、理事会の議決を経て行うものとする。

附 則

この規程は、平成14年1月1日から施行する。

附 則

この規程は、平成15年11月15日から施行する。

附 則

この規程は、平成22年7月3日から施行する。

附 則

この規程は、平成25年3月23日から施行する。

附 則

この規程は、平成25年4月13日から施行する。

附 則

この規程は、平成28年3月19日から施行する。

会 員 登 録 規 程

第1条 福岡県バドミントン協会規約(以下「規約」という。)第3章第10条第2項の規定によりこの規程を定める。

第2条 規約第5条第1号の加盟団体(以下「市郡協会」という。)に所属する者は、その住所の市郡協会を通して登録しなければならない。

第3条 登録は、所定の様式に登録料を添えて行なうこと。

第4条 登録料は、理事会の議を経て別に定める。

第5条 登録は、毎年これを更新するものとする。

第6条 登録は、同時に二つ以上の市郡協会からすることはできない。

第7条 登録者が第2条の登録事項を変更する場合は、所属する市郡協会に届け出なければならない。

2 市郡協会は、前項の届出があった場合は、ただちに本会に届け出るものとする。

第8条 第3条に定める登録書類と登録料又は前条第2項の変更届出書類が、福岡県バドミントン協会以下(「本会」という。)事務局に届けられた時をもって登録又は変更手続きを完了とする。

2 登録者のうち競技者の移籍については、当該市郡協会代表者相互の承認を要する。

3 登録者のうち日本国籍以外の国籍を有する競技者の競技会参加は、財団法人日本バドミントン協会大会運営規程第15条による。

第9条 外国人競技者とは、日本国以外の国籍を有する者をいう。但し、日本国で出生し、引き続き国内に居住している者を除く。

2 外国人競技者は、登録に際し次の書類を本会に提出して、その審査を受けなければならない。

(1)国籍保有国協会の推薦書及び同意書(但し19歳未満者を除く。)

(2)公的機関の発行する日本国入国の証明書及び6ヶ月以上日本国に居住している証明書

第10条 本会の登録者については、財団法人日本バドミントン協会の登録者に関する諸規定を準用する。

第11条 登録者が次の各号のいずれかに該当するときは、理事会の決議を経て、会長がこれを除名することができる。

(1)前条で準用する財団法人日本バドミントン協会競技者資格規程の登録者に関する違反行為があったとき。

(2)虚偽の申請があったとき。

附 則

1 この規程は、平成14年4月1日から施行する。

2 第2条の規定にかかわらず、市郡協会が存在しない市郡に住所を有する者は、当分の間、その居住地について本会が指定する市郡協会を通して登録をすることができる。

表 彰 規 程

第1条 この規定は、福岡県バドミントン協会(以下「本協会」という)の発展に顕著な功績のあった団体及び個人を表彰することを目的とする。

第2条 表彰は、次のいずれかの基準に該当するものについて行う。

- 1 本協会の育成、振興のために顕著な功績のあった団体及び個人
- 2 本協会の発展のため、関連性のある事項に顕著な功績のあるもの
- 3 その他、理事会において適当と認めたもの

第3条 被表彰者の推薦は、理事が行う。ただし、本協会事務局は、必要に応じ被表彰者を推薦することができる。

第4条 被表彰者は、理事会において審議決定する。

第5条 この規定の改廃は、理事会において決定する。

附 則

この規程は、平成9年3月20日から施行する。

表 彰 規 程 細 則

第1項 表彰規程第2条の基準によりこの規程を定める。

第2項 感謝状をあたえる基準

- 1 10年以上、本協会の育成、振興のために顕著な功績のあった団体及び個人
- 2 本協会の発展のため、関連性のある事項に顕著な功績のあるもの
- 3 会長、副会長、理事長、理事を10年以上歴任し、その功績顕著なもの
- 4 その他、理事会において適当と認めたもの

第3項 技能賞をあたえる基準

- 1 各種全日本大会において優勝した団体及び個人、またはこれに準ずる成績をおさめた団体及び個人
- 2 国際試合に日本代表として参加し、特に優秀な成績をおさめた団体及び個人

第4項 表彰は、原則として毎年1回、本協会評議員会の際に行う。

第5項 この細則の改廃は、理事会において決定する。

附 則

この規程は、平成9年3月20日から施行する。

奨励金交付要綱

(趣旨)

第1条 この要綱は、公益財団法人日本バドミントン協会が主催する全国大会（団体戦）に、本県チームの選手として選抜され出場する個人に対し、奨励金を交付することにより、選手を激励し、もって競技力とチームワークの向上を図り、バドミントン競技の振興に寄与することを目的とする。

(交付対象事業)

第2条 奨励金の交付対象事業は、次に掲げるものをいう。

- (1) 日本バドミントンジュニアグランプリ
- (2) 全日本中学生バドミントン選手権大会
- (3) 全国小学生バドミントン選手権大会団体戦
- (4) 全日本レディースバドミントン選手権大会都道府県対抗団体戦
- (5) 日本スポーツマスターズ

(交付対象者)

第3条 奨励金の交付対象者は、本協会に登録している個人で、前条の各号に規定する全国大会に出場する者とする。なお、前条第4号については、第一代表の者とする。

(奨励金)

第4条 奨励金の額は、1人につき、1万円とする。

(交付申請)

第5条 奨励金の交付を受けようとするもの（以下「申請者」という。）は、奨励金交付申請書に参加者名簿を添えて、会長に提出するものとする。

(代理申請)

第6条 前条の規定にかかわらず、申請者の所属する団体の代表者は代理で申請できるものとする。

(申請書提出期限)

第7条 申請書の提出期限は、全国大会等の開催日の前までとする。

(交付決定)

第8条 会長は、奨励金の申請があったときは、速やかに交付の可否を決定し、申請者に通知するものとする。

(出場報告書)

第9条 奨励金の交付を受けたものは、全国大会の終了後、成績を速やかに会長に報告するものとする。

(交付決定の取消し)

第10条 会長は、交付決定者が次の各号のいずれかに該当すると認めるときは、奨励金の交付決定を取り消すことができる。

- (1) 虚偽の申請等の不正な手段により奨励金の交付を受けたとき
- (2) 第3条に規定する交付対象者の要件を満たさなかったとき
- (3) その他会長が交付することが適当でないと認めたとき

2 会長は、前項の規定により交付決定を取り消した者に、すでに奨励金を交付しているときは、奨励金の返還を求めることができる。

(補則)

第11条 この要綱に定めるもののほか必要な事項は、会長が別に定める。

第12条 この要綱の改廃は、理事会において定める。

附 則 (平成22年7月3日)

この要綱は、公布の日から施行する。

附 則

この要綱は、平成26年3月22日から施行する。

附 則

この要綱は、平成27年4月1日から施行する。

ジュニア強化委託事業実施要綱

(事業の目的)

第1条 本事業は、全国で戦える高校生及び小学生競技者の育成、強化を目的とする。

(委託先)

第2条 本事業は、福岡県高等学校体育連盟バドミントン専門部及び福岡県小学生バドミントン連盟に委託して実施するものとする。

(委託期間)

第3条 委託期間は、当該年度4月1日から当該年度1月31日までの間とする。

(委託金の額)

第4条 委託金の額は、前年度高校生登録者数及び前年度小学生登録者数に200円を乗じて得られる金額を上限とする。

(委託事業の内容)

第5条 委託事業の内容は、高校生及び小学生の選手強化を目的とする強化練習会及び合宿等とする。

(実施結果報告書)

第6条 受託者は、委託事業が終了したときは、すみやかに、次の事項を本会に報告するものとする。(特に様式は、定めません。)

- ① 実施内容
- ② 期間
- ③ 場所
- ④ 参加者数
- ⑤ 収支決算
- ⑥ 責任者名

(審査及び交付)

第7条 受託者から実施結果報告書の提出があったときは、総務委員会において、事業内容が目的に達しているか否かを審議し、合格であったときは、受託者に対し、本事業委託金を交付する。ただし、委託金の交付については、該当年度会員登録完了後とする。

(改廃)

第8条 この要綱の改廃は、理事会において定める。

附 則

この要綱は、平成27年4月1日から施行する。